



• 60306

M O D E L O
D E
U T I L I D A D

a favor de EXCLUSIVAS INDUSTRIALES, S. A., entidad española, domiciliada en Barcelona, calle Roger de Flor, 84 por "FRUTERO CON TAPA DE APERTURA AUTOMÁTICA".

MEMORIA DESCRIPTIVA

5. La presente invención se refiere a un frutero provisto de tapa, con el fin de preservar las frutas que contenga del polvo e insectos, con beneficio para su conservación, habiéndole dotado asimismo de los elementos necesarios para conseguir una apertura automática de dicha tapa, a fin de simplificar su manipulación.

10. Compaginar la idea ornamental con la práctica ha sido difícil de conseguir en elementos de uso doméstico y particularmente con los frutereros, que por lo común presentan los alimentos expuestos a contactos perjudiciales.

• 60306² 3 MA



sin que se haya conseguido ofrecer una realización estética y que ofrezca, a la vez, unas garantías mínimas de conservación.

5. Con el frutero objeto de la invención se ha solucionado el problema de una manera total, y está constituido por una bandeja de forma y dimensiones adecuadas, soportada por un pie fácilmente desmontable, a cuya bandeja queda articulada una tapa del propio contorno, preferiblemente de material transparente, sometida a la acción de unos resortes dispuestos en los puntos de articulación y que tiende a mantenerla abierta, mientras que la propia bandeja presenta un cierre a presión que encaja en alojamiento de que a tal fin va dotada la tapa.

10. Para la mejor comprensión de cuanto queda descrito en la presente memoria descriptiva, se acompaña un dibujo en el que, tan sólo a título de ejemplo, se representa un caso práctico de realización del objeto de la invención.

15. En dicho dibujo, la figura 1 es una vista en perspectiva del frutero con su tapa cerrada, mientras que la figura 2 es una vista similar a la anterior con la tapa abierta; y la figura 3 es una vista en perspectiva y en posición invertida del frutero, con su pie de soporte separado.

20. El frutero objeto de la invención está constituido por una bandeja -1- de contorno y forma adecuadas, en el cual queda articulada una tapa -2-, del propio contorno que la bandeja -1-, y preferiblemente de material

• 603062 •



transparente, en cuyos puntos de articulación -3- actúan sendos resortes -4-, que tienden a mantener a la tapa -2- separada de la bandeja -1-, que a la vez presenta un broche, cuya pieza macho o cabeza -5- es solidaria de una laminilla a resorte -6- montada en la boca de la bandeja -1-, cabeza que se aloja a presión en el vaciado -7- previsto en la pieza -8-, solidaria del borde de la tapa -2-. El resorte laminar presenta una palanca -9- de accionamiento, mediante la cual la cabeza -5- puede separarse de su alojamiento correspondiente -7-.

La bandeja -1- queda soportada por un pie -10-, que se prolonga en un cuello -11- rodeado por una pequeña valona -12-, la cual presenta dos orejas -13- susceptibles de encajarse en las guías formadas por las aletas -14- previstas en la base inferior de la bandeja -1-.

En posición de cerrado, la tapa -2- queda retenida gracias al broche -5-7-. Presionando sobre la palanca -9-, se obliga a la cabeza -5- a separarse de su alojamiento -7-, con lo cual se libera la tapa, que, gracias a los resortes -4-, se separa de la bandeja -1- abriéndose.

Por otra parte el pie -10- queda normalmente retenido por sus orejas -13- en las aletas -14-, y basta hacer girar 90° al pie -10- para que las orejas -13- salgan de sus alojamientos -14- y pueda separarse el pie -10- de la bandeja -1-.

Con la realización descrita-queda perfectamente armonizados la estética y el sentido práctico, puesto que la bandeja -1- y tapa -2- podrán adoptar las formas capri-

• 60300 3 MAY.



chosas que se deseen, mientras que la acción de la tapa -2- con su cierre -5-7- y los resortes -4- aseguran una completa preservación de los alimentos alojados en el interior del frutero y una cómoda manipulación del mismo, respectivamente.

5.

Serán independientes del objeto de la invención los materiales empleados en la construcción de los distintos elementos que la integran, formas y dimensiones de los mismos y cuantos detalles accesorios puedan presentarse, siempre y cuando los mismos, no afecten a su esencialidad.

10.

- . -

N O T A

Se reivindica como objeto del presente modelo de utilidad:

15. 1. Frutero con tapa de apertura automática, que se caracteriza esencialmente por el hecho de estar constituido por una bandeja de forma y dimensiones apropiadas soportada por un pie desmontable, sobre la que queda articulada una tapa, de contorno igual al de la bandeja, en cuyos puntos de articulación se disponen sendos resortes que actúan contra la tapa mencionada, obligándola a mantenerse separada de la bandeja, pudiendo mantenerse a voluntad en posición de ajuste mediante un dispositivo de cierre accionable desde el exterior.
- 20.

• 60306



2. Frutero con tapa de apertura automática, según la reivindicación anterior, que se caracteriza esencialmente por el hecho de que el pie soporte queda montado en forma fácilmente amovible, gracias a unas aletas previstas en su base de acoplamiento y que encajan en otros tantos alojamientos dispuestos en la base inferior de la bandeja en cuestión.

5. 3. Frutero con tapa de apertura automática.
La presente memoria consta de cinco hojas foliadas, escritas a máquina por una sola cara.

10.

Barcelona, a 23 de mayo de 1957

EXCLUSIVAS INDUSTRIALES, S. A.

60306

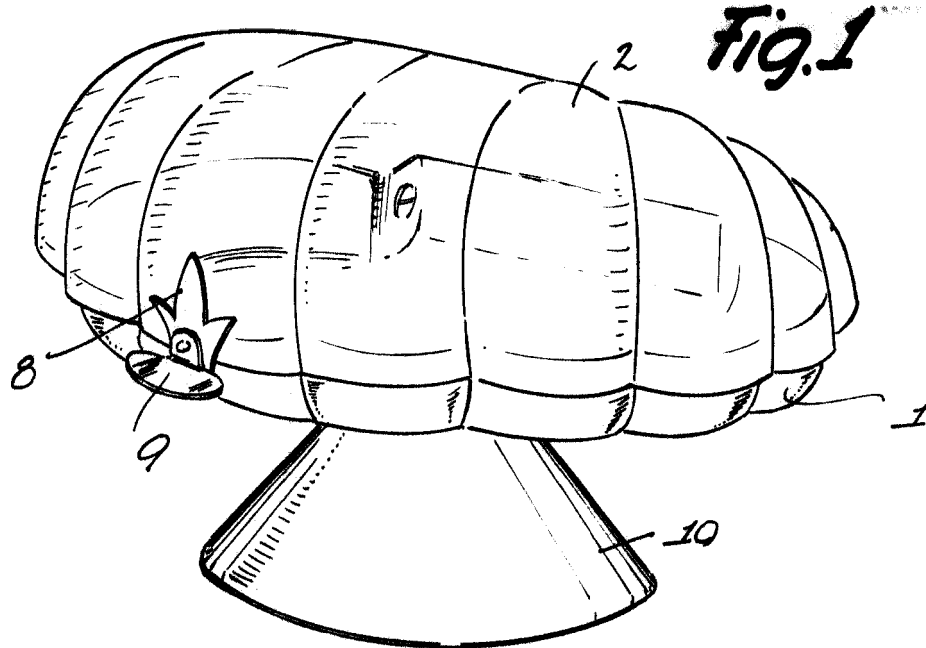

Fig. 1

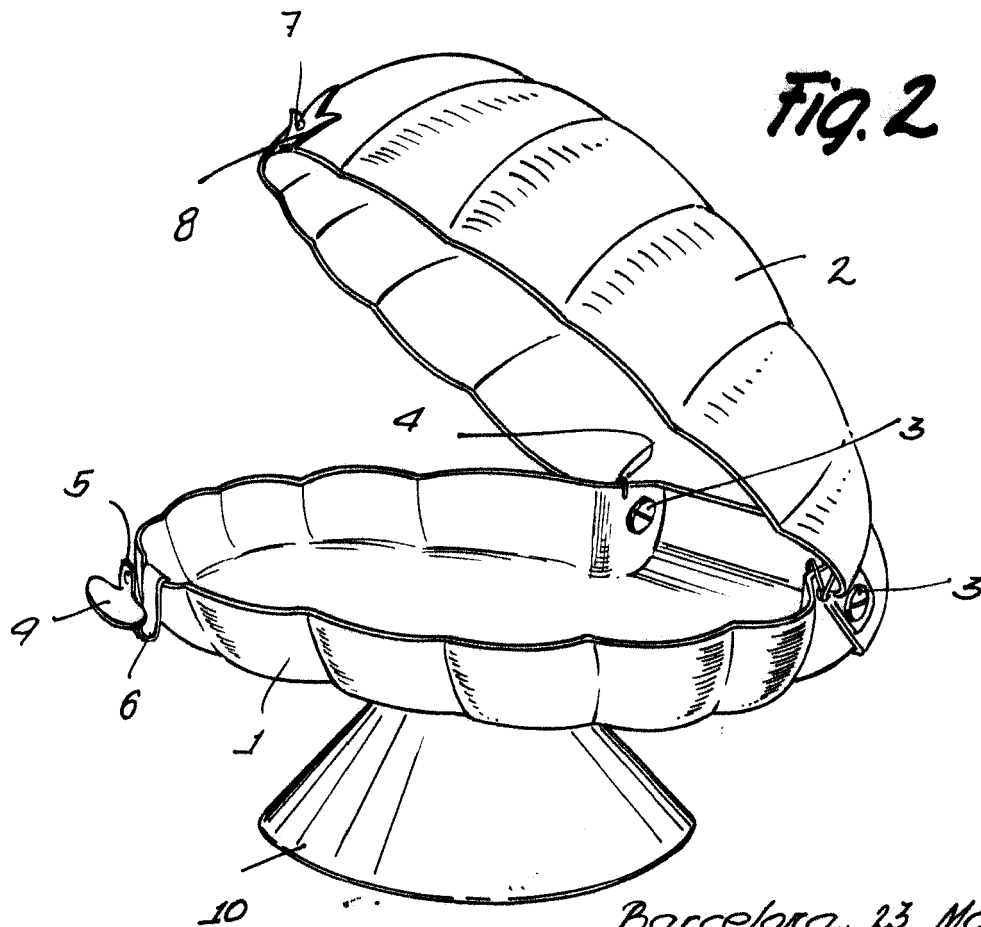

Fig. 2

Barcelona, 23 Mayo 1957
Exclusivas Industriales, S.A.
p.a.

• 60306 •



Fig. 3

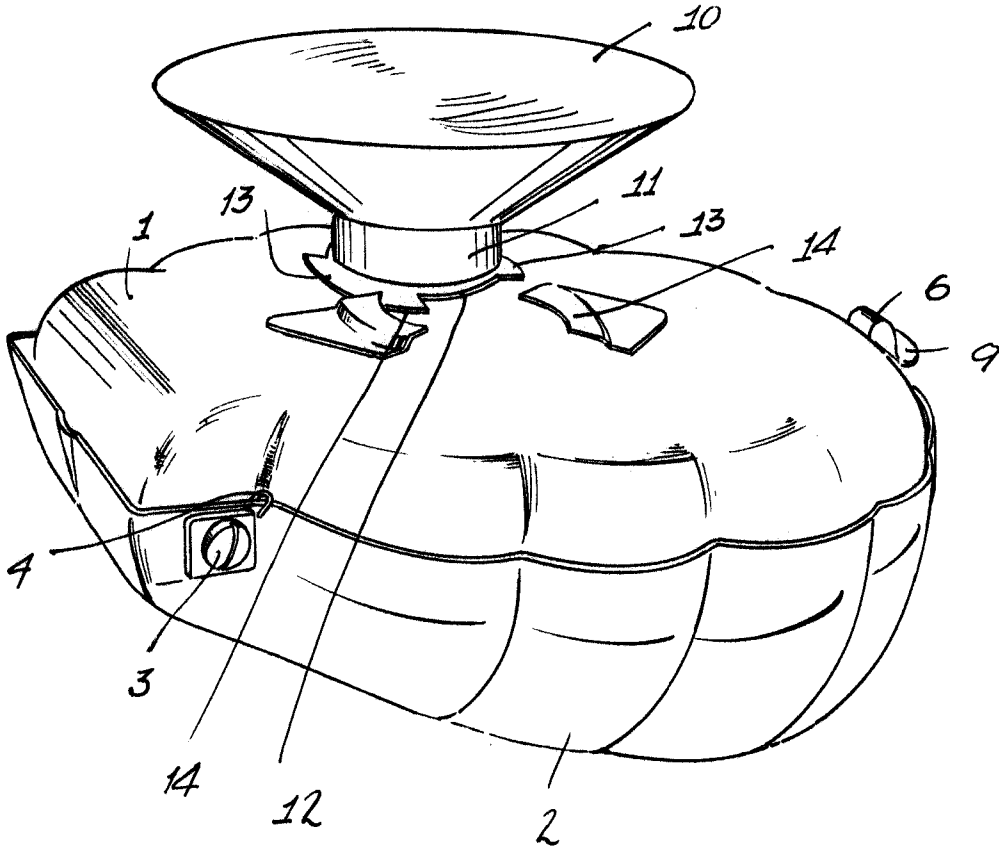

Barcelona, 23 Mayo 1957
Exclusivas Industriales, S. A.
i.a.