



MODELO
DE
UTILIDAD

• 60301

a favor de Don Manuel Jalón Corominas, de nacionalidad española, residente en Zaragoza, Calvo Sotelo, 4, 42, por "NUEVO ESCURRIDOR DE BAYETAS".

MEMORIA DESCRIPTIVA

El modelo objeto de esta solicitud se refiere a un nuevo escurridor de bayetas de cualquiera de las utilizadas en la limpieza de suelos u otros objetos, que permite realizar el escurrido con un gran rendimiento del trabajo empleado, un mínimo deterioro de las bayetas, comodamente y evitando tener que cambiar con frecuencia el agua empleada en el fregado.

Para la mejor comprensión de cuanto se indica en esta memoria descriptiva, se acompaña un dibujo en el que, tan solo a título de ejemplo, se representa un caso práctico de realización del nuevo escurridor de bayetas objeto del presente modelo de utilidad, el cual se cita por consiguiente sin carácter limitativo alguno.

Esencialmente esta constituido por dos rodillos paralelos (1 y 2) que giran locos sobre sus ejes, uno de los cuales tiene una posición fija (2) y el otro (1) puede acercarse al anterior (2) y presionar sobre él, mediante la acción de dos mecanismos gemelos situados a ambos lados de los rodillos.

Cada uno de estos mecanismos consiste en una palanca de segundo género, materializada en una barra (3)



con un pedal (4), comun a ambos mecanismos gemelos, para aplicacion del esfuerzo oprimiendolo hacia abajo con el pie.

25 En el punto (5) de aplicacion de la resistencia de esta palanca, esta articulada al punto de aplicacion de la potencia de una segunda palanca, de primer genero, materializada en la barra (6) de forma curva o arqueada con la convexidad (5-7-8) por la parte del cilindro fi-
30 jo y que ademas de comportarse como tal palanca, trabaja tambien como cuña.

 Esta palanca-cuña desliza por el interior de la ranura de una chapa (7) sobre la que se apoya y que al mismo tiempo hace de fulcro de palanca y soporta la re-
35 accion de la resistencia de la cuña.

 La resistencia de esta palanca-cuña es la reaccion del rodillo fijo contra el desplazable al presionar éste contra aquel, por intermedio de la bayeta a escur-
rir.

40 El extremo (8) del rodillo desplazable (1) esta articulado en el extremo de la palanca-cuña.

 Uno de los rodillos lleva una manivela (9) para extraer la bayeta mientras está oprimida por los rodillos, girandola con la mano en sentido tal que la baye-
45 ta escurrida salga por la parte superior de los rodillos mientras el agua cae hacia abajo.

 Cada uno de los mecanismos gemelos lleva un resorte recuperador (10) para que los rodillos vuelvan a su posicion inicial de separados al dejar de accionar
50 el pedal.

 Todo este conjunto va montado sobre un bastidor (11) capaz para llevar dos recipientes, uno debajo de los rodillos para recoger el agua sucia y otro detras como deposito de agua limpia.

55 El bastidor lleva dos patas (12) que no llegan



a tocar el suelo cuando no se oprime el pedal, y cuatro
ruedas (13 y 14) , dos de las cuales (13) ceden al accio
nar el pedal, venciendo la resistencia de unos muelles
(15), dejando apoyar las patas (12) contra el suelo e
60 impidiendo que el conjunto ruede, deslizandose hacia
adelante al accionar el pedal.

El funcionamiento del dispositivo escurridor de
bayetas propiamente dicho es el siguiente: Una vez in-
troducida la bayeta a escurrir entre los dos rodillos,
65 se oprime el pedal. Al principio se logra acercar rapi-
damente el rodillo desplazable al rodillo fijo, con un
pequeño desplazamiento del pedal, debido a ser entonces
cuando el brazo de la potencia (5-7) de la palanca-cuña
(6) es menor, y mayor el de la resistencia (7-8), ade-
70 mas de contribuir a ello, muy especialmente, la otra
faceta de esta barra (6) al trabajar como cuña, que ha-
ce que un desplazamiento vertical del punto de aplica-
cion de la potencia se convierta en un acercamiento del
rodillo desplazable (1) al fijo (2).

75 Cuando el rodillo desplazable llega a entrar en
contacto con el fijo, el brazo de potencia (5-7) es
muy grande y el de resistencia (7-8) muy pequeño, por
lo que en este momento sera muy grande la relacion
resistencia/potencia de la palanca-cuña, lo que, unido
80 al trabajo que realiza como cuña, dara lugar a que los
rodillos opriman con gran presion a la bayeta. Enton-
ces se gira la manivela (9) , sin dejar de oprimir el
pedal, y se sacara escurrida la bayeta, habiendose re-
cogido el agua sucia sobre el recipiente que llevan de-
85 bajo los rodillos.

Se comprende que seran independientes del objeto
del presente modelo de utilidad los materiales emplea-
dos en su construccion, asi como la forma y dimensiones



tanto absolutas como relativas del mismo y, en general,
90 todo cuanto no afecte a su esencialidad.

NOTA

EN RESUMEN: El presente modelo de utilidad que,
por veinte años, se solicita para España y sus Colonias,
ha de recaer sobre las siguientes reivindicaciones:

95 1ª.- NUEVO ESCURRIDOR DE BAYETAS, caracterizado por lo-
grarse el escurrimiento entre dos rodillos, el acercami-
ento de los cuales y la presión entre ambos se logra
mediante dos mecanismos gemelos situados a ambos lados
de los rodillos, consistentes, cada uno, en una palan-
ca de segundo genero, materializada en una barra, con
100 un pedal comun a ambos para realizar el esfuerzo con
el pie, estando en su punto de aplicacion de la resis-
tencia articulada al punto de aplicación de la potencia
de una nueva palanca, de primer genero, materializada
105 en otra barra que se comporta al mismo tiempo como
una cuña, la cual palanca-cuña es de forma arqueada
con la convexidad por la parte del rodillo no despla-
zable, la cual desliza sobre un apoyo fijo que hace de
fulcro de la palanca y soporta la reacción de la resis-
tencia de la palanca-cuña en su trabajo como cuña, sien-
110 do la resistencia la reacción del rodillo no despla-
zable sobre el que incide contra él, estando este último
articulado en el extremo de la palanca-cuña en la que,
al accionar el pedal, va disminuyendo de longitud su
115 brazo de resistencia y aumentando el de potencia, acer-
cando al principio rapidamente un rodillo al otro y
lograr al final una gran presión entre ambos por sumar-
se a este efecto el trabajo como cuña de la palanca-cu-
ña, lograndose el giro de los rodillos para la extrac-
120 ción de la bayeta mediante una manivela que lleva uno
de ellos, los que se separan, al dejar de accionar el



pedal, por la acción de un resorte recuperador.

125 2ª.- NUEVO ESCURRIDOR DE BAYETAS, según la reivindicación anterior, caracterizado por ir montado sobre un bastidor capaz para llevar dos recipientes, uno debajo de los rodillos para recoger el agua sucia y otro como depósito de agua limpia, el cual bastidor lleva unas patas que no llegan a tocar el suelo cuando no se oprime el pedal, y cuatro ruedas, dos de las cuales ceden al oprimir el pedal, venciendo la acción de unos resortes, dejando apoyar las patas contra el suelo e impidiendo que el conjunto ruede hacia delante.

130 3ª.- NUEVO ESCURRIDOR DE BAYETAS=

135 Todo conforme queda descrito en la presente memoria que consta de CINCO HOJAS mecanografiadas por una sola cara, foliadas y dibujos anexos.

Zaragoza, a 30 de Abril de 1957.

Manuel Jalon Covarrubias

60201

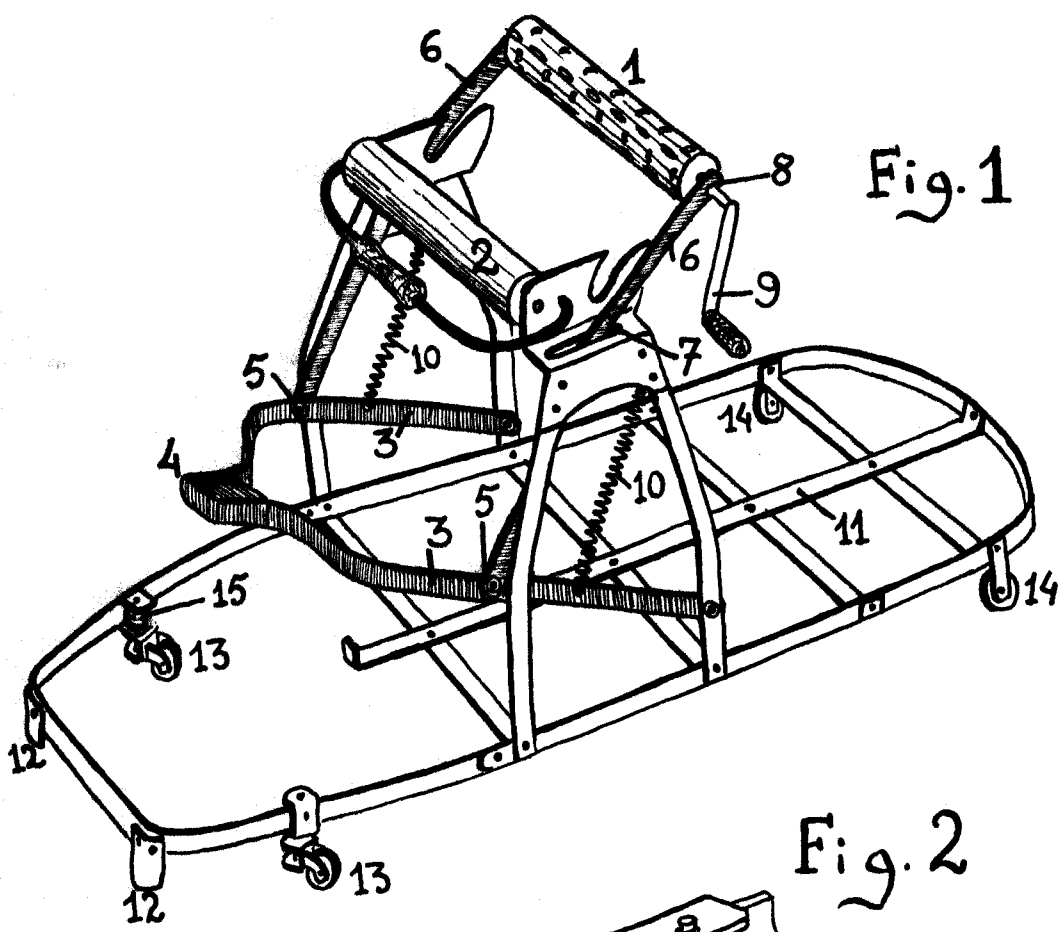

Fig. 1

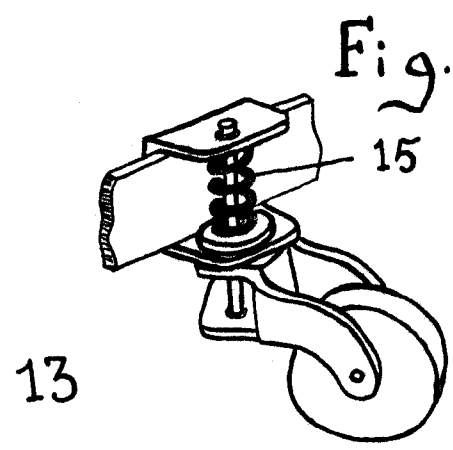

Fig. 2

Zaragoza, a 30 de Abril de 1957

Manuel Jalón Corominas