

31



• 60276

M O D E L O  
D E  
U T I L I D A D

para " MEDIA ELASTICA PERFECCIONADA", a favor de la razón social S. A. JORDANA, domiciliada en BARCELONA, Plaza de Cataluña, nº 9.

. - .

MEMORIA DESCRIPTIVA

5. El presente modelo de utilidad se refiere a una media elástica perfeccionada, y mas particularmente a una media ortopédica. provista de una nueva disposición de puño que impide el enrollamiento de los extremos de la media sin que represente un aumento apreciable en el espesor de la misma.

10. De acuerdo con el modelo, los extremos de la media son cortados de manera que se forman bordes bien definidos, en los cuales se une por cosido a testa un puño de material textil elástico de menor desarrollo que el perímetro de la media en el extremo correspondiente, de modo que el género elástico de éste

• 60276 31



queda obligado a relajarse y no puede enrollarse.

Para facilitar la explicación se acompaña a la presente memoria una lámina de dibujos en los que se ha representado una realización esquemática citada a título de ejemplo no limitativo.

5.

En los dibujos:

La figura muestra, en sección parcial, la disposición de uno de los puños.

10.

El género tubular elástico de la media, que puede ser de cualquier tipo conocido, por ejemplo un género de punto con inserción de hilos elásticos, está representado con la referencia 10 y su borde libre 11 está bien escuadrado con respecto a la prenda.

15.

El puño está constituido por una corta pieza tubular, por ejemplo del mismo género que constituye la media, pero algo más fuerte; o bien de perímetro algo menor que el de la boca de la media. Este elemento ha sido indicado con la referencia 12.

20.

En el montaje de la prenda se cose los dos elementos descritos a testa en la disposición indicada en la figura y manteniendo al puño bajo una ligera tensión correspondiente al desarrollo de la boca de la media. De esta forma, una vez unidas ambas partes por la costura 13 y relajadas, la mayor tensión del puño obliga a la boca de la media a contraerse algo con lo que imposibilita su enrollado.

25.

El modelo, en su esencialidad, puede ser desarrollado en otras variantes que difieran en detalle de las indicadas y a las cuales alcanzará igualmente la protección que se recaba. Podrá, pues, ser construido en cualquier forma y tamaño, con los materiales más adecuados por quedar todo ello comprendido en el espíritu de las reivindicaciones.

30.



NOTA • 60276<sup>31</sup>

Descrito el objeto y utilidad del modelo, lo que se declara no divulgado ni practicado en España, comprende las siguientes reivindicaciones:

5. 1. Media elástica perfeccionada, caracterizada porque los bordes de sus bocas llevan unidos por cosido a testa respectivos puños de material textil elástico y de menor desarrollo que el perímetro de dichas bocas, de manera que el género elástico de ésta queda relajado y no puede enrollarse.

10. 2. Media elástica perfeccionada. Según se describe y reivindica en la presente memoria descriptiva que consta de tres hojas foliadas y escritas a máquina por una sola cara, acompañadas de una lámina de dibujos.

Madrid, a 31 MAY 1957

S. A. JORDANA.

p. a.

JAIMÉ ISERN MIRALLÉS  
P. P.

O/rm.

60276

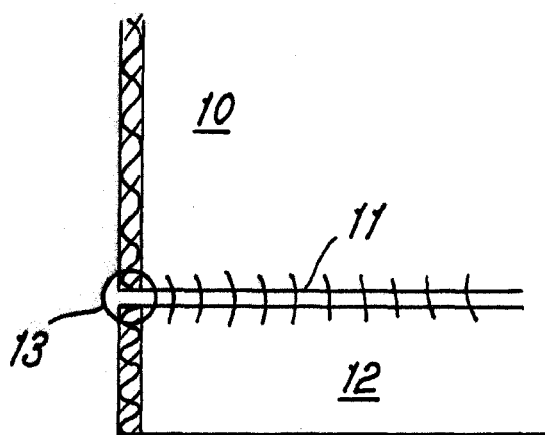

Madrid, 31 MAY 1957  
p.p. Jaime Isern