

• 60243

MEMORIA DESCRIPTIVA

que se acompaña a la solicitud de

UN MODELO DE UTILIDAD

a favor de Dn. Manuel OLANO Otegui, de nacionalidad española,
residente en ANDOAIN (Guipúzcoa) - Zumea, 15,

por:

"UN APARATO PELA PATATAS"

=====

La presente Memoria se refiere, como su enunciado -
indica a un aparato pela patatas constituido esencialmente por
un recipiente, con sus paredes provistas de puas y con su fon-
do con un disco de goma con tetones del mismo material; en cu-
yo interior giran unos peines provistos de unos salientes con
puas.

• 60243



El citado aparato es de gran utilidad por su sencillez y por lo perfectamente que pela las patatas; siendo de accionamiento manual con una manivela.

10 A continuación se hará una detallada descripción del aludido aparato con referencia a los planos que se acompañan - en los cuales se representa una sección vertical según un plano que pasa por el eje principal del aparato.

15 Según el ejemplo de ejecución representado el mencionado aparato posee un depósito cilíndrico (1) provisto de cuatro pies de goma, y una tapa (2) con una junta de goma (7) y con una caja con el mecanismo de accionamiento. El depósito (1) tiene sus paredes forradas por el interior con una chapa ondulada (4) provista de puas.

20 En el fondo del depósito (1) va dispuesto un disco de goma (3) provisto de tetones o dedos elásticos del mismo material.

25 De la tapa del aparato están suspendidas por medio de un eje giratorio cuatro brazos o aspas (6) a los cuales van sujetos unos peines (5), cinco por brazo. Los citados peines van sujetos de forma elástica a los brazos y poseen una serie de salientes semiesféricos provistos de puas.

30 En la tapa del aparato y en su cara superior dijimos existe una caja de mecanismo provista de un par de ruedas dentadas que multiplican el movimiento de giro de una manivela (12) montado sobre dicha tapa. transmitiendo el movimiento al eje de giro de los cuatro brazos (8).

35 El pelado de patatas con este aparato se efectúa después de llenado con la cantidad necesaria de patatas y de agua moviendo la manivela (12) que por medio del par de ruedas dentadas hace girar los brazos portapeines. Los peines (5) al girar arrastran a las patatas que se van pelando por el roce -



40 contra las puas de los peines y de las paredes. Los dedos de
goma del fondo facilitan el movimiento de las patatas e igua-
lan la presión sobre ellas. La sujeción elástica de los pei-
nes de arrastre (5) mejora también igualandola la presión so-
bre las patatas.

45 Los términos en que queda redactada esta Memoria son
ciertos y fiel reflejo del objeto descrito debiéndose tomar -
con caracter amplio y nunca en forma limitativa.

50 La forma, dimensiones y materiales podrán ser varia-
bles y en general cuanto sea accesorio y secundario, siempre
que no altere cambie o modifique la esencialidad del objeto -
que se describe.

N O T A

El MODELO DE UTILIDAD que se solicita recaerá sobre
las particularidades características de las siguientes reivin-
dicaciones:

55 1ª.- Un aparato para patatas caracterizado por com-
prender un recipiente cilindrico que tiene sus paredes inte-
riores forradas de una chapa cuya superficie presenta plurali-
dad de pequeñas puas.

60 2ª.- Un aparato para patatas según reivindicación 1ª,
caracterizado porque el fondo del recipiente citado se esta-
blece con un disco elástico provisto de dedos o tetones del

• 60243



29 MAY 1957

mismo material.

65

3^a.- Un aparato pela patatas según reivindicaciones anteriores, caracterizado por haberse previsto un eje vertical, en el centro de la tapa, del que cuelgan cuatro brazos que sostienen una serie de peines arrastradores provistos de salientes semiesféricos con puas.

70

4^a.- Un aparato pela patatas de acuerdo a las reivindicaciones que anteceden caracterizado porque la tapa del aparato presente montada una caja de engranajes para multiplicar la velocidad de giro de una manivela de accionamiento del dispositivo pelador.

5^a.- " UN APARATO PELA PATATAS "

Todo según queda expuesto en la precedente Memoria que consta de cuatro hojas foliadas y mecanografiadas por una sola cara y hoja de dibujos que a la misma se acompaña.

Madrid, 29 de mayo de 1.957.

Por autorización del interesado.

pola

• 60943

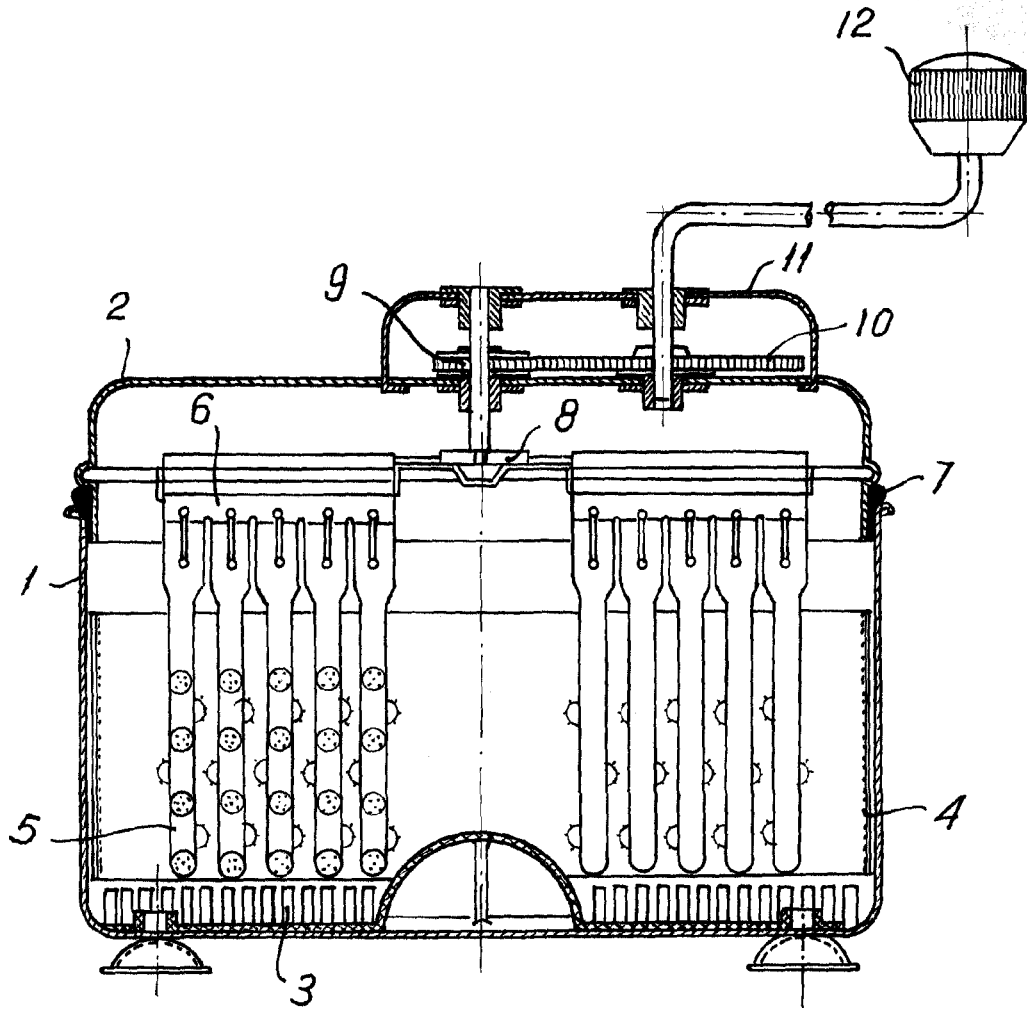

Madrid.

ESCALA VARIABLE