



• 60225

M O D E L O  
D E  
U T I L I D A D

para "UN NUEVO ENVASE PARA AZULETE", a favor de Don MAXIMI-  
LIANO CARDELL PONS, residente en la ciudad de BUENOS AIRES  
(República Argentina), calle Caldas, núm. 1444. -

= . =

MEMORIA DESCRIPTIVA

El presente modelo de utilidad se refiere a un nuevo  
envase para azulete.

Hasta el presente, el azulete que se utiliza para dar  
cierto color a la ropa blanca, se emplea en forma de cubos,  
5. que se echan enteros o partidos en la cuba. Esta presentación  
tiene el inconveniente de no poder dosificar la cantidad a uti-  
lizar y si se corta la pastilla se desperdicia y generalmente  
se pierde.

Con el modelo que se describe se elimina este inconve-  
10. niente toda vez que el azulete ya no se presenta bajo forma

60225

28



moldeada, sino en depósito sobre tiras de cartulina o similar, agrupadas formando peines superpuestos y acondicionadas en un estuche, tal como el envoltorio de las cerillas, formando una carterita de fácil uso.

5. Con esta presentación se pueden utilizar una o varias puntas del peine y por ello dosificar a voluntad el azulete, con la seguridad de que el restante queda bien acondicionado y en disposición de uso.

10. Con el fin de facilitar la explicación se acompaña a la presente memoria una lámina de dibujos en la que se ha representado un caso de realización que se cita a título de ejemplo.

En el dibujo:

15. La figura, muestra en vista perspectiva el estuche en la disposición que se describe.

Consiste en una realización basada en varios peines formados por tiras de cartulina -1-, unidas por su base y encuadradas en una carterita -2-.

20. Cada tira -1- lleva impregnado en azulete, la zona -3-, por lo que para utilizarla, basta seccionar su pie y arrojarla a la cuba.

Como pueden emplearse varias, es posible dosificar la cantidad de azulete con toda seguridad de realizar un trabajo uniforme en cada operación.

25. Dentro de su esencialidad puede el modelo llevarse a la práctica en otras formas que difieran en detalle de la indicada a título de ejemplo en la descripción a las cuales alcanzará igualmente la protección que se recaba. Podrá pues, construirse en cualquier forma y tamaño con los materiales  
30. mas adecuados por quedar todo ello comprendido en el espiri-



28 MAR

50995

tu de las reivindicaciones.

= . =

NOTA

Descrito el objeto y utilidad de la invención, lo que se declara como no divulgado ni practicado en España, comprende las siguientes reivindicaciones:

- 5. 1ª. - Un nuevo envase para azulete, caracterizado esencialmente por el hecho de que el azulete se dispone en impregnación en las puntas de peines de cartulina o similar, acopladas adecuadamente en filas y el todo alojado en un estuche en forma de cartera u organización similar de fácil apertura, comprendiendo la utilización del azulete, el corte de cada punta por su base, arrojándola a la cuba, en número adecuado para la dosificación que se desee.

2ª. - Un nuevo envase para azulete.

- 15. Según se describe y reivindica en la presente memoria descriptiva, que consta de tres hojas, foliadas y escritas a máquina por una sola cara, acompañadas de una lámina de dibujos.

Madrid, a 28 MAR 1957

MAXIMILIANO GARDELL PONS.

p. a.

JOSÉ DIEGO MIRALLES

p. a.

D. Maximiliano Cardell Pons

Hoja única

• 60925

28

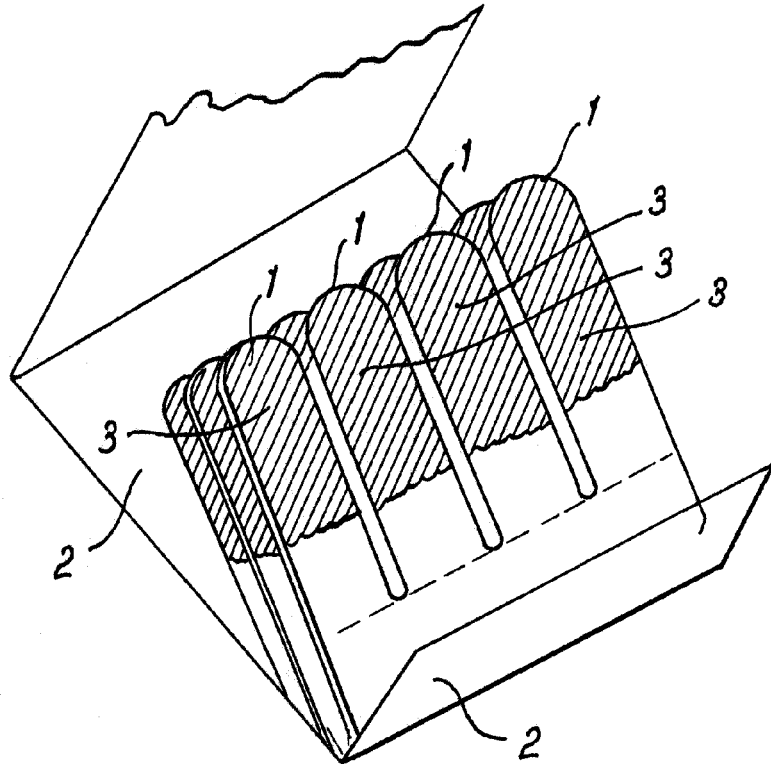

Madrid, 28 MAY 1957  
p.p. Jaime Isern

