



•60171

MODELO DE UTILIDAD

por 20 años

por "UN JUEGO DE CONSTRUCCIONES", a favor de D^a Pilar Orell Varela, de nacionalidad española, domiciliada en Barcelona, Madrazo, 157, torre.

=====

MEMORIA DESCRIPTIVA

Los juegos de construcción, corrientemente conocidos, consisten en una serie de pequeñas piezas que combinándolas adecuadamente forman unos edificios en miniatura no teniendo otro aliciente que el que proporciona su realización y su contemplación una vez acabado.

5.

El juego que se describe en este Modelo de utilidad, presenta una nueva y atrayente faceta, que es la de añadir a las circunstancias de los juegos de construcción mencionados, las proporciones de una casa de



10. dimensiones apropiadas para permitir la entrada de los niños en su interior, suponiendo todo ello una disposición especial que haga posible el montaje de la misma a los niños, siendo todas las piezas componentes, de forma laminar, lo cual permite guardarlas cómodamente cuando están desmontadas, en una caja de dimensiones reducidas.

15. Para facilitar la comprensión de esta memoria, se adjuntan, a título de ejemplo, unos dibujos, en los que se han representado diversos tipos de acoplamiento de las piezas fundamentales, y una de las posibles construcciones que se pueden realizar.

20. Tal como se indica en los dibujos, las piezas componentes son todas ellas laminares y de formas geométricas sencillas, es decir, unas de ellas son rectangulares -1- con unos cortes -6- en los extremos, que permiten su ensamble mutuo para formar dos paredes normales entre sí, tal como indica la fig. I. Cuando se pretende unir varias piezas -1- entre sí sobre un mismo plano, se recurre a otras piezas -2- mucho más pequeñas, porque entran en los cortes correspondientes de dos piezas -1- contiguas.

25. Para formar muros exteriores, se evitan las simples uniones de yuxtaposición, entrando más a fondo las piezas en las hendiduras hasta superponer los bordes, del modo representado en las Figs. II y III.

30. Las cubiertas o tejados se realizan de análoga forma, Fig. IV, previéndose otras piezas de contorno triangular -4- y trapezoidal -3-, que se adapten a su oblicuidad para constituir las partes altas de la fachada que se relacionan con el tejado.

35. Por medio de piezas también rectangulares -5-,



pero de longitudes variables, se consigue la delimitación de ventanas, siendo un hecho favorable la existencia de las aletas salientes propias de los ensambles que proporcionan un enmarcado a las ventanas y aristas en general.

45. Todo cuanto no afecte, altere, cambie o modifique la esencia del juego descrito, será variable a los efectos del actual Modelo.

N O T A.

50. Se reivindica como objeto de este registro por Modelo de utilidad:

1. - Un juego de construcciones, caracterizado por componerse exclusivamente de piezas laminares provistas de cortes en sus bordes, que permitan su ensamble mutuo, siendo de formas geométricas sencillas, es decir, rectangulares, triangulares y trapezoidales en todas proporciones, con lo cual es posible agruparlas, desmontadas en muy reducido espacio, aun cuando las construcciones que con ellas se realicen sean capaces de permitir la entrada de los niños en su interior.

55. Sean cuales fueren las circunstancias que concurren en la esencialidad del Modelo de utilidad definido en la anterior reivindicación, cual objeto es:

2. - "UN JUEGO DE CONSTRUCCIONES".

60. Consta la presente memoria de tres hojas foliadas, mecanografiadas por una sola cara y del dibujo adjunto.

65. Barcelona, diez de mayo de mil novecientos cincuenta y siete.

P.A. de D^a Pilar Orell Varela,

L. DURAN
P. P.

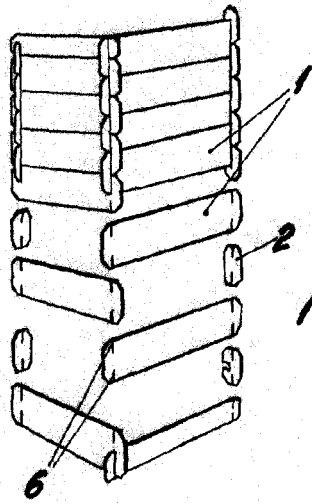

Fig. I

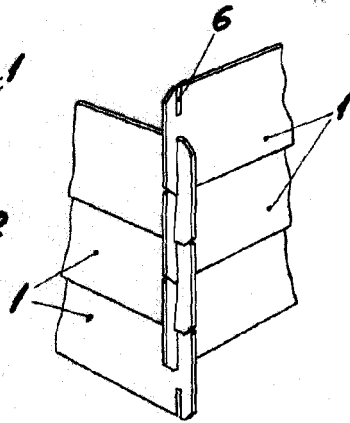

Fig. II

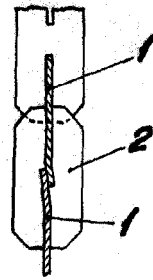

Fig. III

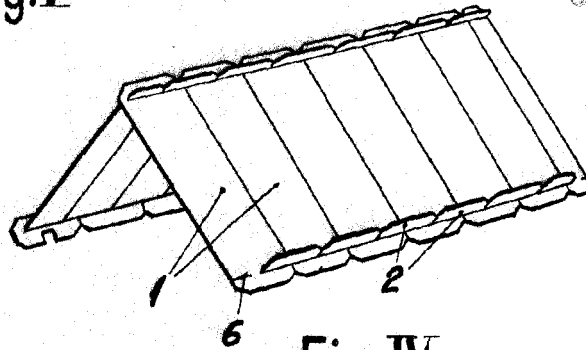

Fig. IV

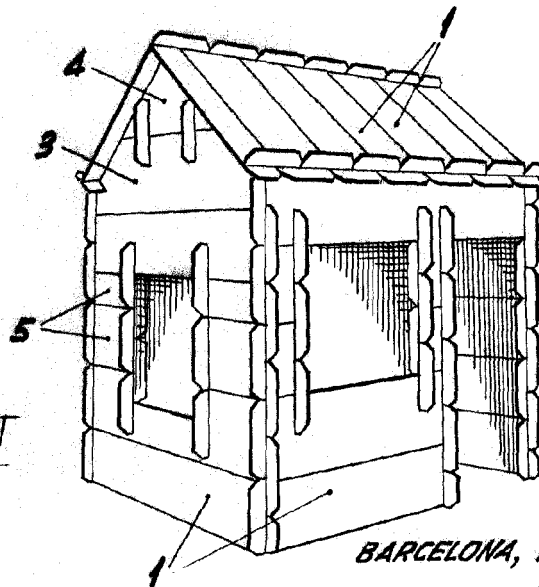

Fig. V

60171

BARCELONA, 10 MAYO DE 1957

L. DURAN

P.R.

ESCALA VARIABLE