

0138

60 138



- 1 -

MEMORIA DESCRIPTIVA

que se acompaña

a la solicitud de

un MODELO DE UTILIDAD, por veinte años en España

a favor de

INDUSTRIAS REYCON S.A., residente en BARCELONA,

calle Martí, número, 12.

por:

« RETEN CERRADO CON MUELLE ALOJADO EN UN LADO DEL

SOMBRERETE »

- 0 - 0 - 0 -



5

La invención a que se refiere la presente memoria, constituye una novedad industrial, con características y ventajas que la hacen merecedora del privilegio de explotación exclusiva que por ella se solicita, de acuerdo con las prescripciones del Estatuto vigente sobre Propiedad Industrial de 26 de Julio de 1929, texto refundido, publicado el 30 de abril de 1930.

10

Usualmente, todos los retenes están constituidos por cuatro piezas, tres de ellas metálicas y el sombrerete de goma o material similar donde vá el muelle acoplado.

15

Pero con el fin de lograr un ahorro de material, y dar un peso más liviano a los retenes, se ha pensado en un reten que lleve vulcanizado a la cara interna de la lámina anular metálica del mismo, un sombrerete de caucho, bien sintético, natural o especial según se desee o el caso requiera, con lo cual queda suprimida una pieza metálica que normalmente es la que sujeta al sombrerete, y por otra parte el ahorro bastante considerable de caucho al ir vulcanizado el sombrerete, con todo lo cual se consigue dotar a la industria de un reten con características nuevas.

20

25

Este reten, está constituido por una lámina anular metálica que se prolonga lateralmente en una aleta o arandela horizontal, constituyendo su sección un ángulo diedro, yendo vulcanizada en todo su contorno a la cara interna de dicha prolongación, la base de una pieza complementaria o sombrerete de caucho, que se proyecta en plano inclinado en relación con el del anillo, terminando en un brazo en forma de gancho con una concavidad in-

30



terior semicircular,

35

Circunscrito en la lámina anular metálica, consigna-
da anteriormente, se encuentra otra del mismo material
que encaja y se apoya en la cara interna de la primera,
prolongándose su parte superior asimismo horizontalmente
y en sentido paralelo a la prolongación de la pieza que
la circunscribe; y el anillo externo retiene al interior
mediante una pestaña que remata todo su contorno.

40

Para mejor comprensión de la idea expuesta, y a tí-
tulo de ejemplo no limitativo, se acompaña una lámina de
dibujos, en la cual y en la Fig. 1ª se representa una
vista en sección del mencionado reten señalándose con
la letra A la lámina externa, con B el sombrerete de
caucho vulcanizado a dicha lámina, con E el orificio la-
teral del sombrerete, con D el muelle alojado en el mis-
mo y con C la lámina metálica interior.

45

En la Fig. 2ª y con las letras A, C y D, E, se represen-
tan las mismas piezas que señalan dichas letras en la
Fig. 1ª.

50

Hecha la descripción precedente, es preciso añadir
que los detalles de realización de la idea expuesta, pue-
den variar, sin que por ello cambie la esencia de la in-
vención, que es la que se desprende de los párrafos que
antecedan y se reivindica en la siguiente

55

N O T A

En resumen: El Modelo de Utilidad que se solicita,
recaerá sobre las reivindicaciones siguientes:

60

1ª.- RETEN CERRADO CON MUELLE ALOJADO EN UN LADO DEL
SOMBRERETE, que se caracteriza porque está constituido
por una lámina anular metálica que se prolonga lateral-



65

mente en una aleta o arandela horizontal, constituyendo su sección un ángulo diedro, yendo vulcanizada en todo su contorno a la cara interna de dicha prolongación, la base de una pieza complementaria o sombrerete de caucho que se proyecta en plano inclinado en relación con el del anillo, terminando en un brazo en forma de gancho con una concavidad interior semicircular.

70

2ª.- RETEN según reivindicación 1ª, que se caracteriza porque circunscribe en la lámina anular metálica consignada en la reivindicación anterior, se encuentra otra del mismo material que encaja y se apoya en la cara interna de la primera, prolongándose su parte superior asimismo horizontalmente y en sentido paralelo a la prolongación de la pieza que la circunscribe.

75

3ª.- RETEN según reivindicaciones anteriores, que se caracteriza porque el anillo externo retiene al interno mediante una pestaña que remata todo su contorno.

80

4ª.- «RETEN CERRADO CON MUELLE ALOJADO EN UN LADO DEL SOMBRERETE».

Todo conforme queda descrito en la presente memoria, que consta de cuatro páginas escritas a máquina y dibujos que se acompañan.

Madrid, 24 de Mayo de 1957

JOSE LAHIDAIGA

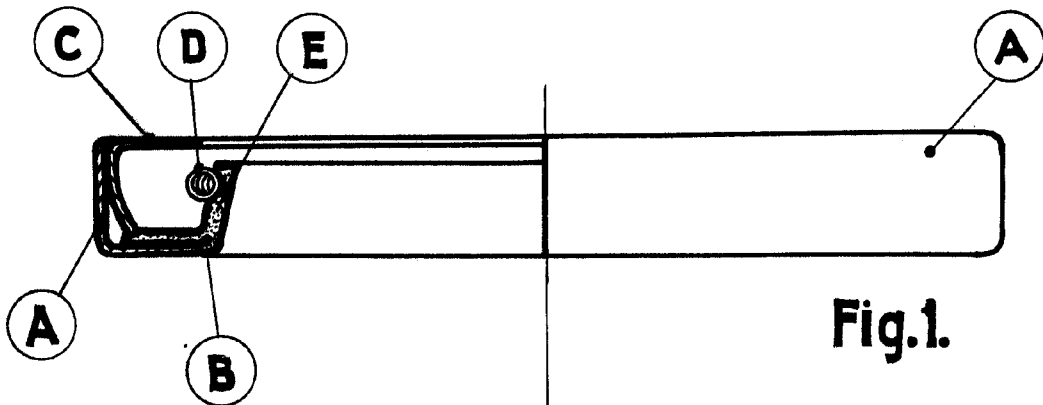

Fig.1.

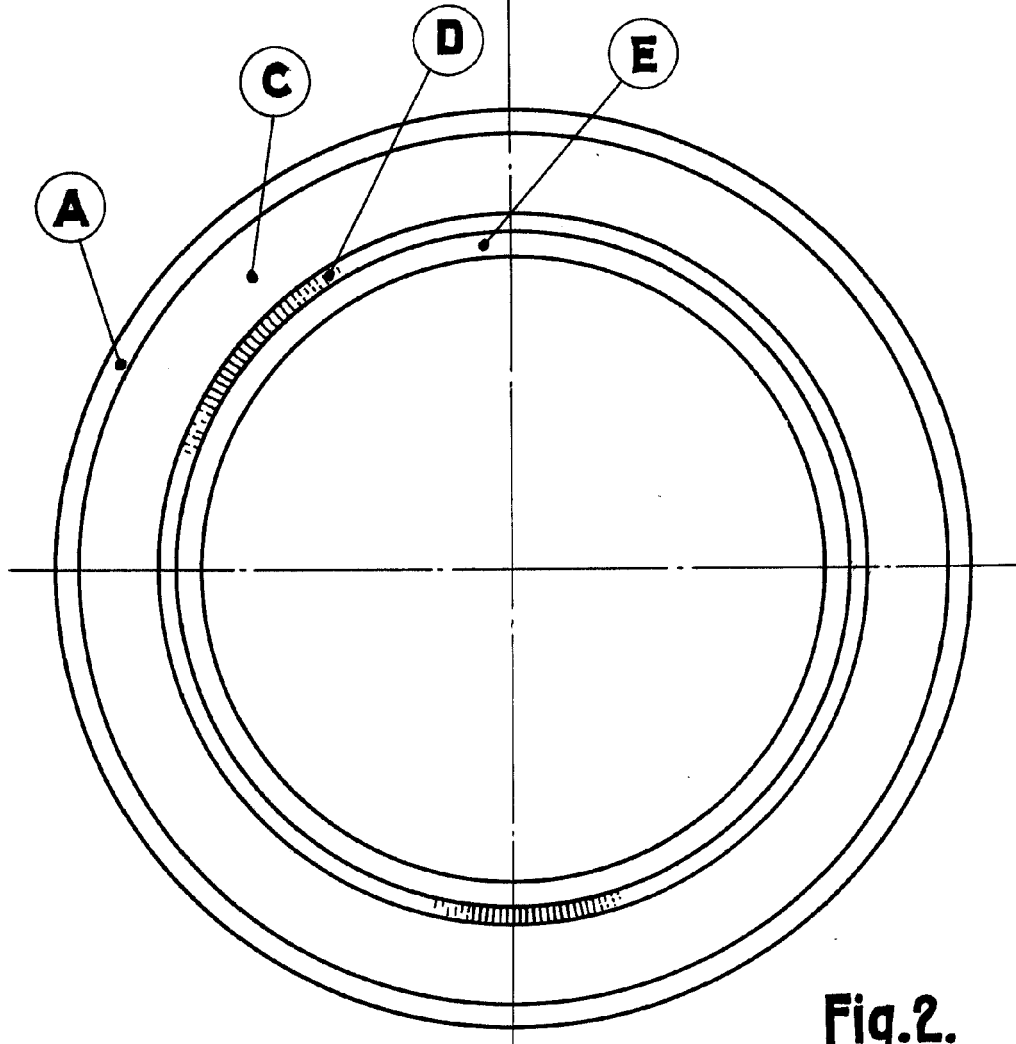

Fig.2.

ESCALA VARIABLE
Madrid, 24 de Mayo de 1957
JOSE LAHDAIGA