

60137



60137

- 1 -

MEMORIA DESCRIPTIVA  
que se acompaña  
con la solicitud de  
un MODELO DE UTILIDAD, por veinte años en España  
a favor de  
INDUSTRIAS REYCON S.A., residente en Barcelona,  
calle Martí, 12.

por:

• RETEN GERRADO CON ALOJAMIENTO DE MUELLE •

-o-o-o-o-



5

La invención a que se refiere la presente memoria, constituye una novedad industrial, con características y ventajas que la hacen merecedora del privilegio de explotación exclusiva que por ella se solicita, de acuerdo con las prescripciones del Estatuto vigente sobre Propiedad Industrial de 26 de Julio de 1929, texto refundido, publicado el 30 de abril de 1930.

10

Normalmente y hasta la fecha, todos los retenes estaban constituidos por cuatro piezas, tres metálicas y el sombrerete de goma donde vá el muelle acoplado. Con el fin de poder realizar una reten que conserve todas sus características esenciales y además suponga un menor peso y ahorro de piezas, tras laboriosos ensayos se ha logrado el vulcanizar el sombrerete de caucho a la cara interna de la lámina anular metálica, con lo cual además de ahorrarse la pieza que usualmente sujeta al sombrerete para evitar que éste se mueva, se consigue el ahorro de caucho en el sombrerete, lo cual es muy digno de tenerse en cuenta, dado el alto precio de las materias primas.

15

20

Por otra parte, el orificio que lleva dispuesta el sombrerete para dojamiento del muelle, hace que vaya más seguro y no se salga.

25

30

Este reten, está constituido por una lámina anular metálica que se prolonga lateralmente en una aleta o arandela horizontal, constituyendo su sección un ángulo diedro, yendo vulcanizada en todo su contorno a la cara interna de dicha prolongación la base de una pieza complementaria o sombrerete de caucho, que se proyecta en plano inclinado en relación el del anillo y se ensancha hacia su terminación formando dos brazos con una concavi-



dad circular entre ellos sin remate para alojamiento de un muelle.

55

Circunscrito en la lámina anular metálica consignada anteriormente, se encuentra otra del mismo material, que encaja y se apoya en la cara interna del primero, prolongándose su parte superior asimismo horizontalmente y en sentido paralelo a la prolongación de la pieza que la circunscribe; reteniendo el anillo externo al interno, mediante una pestaña que remata todo su contorno.

20

Para mejor comprensión de la idea expuesta, y a título de ejemplo no limitativo, se acompaña una lámina explicativa de dibujos, en la cual se representa en la Fig. 1ª, una vista en sección del reten, señalándose con la letra A la lámina exterior metálica, con B el sombrerete de caucho vulcanizado, con C la concavidad para el muelle, con D el brazo derecho y con E el izquierdo y con F la lámina metálica interior.

25

50

En la Fig. 2ª se vé una vista en planta del mismo reten indicando las letras A, D y F. las mismas piezas señaladas en la Fig. 1ª.

Se hace constar que el material reivindicado en el sombrerete es caucho, sintético, natural o especial, según se desee.

55

Hecha la descripción precedente, es preciso añadir, que los detalles de realización de la idea expuesta, pueden variar, sin que por ello cambie la esencia de la invención, que es la que se desprende de los párrafos que anteceden y se reivindica en la siguiente

N O T A

60

En resumen: El Modelo de Utilidad que se solicita,



recaerá sobre las reivindicaciones siguientes:

65

1ª.- RETEN CERRADO CON ALOJAMIENTO DE MUELLE, que se caracteriza porque está constituido por una lámina anular metálica que se prolonga lateralmente en una aleta o arandela horizontal, constituyendo su sección un ángulo diedro, yendo vulcanizada en todo su contorno a la cara interna de dicha prolongación, la base de una pieza complementaria o sombrerete de caucho, que se proyecta en plano inclinado en relación el del anillo y se ensancha hacia su terminación formando dos brazos con una concavidad circular entre ellos sin remate para el alojamiento de un muelle.

70

2ª.- RETEN según reivindicación 1ª, que se caracteriza porque circunscrita en la lámina anular metálica consignada en la reivindicación anterior, se encuentra otra del mismo material que encaja y se apoya en la cara interna de la primera, prolongándose su parte superior asimismo horizontalmente y en sentido paralelo a la prolongación de la pieza que la circunscribe.

75

3ª.- RETEN según las reivindicaciones anteriores, que se caracteriza porque el anillo externo retiene al interior mediante una pestaña que remata todo su contorno.

80

4ª.- RETEN CERRADO CON ALOJAMIENTO DE MUELLE.

Todo conforme queda descrito en la presente memoria, que consta de cuatro páginas escritas a máquina y dibujos que se acompañan.

85

Madrid, 24 de mayo de 1957

JOSE LAMIDAIGA

*[Handwritten signature]*

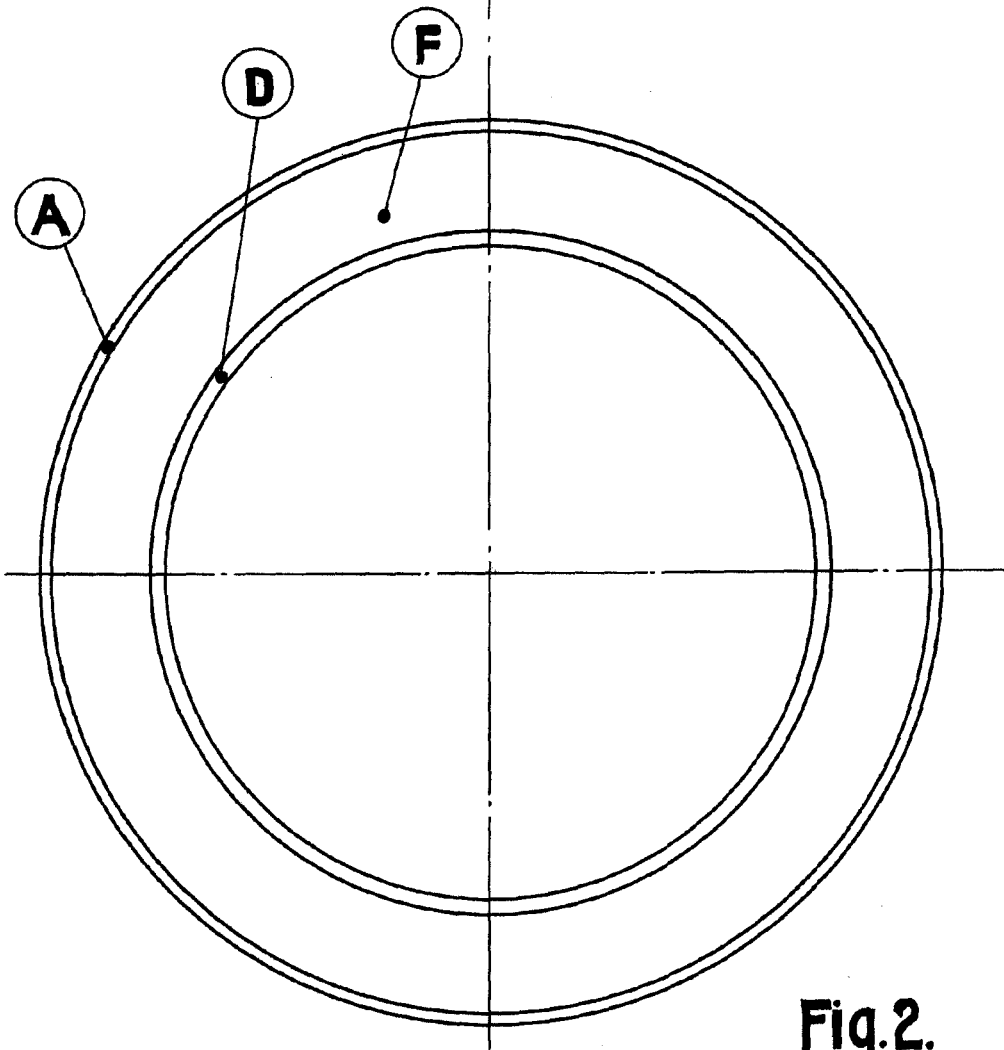
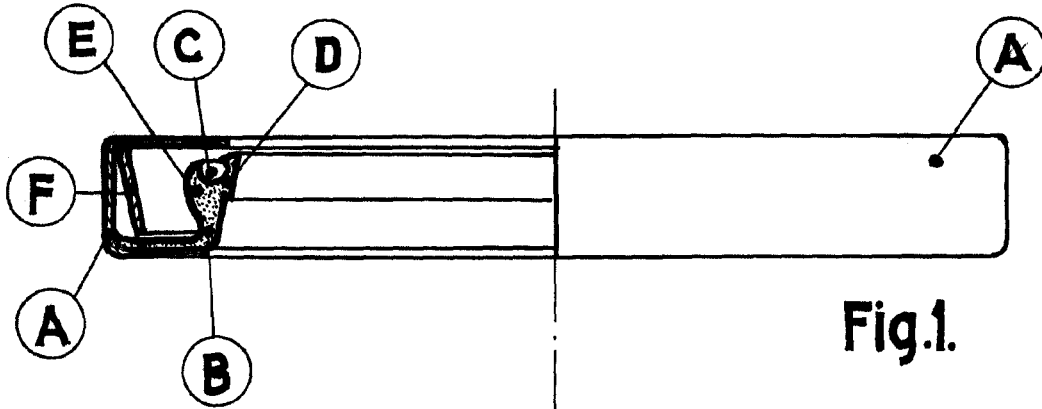

ESCALA VARIABLE  
Madrid, 24 de Mayo de 1957  
JOSE LAHIDAIGA