



23 MAY 1917

• 60127

MEMORIA DESCRIPTIVA  
para solicitar  
MODELO DE UTILIDAD  
en  
ESPAÑA  
por VEINTE años  
por "RODILLO PERFECCIONADO PARA PINTAR"

A nombre de:

Don Juan ESTRADA GUIXARÓ, de nacionalidad  
española,

domiciliado en:

TARRASA (Barcelona), Ramón Borrell, 9

=====

El objeto de la presente solicitud de modelo de utilidad,  
se refiere a un rodillo perfeccionado para pintar, cuyas ca-  
racterísticas de novedad le confieren la cualidad de aportar  
a la función a que se destina, las siguientes ventajas demos-  
trativas de su clara utilidad:

5

60127

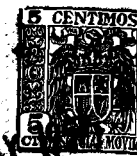

23 MAY.

a.- Permite deslizar la esponja sobre el tubo, e incluso sacarla, para poder limpiarla con absoluta seguridad y eficacia.

10 b.- Posee un tubo central de poco diámetro, con lo que la parte impregnante puede ser más gruesa, sin que para ello varíe el diámetro exterior, con lo que se pueden pintar incluso pequeños rincones.

c.- Es ligero y fácil de manejar, desmontar, limpiar y montar.

15 En el adjunto plano se ha representado una forma de ejecución del modelo de que se trata.

20 Como puede apreciarse, consiste el elemento en una varilla curvada en U (1), dotada de mango (2) por un extremo en el que la patilla de la U se vuelve hacia afuera en ángulo recto, y provista por el otro extremo de un eje (3) sobre el que va la prolongación (4) cuyo otro extremo está roscado y mediante la tuerca de fijación (5) sujeta a los casquillos (6) y (7) sobre los que es susceptible de giro el tubo central (8) portador de la esponja cilíndrica impregnadora, construida en material sintético (9).

25 De esta manera, el casquillo (7) actúa de tope de retención liberable si se quita el tornillo (5) en cuyo caso puede hacerse desplazar el rodillo e, incluso, sacarlo totalmente.

30 También hay que hacer observar que el giro puede efectuarse por los casquillos sobre el eje, con lo cual es suave y cómodo.

La forma de los casquillos impide la entrada de pintura en el interior del tubo central, debido a la pestaña que llevan.

35 Este modelo es realizable en cualesquiera tamaños de

• 60127



materiales adecuados, siendo susceptible de <sup>23 MAY. 1957</sup>clase de modificaciones de detalle que no alteren su fundamento.

--:-- N O T A --:--

40 Los puntos de invención propia y nueva que se presentan para que sean objeto de este modelo de utilidad, en España, por veinte años, son los siguientes:

45 1ª.- Rodillo perfeccionado para pintar, caracterizado por que, sobre una varilla curvada en U, una de cuyas patillas se vuelve hacia afuera y va dotada de mango, se montan dos casquillos giratorios sobre ella que actúa de eje, siendo 50 estos casquillos cilíndrico y dotados de pestaña exterior, y yendo provisto el casquillo terminal de una tuerca de aprieto que ceba en la espiga central, aprisionando a un tubo de pequeño diámetro sobre el que se monta la esponja absorbente de material sintético.

2ª.- "RODILLO PERFECCIONADO PARA PINTAR".

Tal y como se ha descrito en la memoria que antecede, representado en el dibujo que se acompaña y para los fines que se han especificado.

Consta la presente memoria descriptiva de tres hojas escritas a máquina por una sola cara.

Madrid, 23 de Mayo de 1957

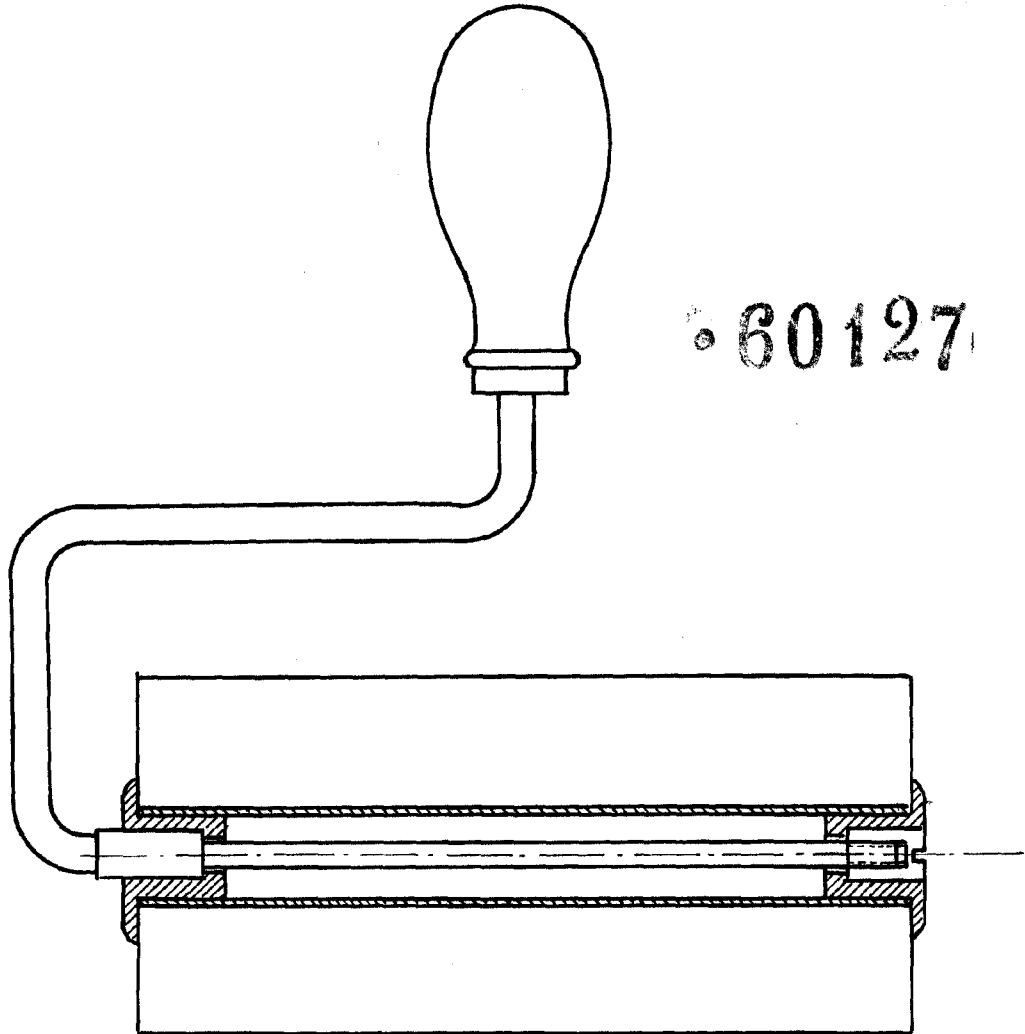

• 60127

*Verde*

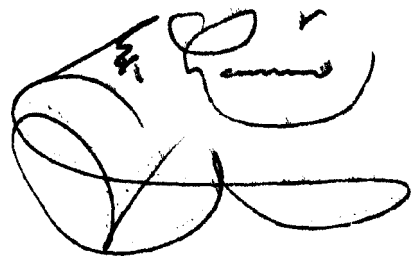

Escaia variable