



1957

• 60113

MEMORIA DESCRIPTIVA

5. Correspondiente al registro de Modelo de Utilidad que, por veinte años, se solicita para España y sus Colonias, a favor de Don Jaime TORRENTS OLLÉ, de nacionalidad española, residente en Barcelona, calle de Valencia, nº 661-663 - - - - -

p o r

"NUEVO TAPÓN"

10. El presente Modelo de Utilidad se refiere a un nuevo tapón el cual se halla provisto de un pequeño recipiente en su parte central y de una oreja saliente que facilita la operación de descorchado del frasco al que figure acoplado.

15. La organización del tapón que motiva el presente Modelo ofrece, con relación a todos sus similares, la particular ventaja de que, además de posibilitar un cierre absolutamente satisfactorio del frasco o botella a que se aplique, permite que en el propio tapón se contengan substancias adecuadas que en momento oportuno hayan de ser mezcladas con el producto contenido en la botella, tanto para fines medicina-

• 60113



1957

les y dietéticos, como para sazonar o aderezar debidamente un refresco o un condimento, o bien en la propia cavidad se dispongan objetos propagandísticos.

5. Con objeto de que puedan apreciarse debidamente las particularidades que singularizan al objeto del presente Modelo de Utilidad, a continuación se describe una forma preferida de realización del mismo según un ejemplo que, sin carácter limitativo y para facilitar una mejor interpretación, se representa en una hoja de dibujos que se acompaña adjunta.

10. En los dibujos:

La figura 1, muestra una vista en alzado del conjunto del tapón.

15. La figura 2, se contrae a la representación del disco que cubre y cierra el recipiente constituido en el propio tapón.

La figura 3, representa una sección diametral del mismo tapón.

20. La figura 4, se refiere a una vista en planta del mismo objeto, y corresponde a una proyección ortogonal normal de las figuras 1 y 3.

25. La realización representada en la hoja de dibujos adjunta comprende un elemento de forma circular, de dimensiones adecuadas en cada caso y fabricado con materiales convenientes, cuyo borde externo -1-, definido por una faja cilíndrica que se halla provista de una pluralidad de molduras

30. (2) paralelas a su eje geométrico teórico, limita una cavidad interna que se halla compuesta por una corona (3) dotada de un rebordeado (4) en su parte superior, y por un casquete hueco invertido (5) que queda situado concéntricamente a la citada corona superior (3) y a otra cavidad (6) que figura en la parte inferior del tapón y separada de la primera (3)



por un tabique conveniente (7), apareciendo dicha cavidad (6) terminada por un reborde circular (8) de menor diámetro que la misma.

5. Completan el tapón indicado, un disco (9) destinado a cubrir y cerrar la parte superior del tapón, afianzado precisamente por la presión que sobre el mismo ejerce el rebordeado (4), y una patilla saliente (10) cuyo objeto es el de facilitar una acción digital conveniente para el descorchado de la botella a que figure acoplado dicho tapón, en cuya circunstancia operativa basta una presión suficiente en el sentido que pretende manifestar una flecha indicada en la figura 3, para que parte de la superficie externa del casquete (5) deslice sobre la correspondiente interna del cuello (11) de la botella y se produzca fácilmente el descorchado aludido.
- 10.
- 15.

20. El disco obturador (9) es amovible, bastando para su separación vencer la reacción elástica que sobre su periferia ejerce el rebordeado (4) y que mantiene un cierre estanco del casquete (5) y de los productos u objetos que en el mismo se contengan.

Se sobreentiende que en el presente caso, serán variables cuantos detalles de construcción y acabado, no alteren, cambien o modifiquen la esencia de la invención.

N O T A

25. Descrito el objeto y utilidad de la invención, lo que se declara como no divulgado ni practicado en España, comprende las siguientes reivindicaciones:

1ª.- Nuevo tapón que se caracteriza por consistir en un cuerpo de forma sensiblemente cilíndrica y fabricado con

60113



1957

- materiales semielásticos, cuya región central es parcialmente hueca y ocupada por un pequeño recipiente en forma de casquete esférico destinado a contener sustancias y productos convenientes que quedan encerrados por un disco obturador sobre del que se ejerce la reacción elástica de un rebordeado que posee el propio tapón en su parte superior, figurando otro reborde en su parte inferior por el que se acopla al extremo del gollote de frascos apropiados, completándose el indicado tapón por una patilla saliente destinada a recibir la acción digital adecuada que produce el descorchamiento por deslizamiento de la superficie parcial externa del casquete interno del propio tapón, sobre la correspondiente del frasco a que figure incorporado.
5. 10.

2ª.- NUEVO TAPÓN.

Según se describe y reivindica en la presente Memoria descriptiva, que consta de cuatro hojas foliadas y escritas por una sola cara y acompañada de una hoja de dibujos.

Madrid, a 22 de Mayo de mil novecientos cincuenta y siete.

P.A.,

Antonio Aricha
P. P.



FIG. 1

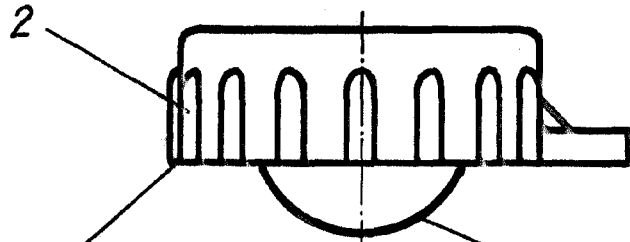

FIG. 2



FIG. 3

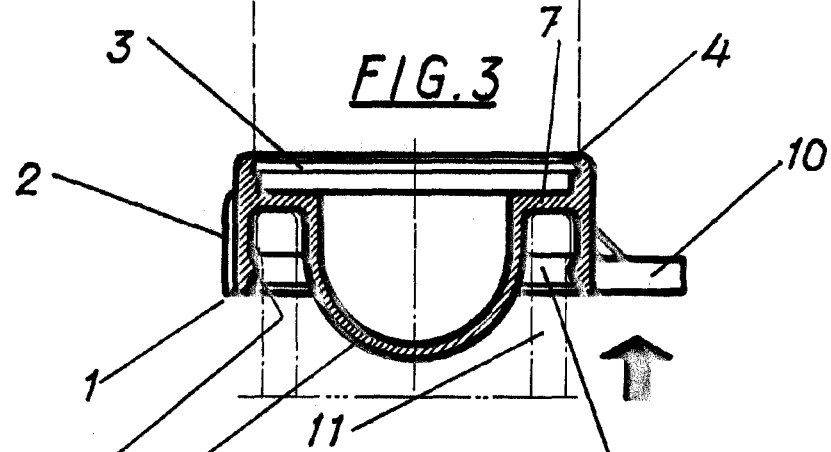
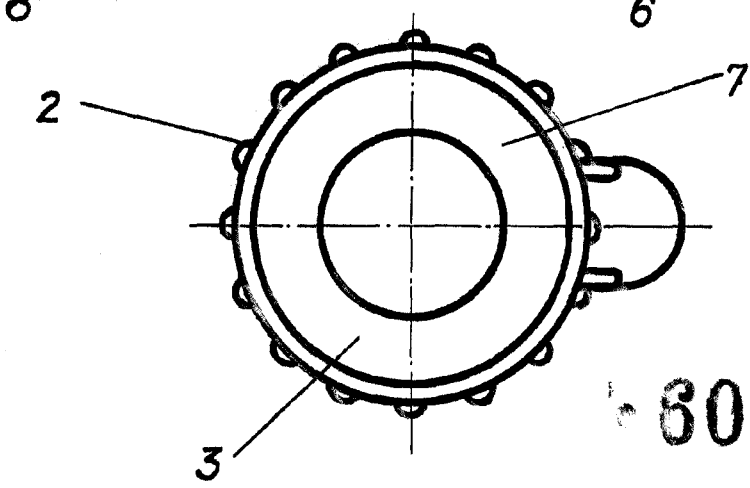

FIG. 4



801

Escala variable.

Madrid, Mayo de 1957

p.a.

Handwritten signature