

60103



1957

- 1 -

MEMORIA DESCRIPTIVA

que se acompaña

con la solicitud de

un MODELO DE UTILIDAD, por veinte años en España

a favor de

INDUSTRIAS REYCON S.A, residente en BARCELONA,

calle Martí, número 12 .

por:

« NUEVO MODELO DE RETEN SEMI-RECUBIERTO »

-0-0-0-0-0-0-



5

La invención a que se refiere la presente memoria, constituye una novedad industrial, con características y ventajas que la hacen merecedora del privilegio de explotación exclusiva que por ella se solicita, de acuerdo con las prescripciones del Estatuto vigente sobre Propiedad Industrial, de 26 de Julio de 1929, texto refundido, publicado en 30 de abril de 1930

10

Con el Modelo de reten que vamos a describir en el curso de la presente memoria, se consigue dotar a la industria de una considerable mejora, dadas las características singulares del mismo y las innumerables ventajas que posee sobre los existentes en el mercado.

15

Es innegable e indiscutible, que una de sus mayores ventajas es la adherencia del sombrerete de caucho a la cara interna de la pieza metálica, con lo cual se consigue un ahorro muy considerable de dicho material, y al propio tiempo la forma en que está dispuesta la concavidad para alojamiento del muelle, en un costado del sombrerete, también es factor muy importante la supresión de varias de las piezas metálicas que componen los retenes corrientes, lo cual hacía a los mismos mas elevados de precio.

20

25

Este reten, está constituido por una lámina anular metálica que se prolonga lateralmente en una aleta o arandela horizontal, constituyendo su sección un ángulo diedro, yendo vulcanizada en todo su contorno a la cara interna de dicha prolongación la base de una pieza complementaria o sombrerete de caucho que se proyecta en plano inclinado en relación con el del anillo, terminando en un brazo en forma de gancho con una concavidad interior se-

30

60103



micircular.

Se hace constar a título explicativo que el material del sombrerete puede ser de caucho sintético, natural o especial según se desée.

35 A título de ejemplo no limitativo, y para mejor comprensión de la idea expuesta, se acompaña una lámina de dibujos, en la cual y en la Fig. 1ª, puede verse el reten en sección, señalando la letra A la lámina metálica, B el
40 sombrerete vulcanizado de caucho, D el brazo del mismo y C la concavidad formada.

En la fig. 2ª puede verse el mismo reten en planta, indicando las letras A, B y D. las mismas piezas citadas en la Fig. 1ª.

45 Hecha la descripción precedente, es preciso añadir que los detalles de realización de la idea expuesta, pueden variar, sin que por ello cambie la esencia de la invención que es la que se desprende de los párrafos que anteceden y se reivindica en la siguiente

N O T A

50 En resumen: El Modelo de Utilidad que se solicita, recaerá sobre las reivindicaciones siguientes:

1ª.- NUEVO MODELO DE RETEN SEMI-RECUBIERTO, que se caracteriza porque está constituido por una lámina anular metálica que se prolonga lateralmente en una aleta o arandela horizontal, constituyendo su sección un ángulo diedro, yendo vulcanizada en todo su contorno a la cara interna de dicha prolongación, la base de una pieza complementaria o sombrerete de caucho, que se proyecta en plano inclinado en relación con el del anillo, terminando
55
60 en un brazo en forma de gancho con una concavidad in-



terior semicircular.

2ª.- «NUEVO MODELO DE RETEN SEMI-RECUBIERTO».

Todo conforme queda descrito en la presente memoria, que consta de cuatro páginas escritas a máquina y dibujos que se acompañan.

65

Madrid, 21 de Mayo de 1957

JOSE LAHIDALGA

21

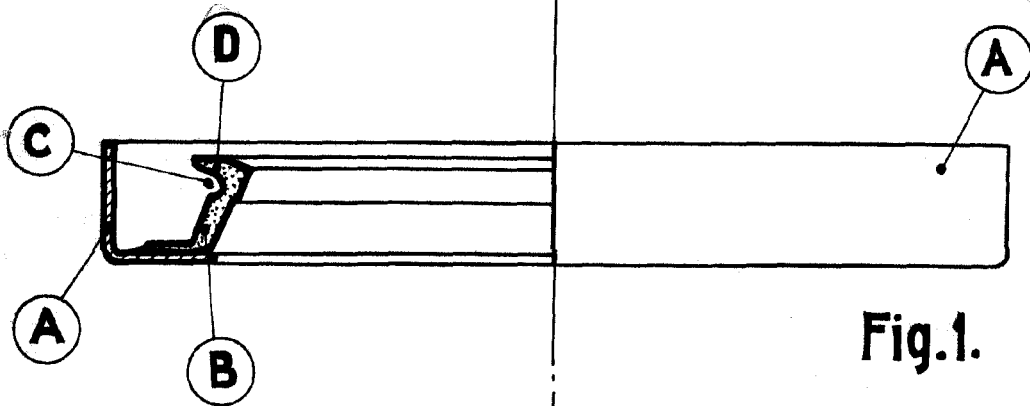

Fig.1.

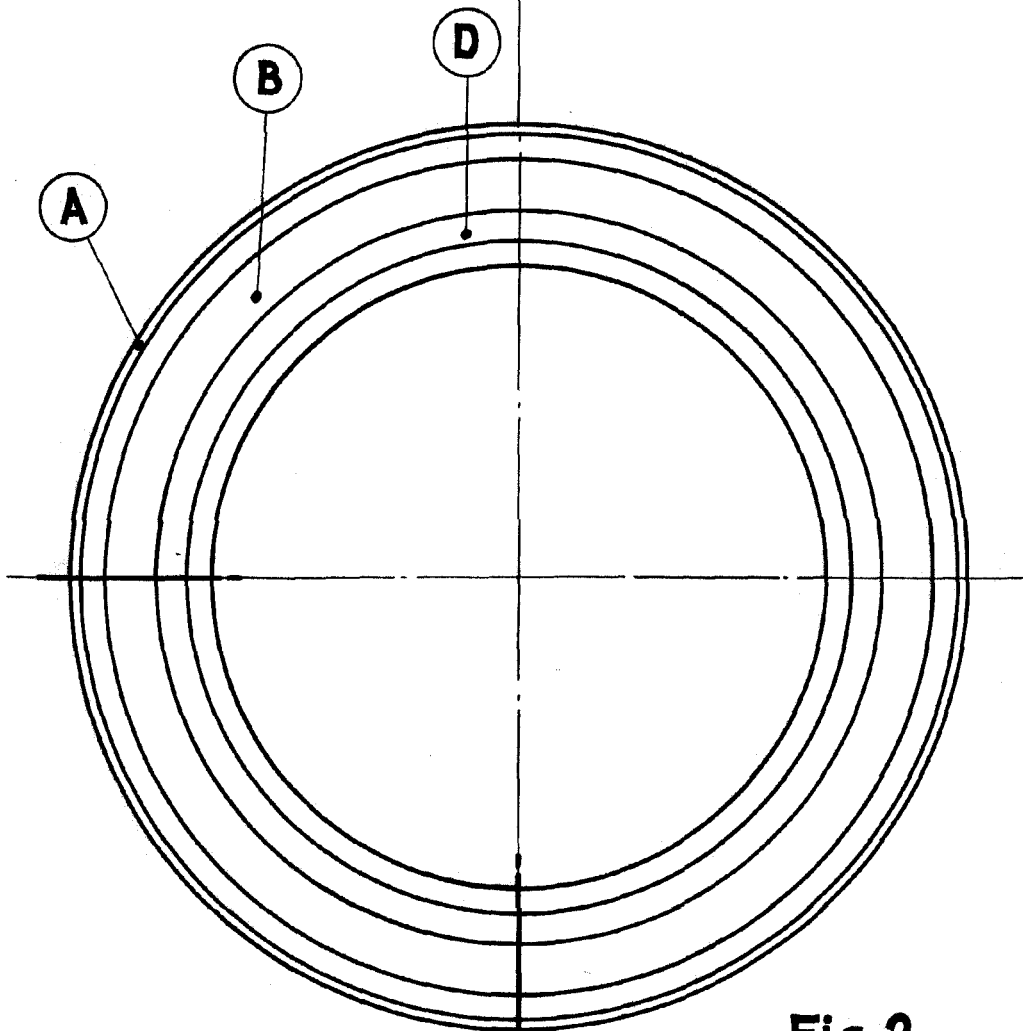

Fig.2.

ESCALA VARIABLE
Escribida el 20 de Junio de 1957
JOSE LANIDALGA