

• 59958

1958



M O D E L O D E U T I L I D A D

cuyo registro solicita por veinte años en España,
la entidad COMUNIDAD DE BIENES VILLAMOR, domicilia-
da en MADRID, calle de Andrés Mellado nº 50, por:
" CAJA DE CARTON PERFECCIONADA "

=====

M e m o r i a D e s c r i p t i v a

=====

La presente solicitud se refiere a una caja de cartón per-
feccionada, cuya característica esencial se concreta a que sus
costados quedan formados por una doble pared, para dotarlos de
eficaz aislamiento y notable solidez en virtud de un sistema
5 que puede aplicarse tanto en cajas rígidas como plegables.

Esta memoria se complementa con una hoja de planos, donde
queda reflejado un ejemplo de realización de la nueva caja.

La figura 1ª muestra en planta la zona de acoplamiento, an-
tes de proceder al plegado y montaje del conjunto.

10 La figura 2ª representa en sección y alzado, la disposi-
ción de un costado después de montarlo con el inmediato, para
formar el ángulo respectivo.

La figura 3ª ofrece en perspectiva el aspecto de la caja
una vez montada totalmente.

15 A continuación describiremos los fundamentos de la misma,
que se basan en que por los cuatros lados del fondo A, se pro-
longan sendas franjas B para formar la cara externa de los
costados, las cuales, mediante un doble plegado paralelo y lon-



5 gitudinal establecen otras tantas franjas estrechas C, que al efectuar el montaje forman una superficie integrante del borde plano C' que tiene los extremos D cortados diagonalmente hacia dentro, con objeto de acoplarse con el borde del costado B' inmediato.

10 De cada franja estrecha C y para formar la pared interior del recipiente, se prolonga otra superficie F con dimensiones idénticas a las de la cara exterior y rematadas por una pestaña E, la cual -una vez verificado el montaje- se apoya en el fondo A, completándose la formación de una cámara G aislante y que presta mayor rigidez a la caja.

15 Para llevar a cabo el acoplamiento de los costados, se han previsto centradas en los dos extremos de cada superficie F lateral, otras tantas lengüetas H, que al situar perpendicularmente respecto al fondo todas las paredes, penetran en sendas ranuras verticales J, dispuestas en ambas extremidades de las franjas F' correspondientes a los lados restantes, dando lugar a que se acoplen entre sí de modo simultáneo los cortes diagonales D, practicados en los extremos de los bordes planos C', lo que trae como consecuencia el firme ajuste de los ángulos del recipiente.

20 Tanto las dimensiones de la caja, como el tipo de material y el tamaño de los costados, serán variables, sin que cualquier modificación en este sentido altere la esencialidad del presente invento.

25 Descrita suficientemente la naturaleza y objeto de este modelo de utilidad, se declara que los puntos cuya propiedad y explotación exclusiva se solicita por veinte años en España, están comprendidos en las siguientes:



R E I V I N D I C A C I O N E S

=====

1ª.- Caja de cartón perfeccionada, que se caracteriza porque las franjas que se prolongan por cada lado del fondo para establecer las paredes del recipiente, forman mediante un doble plegado paralelo y longitudinal, otras tantas franjas estrechas que constituyen la superficie de un borde plano con los extremos cortados en diagonal hacia dentro; del plegado que corresponderá a la arista interna de dicho borde, se prolonga otra franja con idénticas dimensiones que la situada a partir del fondo, de modo que al disponerla hacia abajo, integra la cara interior de la pared, provista en la base con una pestaña que se apoya en el citado fondo, formándose así una cámara para aislamiento y mayor rigidez del conjunto.

2ª.- Caja de cartón perfeccionada, según la reivindicación primera, que se caracteriza porque la franja que constituye la cara interna de desacostados lleva centrada en ambos extremos una lengüeta, que una vez dispuestos para el montaje todos los laterales, se aloja en una ranura vertical practicada en el respectivo extremo de la franja integrante de la pared inmediata interior, de modo que al acoplarse simultáneamente entre sí los cortes diagonales que limitan las estrechas superficies destinadas a formar el borde plano de las paredes, se establecen firmemente los ángulo del envase.

3ª.- CAJA DE CARTON PERFECCIONADA.

Tal como queda descrito en la memoria que antecede y se ilustra en el plano que la acompaña.

Consta esta memoria de tres hojas foliadas y mecanografiadas por una sola cara.

Madrid, 13 de mayo de 1957.



Angel Villanor

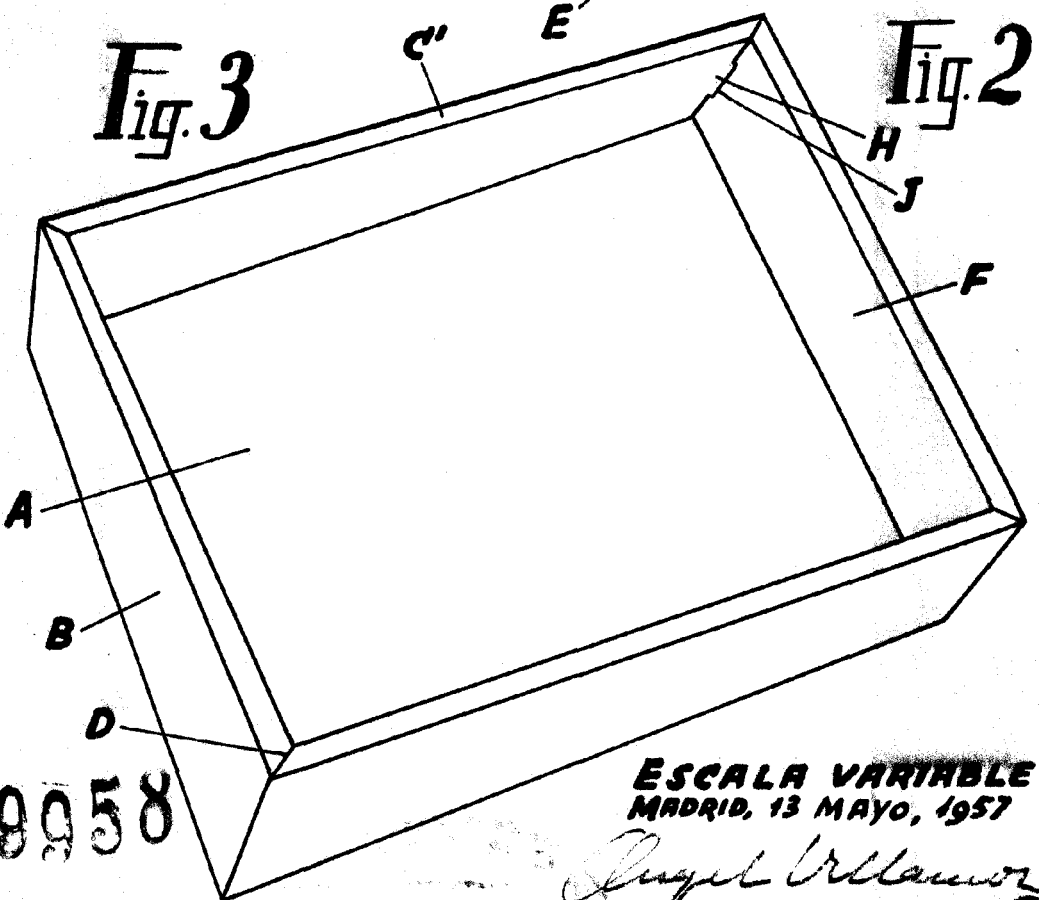
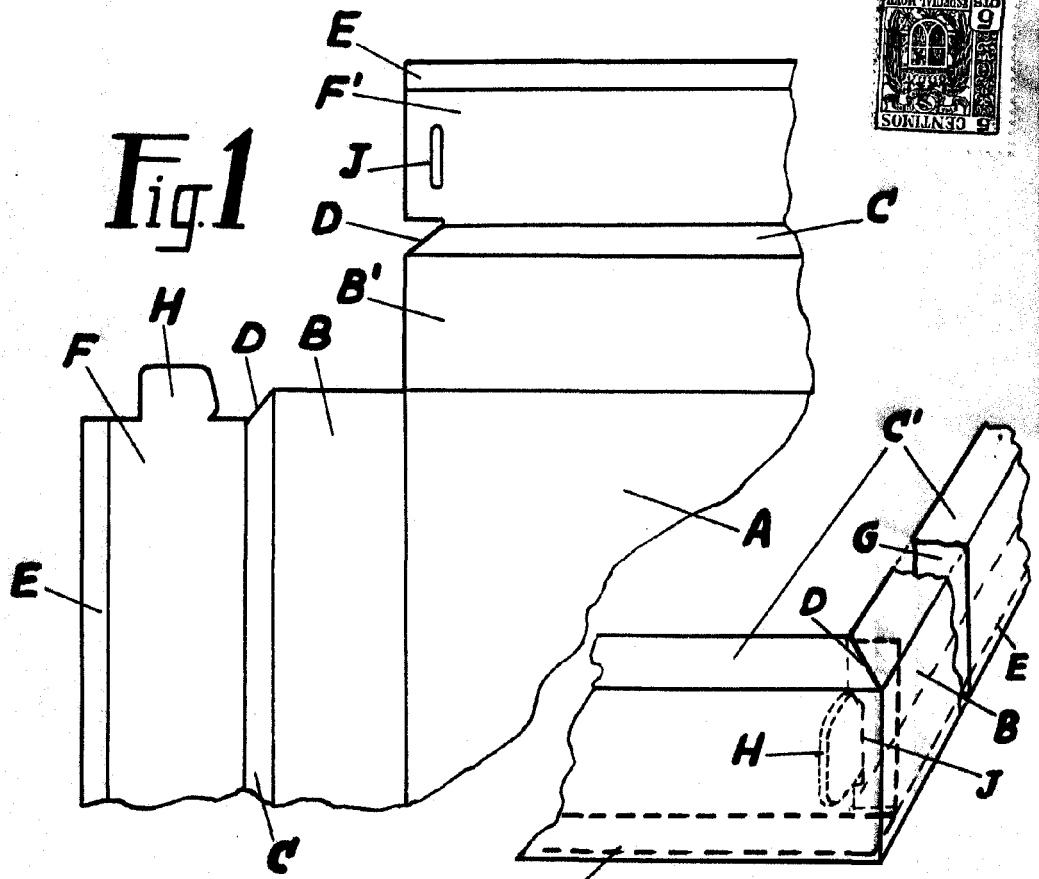

59958

ESCALA VARIABLE
MADRID, 13 MAYO, 1957

José Villamor