



59945

MEMORIA DESCRIPTIVA

que se acompaña a

la solicitud de un

MODELO DE UTILIDAD, por veinte años en España, a favor de DON  
JOSE ROMERO PUCHADES, de nacionalidad española, con residencia  
en Valencia, calle Martínez Aloy, 5

p o r

" LAVADORA PERFECCIONADA "

-----



• 59945

MAY. 1957

5 La invención a que se refiere la presente Memoria, constituye una novedad industrial con características y ventajas que la hacen merecedora del privilegio de explotación exclusiva que por ella se solicita, de acuerdo con las prescripciones del Estatuto vigente sobre Propiedad Industrial de 26 de Julio de 1929, texto refundido, publicado el 30 de Abril de 1930.

10 El Modelo de Utilidad que nos ocupa, se refiere a una lavadora perfeccionada del tipo doméstico. Los perfeccionamientos de que se trata transforman a la lavadora a que nos referimos en la ideal para los hogares domésticos. En efecto, su característica principal reside en el hecho de su transformación en mesa.

15 Hasta ahora las lavadoras conocidas están constituidas por un mueble mas o menos decorativo, pero todas presentan el inconveniente de ocupar un espacio considerable que se roba a las cocinas o cuartos de lavar. Por ello el solicitante ha estudiado la posibilidad de agrupación de un mueble de los necesarios en cualquier cocina, por ejemplo : la mesa, junto con la lavadora, de tal suerte que en un solo cuerpo puedan conseguirse los dos servicios.

20 Para lograr este fin se ha previsto que la mesa, posea por debajo de su tablero un cuerpo prismático en el que se ubica con holgura el cuerpo de la lavadora junto con sus elementos motrices. El tablero de la mesa es susceptible de abatimiento, de tal suerte que oculta totalmente a la lavadora.

25 Como detalle de realización, y sin que sirva de límite a la forma de consecución, se acompaña un dibujo en lámina única en que aparece la lavadora en dos posiciones.

30 En la figura 1ª, aparece una vista seccionada del conjunto, con la tapa elevada.



• 59945

1 MAY. 1957

En la figura 2ª, se muestra una perspectiva de la mesa tal como queda cubierta.

35

El cuerpo de la mesa -1- está constituido por un prisma, en cuyo interior se aloja la lavadora -2- propiamente dicha, junto con sus dispositivos motrices -3-. La tapa -4- o tablero de la mesa se hallará unido al cuerpo prismático, o será independiente de él, según convenga. Las patas -5- afectarán la forma mas apropiada, según los estilos que convenga adoptar.

40

La propia mesa en su totalidad o el tablero por sí sólo, variarán en la forma y consecución, ciñéndose o nó a la configuración del cuerpo prismático.

45

Las ventajas que esta lavadora perfeccionada aporta, son tal claras que consideramos no precisar enumerarlas ; no obstante, y para mayor claridad vamos a citar las mas importantes.

b) reducción del espacio a ocupar.

c) mejor presentación.

50

Hecha la descripción precedente es necesario añadir que los detalles de realización de la idea expuesta pueden variar sin que por ello cambie la esencia de la invención, que es la que se desprende de los párrafos que anteceden, y lo que se reivindica en la siguiente.

NOTA

55

En resumen el Modelo de Utilidad que se solicita, recaerá sobre las reivindicaciones siguientes:

60

1ª.- LAVADORA PERFECCIONADA, que se caracteriza esencialmente por el hecho de tener dispuesta la cuba de lavado y sus elementos motrices, alojados en un cuerpo prismático que constituye el cuerpo de una mesa, con su tablero unido eventualmente al mismo, y, todo ello sustentado por las patas



• 59945

11 MAY 1957

correspondientes al estilo de la mesa que constan y ~~son~~ con-  
junto.

65

2ª.- Se reivindica por último, como objeto sobre el  
que ha de recaer el Modelo de Utilidad que nos ocupa, "LAVADO-  
RA PERFECCIONADA".

Todo tal y como queda descrito y reivindicado en la pre-  
sente Memoria, que consta de cuatro hojas escritas a máquina,  
y dibujos que se acompañan.

70

Madrid 11 de Mayo de 1957

ALFONSO UNGRIA.

Fig. 1<sup>a</sup> 59945

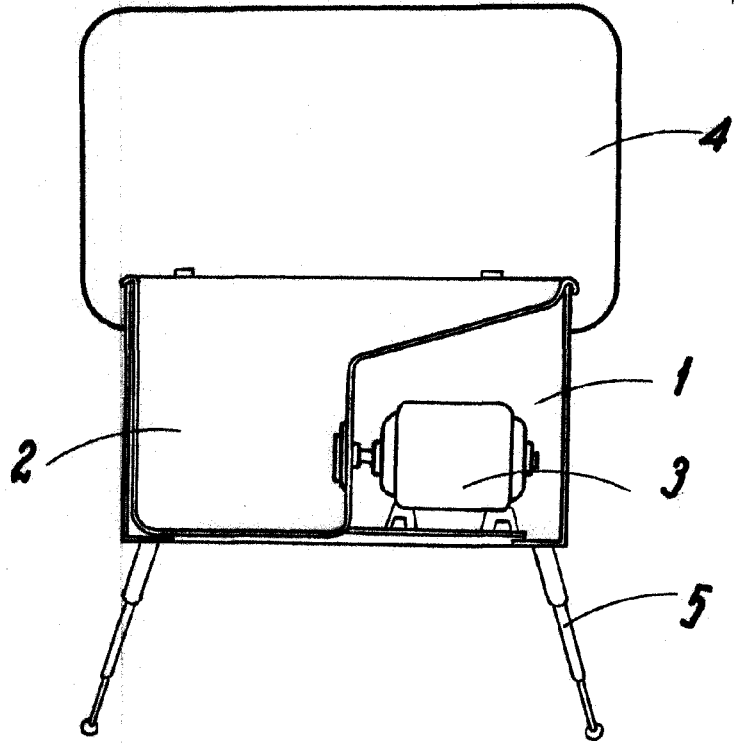
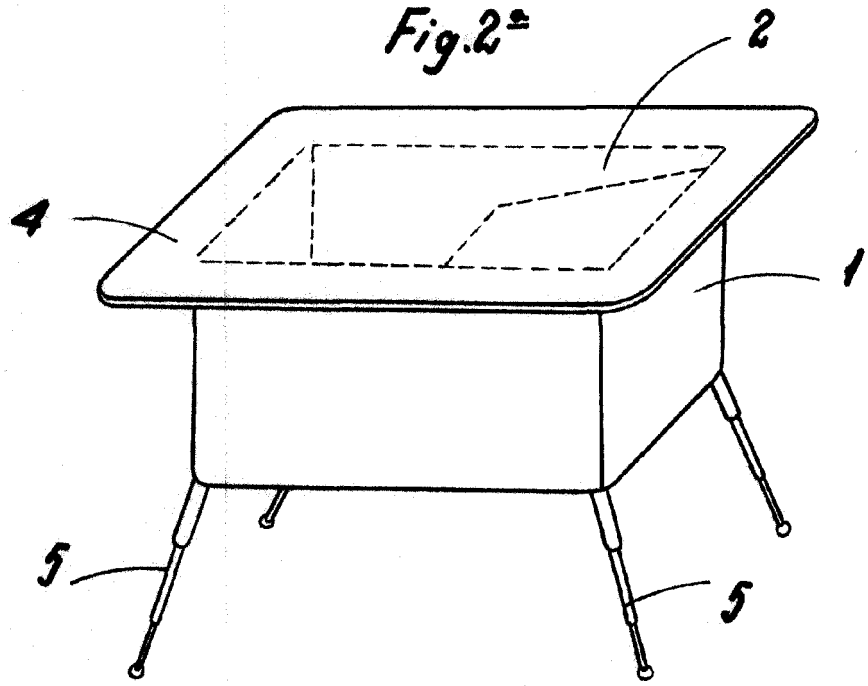

Fig. 2<sup>a</sup>



ESCALA VARIABLE  
MADRID, 11 DE mayo DE 1957  
ALFONSO UNGRÍA