

1ª.

7 MAY



• 598 64

## *Memoria Descriptiva*

*para*

un Modelo de Utilidad por veinte años,

*a favor de*

don Timoteo MARTIN HERNANSANZ

-nacionalidad española-

*residente en*

Iscar -Valladolid- Mesones, 40

*por:*

- P U E R T A -



• 598 64

5 El presente modelo de utilidad se refiere a una puerta que no requiere clavos ni juntas visibles, por lo que resulta de mejor presentación que las usuales, al mismo tiempo que es muy ventajosa por sus características constructivas, resistencia y economía.

10 La puerta está constituida por un listón de canto protector, que va machihembrado a tacos de madera de altura de 8 á 15 cm., y que de un modo preferente deben ir colocados uno al lado de otro, en toda la extensión de la puerta, a cuyos tacos van encolados tableros de okumé, que forman el frente y parte posterior, y cuyos bordes van por el lado exterior de la puerta en contacto con dicho listón de canto y protegidos por él.

15 Al otro lado los tacos llevan practicados una pequeña caja, en la proximidad de cada tablero, en las cuales encajan listones resaltados, que se acoplan machihembrados al taco y al otro borde del respectivo tablero, y entre esas cajas está dispuesta en los tacos otra mayor, en la que a su vez está también machihembrado el cerco de un alistonado que se cubre por ambos lados con tableros de okumé, cuyos bordes quedan comprendidos entre los listones resaltados y tal cerco interior.

20 Esta disposición permite armar la puerta, de acuerdo con lo indicado, sin necesidad de clavos ni juntas  
25 visibles.



• 598 64

5 La disposición indicada es aplicable a puertas de distintas formas y tamaños, destinadas a diversos usos, sin que las variaciones que se hagan en tales extremos, así como las que puedan introducirse en detalles de presentación u organización, afecten a la esencialidad reivindicada, por lo que las que se construyan, dentro de la idea general reseñada, con cualquiera de esas modificaciones, no serán sino variantes, igualmente comprendidas y protegidas por el presente registro.

10 En esta idea, las adjuntas figuras corresponden únicamente a una forma de ejecución, sin carácter alguno limitativo, que se presenta a título de ejemplo de realización para concretar cuanto se dice en esta memoria descriptiva.

La figura 1 representa la vista de frente de una puerta establecida de acuerdo con lo que se reivindica.

15 La figura 2 corresponde a su sección transversal, por el plano que se indica en A-B sobre la figura anterior.

20 Con referencia a dichas figuras y a los números que sobre ellas designan las partes y detalles de la puerta representada que interesan a los fines de esta memoria, la descripción de la misma es como sigue:

25 Está constituida por el listón -1- de canto (por el cual encaja la puerta en el marco 11), protector de los bordes de los tableros -2- de okumé, que forman la parte anterior y posterior de la puerta, y que van montados solidarios

49. 2 MA



• 598 64

entre sí por encolado mediante los tacos de madera -3-, de 8 a 15 cm., de altura y encastrados en el saliente -10- del listón -1-.

5

En su otro borde los tableros de okumé -2- van encastrados en los listones -4-, que presentan una caja -9-, en la que entran dichos bordes del tablero y parte de los tacos -3-, como se aprecia en la figura 2. Esta disposición machihembrada, además de proporcionar una sujeción muchísimo mayor, tiene la ventaja de que no requiere el empleo de clavos y se evita que éstos se vean exteriormente, con lo que la presentación es mucho mejor.

10

Entre ambos listones -4- van comprendidos los tableros -6- de okumé, que a su vez apoyan en el cerco -5-, que tiene la parte -8- machihembrada en los tacos -3-.

15

Los tableros -6- con los tacos intermedios -7- que constituyen un emparrillado a media madera, forman el cuerpo de la puerta.

-----



• 598 64

N o t a.

Este registro consta de las siguientes reivindicaciones:

5  
10  
1<sup>a</sup>.- Puerta, caracterizada porque está constituida por un listón de canto, machihembrado a tacos de madera de unos 12 cm., de altura, superpuestos y próximos entre sí en toda la extensión de la puerta, a cuyos tacos van encolados tableros de pequeño espesor, que forman el frente y parte posterior y cuyos bordes, por el lado exterior de la puerta, van en contacto con dicho listón de canto que les protege.

15  
2<sup>a</sup>.- Puerta, según el punto anterior, caracterizada porque el otro lado los tacos superpuestos llevan practicada una caja, en la proximidad de cada tablero, en las cuales se unen machihembrados, en el tablero y parte del taco, listones resaltados, que protegen los tableros por el lado interior de la puerta.

20  
3<sup>a</sup>.- Puerta, según los puntos anteriores, caracterizada porque entre esas cajas está dispuesta en los tacos otra mayor, en la que a su vez está machihembrado un cerco interior, de un alistonado a media madera, que se cubre por ambos lados con otros tableros de pequeño espesor, cuyos bordes quedan comprendidos entre los listones resaltados, y el mencionado cerco interior.

4<sup>a</sup>.- Puerta.

6a.



• 598 64

Según se describe y reivindica en esta memoria descriptiva.

Se detalla con los planos que a la misma se acompañan.

Y que consta de seis hojas, foliadas y escritas a máquina por una sola de sus caras.

Madrid, a 7 Mayo 1957.

Bat.

59864



• 59864

Fig. 1

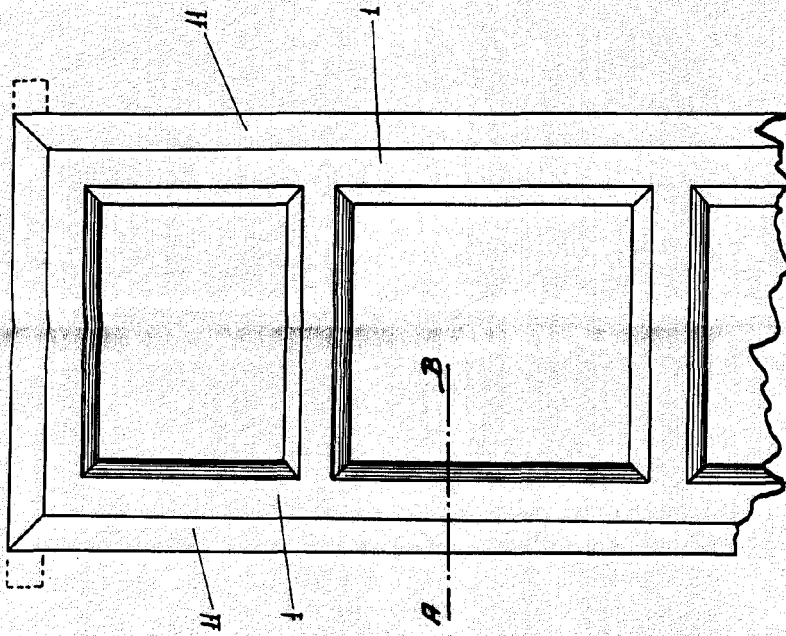

• 59864

Fig. 2

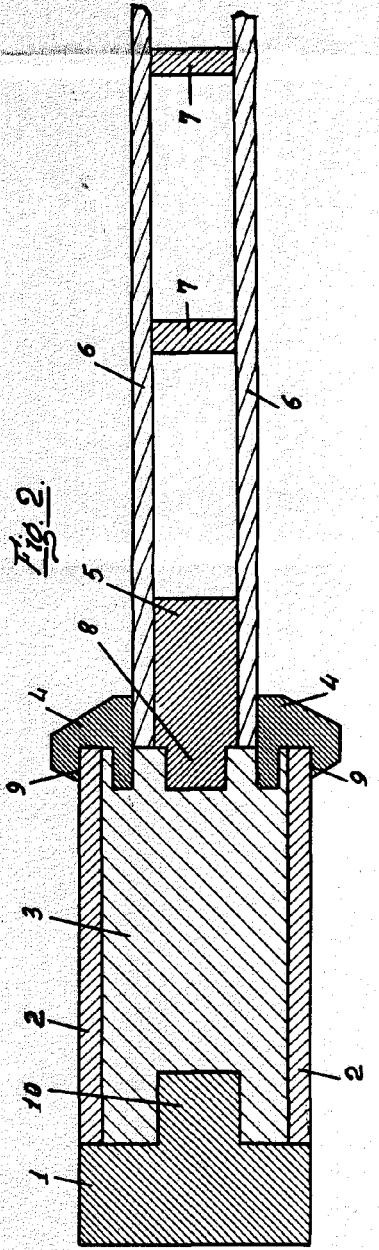

ESPAÑA