



• 59834

MODELO DE UTILIDAD

por "mesita de cama, desmontable"

a favor de Dña. M<sup>a</sup> Teresa Montal Balil, de nacionalidad española, domiciliada en Barcelona, calle Diputación, nº 278.

MEMORIA DESCRIPTIVA

5

Se refiere el presente modelo de utilidad a una mesita de cama que puede desmontarse y montarse con suma facilidad y rapidez debido al hecho de estar compuesta por una bandeja y dos montantes que se acoplan a la misma en forma amovible de manera que cuando no se utiliza, se desmonta la mesita ocupando sus componentes muy poco espacio con la ventaja de que la bandeja de la misma, puede emplearse independientemente para usos corrientes y de que a los mismos montantes se les pueden aplicar bandejas de distinto tamaño y perfil, según las necesidades del momento.

10

15

En la hoja de dibujos anexa a la presente memoria aparece representada a modo de ejemplo no limitativo, la me-



sita de cama que nos ocupa, siendo en ellos: Fig. 1, un detalle en perspectiva de la manera de ir acoplados los montantes amovibles a la bandeja de la mesita; y Fig. 2, una vista de conjunto, también en perspectiva, estando montada.

5                   Esta compuesta la mesita de cama, desmontable, de referencia, por una bandeja 1 de forma y tamaño adecuados, y por dos montantes 2 que se acoplan por su parte superior a los bordes laterales opuestos de la misma, quedando retenidos en debida posición mediante un tensor 3, dispuesto debajo de la citada bandeja, que va unido por dos ganchos de que está provisto, 10                   a unas bridas centrales 4 que presentan los referidos montantes.

                  Cada uno de estos montantes está constituido por una sola pieza de varilla de hierro u otro material cualquiera adecuado, debidamente doblada para formar en la parte superior dos 15                   secciones entrantes 5 a un mismo nivel y dos secciones asimismo entrantes 6 a un nivel inferior derivándose unos acodamientos entre ambas y en los cuales se encaja y apoya el borde correspondiente de la bandeja.

                  Entre las secciones entrantes superiores 5, la varilla, por dobladura, configura un asa 7 y las secciones entrantes inferiores, doblan hacia abajo en forma para constituir 20                   dos de los pies de la mesita, terminando a un nivel inferior al de estas secciones inferiores, a modo de brida 4.

                  La forma de montar la mesita es muy sencilla, efectuándose de la manera siguiente: 25

                  Se coloca la bandeja boca abajo y se encaja uno de los montantes provisto del tensor en uno de los bordes laterales de la misma; se encaja el otro montante en el lado opuesto de la bandeja; se engancha el extremo libre del tensor en la 30                   brida del montante ultimamente colocado, con lo que se consigue que los montantes queden fijos y la mesita a punto de ser utilizada.



En la ejecución práctica del modelo según queda descrito serán variables el grueso de varilla con que estén contruidos los montantes, los materiales empleados en su fabricación y en general todos cuantos detalles no alteren, cambien o modifiquen la forma de llevar a cabo su función sus diversas partes, según ha sido prevista.

N O T A

Se reivindica como objeto del presente modelo de utilidad:

10 1º.- Mesita de cama, desmontable, caracterizada por estar compuesta por una bandeja de forma y tamaño adecuados y por dos montantes que se acoplan a los bordes laterales opuestos de la misma, en forma amovible, constituyendo dichos montantes los pies de la mesita, quedando fijos una vez acoplados, mediante un tensor dispuesto debajo de la bandeja, que se une por medio de unos ganchos de que va provisto a unas bridas centrales que presentan los referidos montantes.

20 2º.- Mesita de cama, desmontable, según la anterior reivindicación, caracterizada por estar constituido cada uno de los montantes, por una sola pieza de varilla debidamente doblada, formando en su parte superior dos secciones entrantes a un mismo nivel y dos secciones asimismo entrantes a un nivel inferior, entre las cuales se encaja y apoya el borde de la bandeja, presentando la referida pieza entre las dos secciones en-

• 59834

27



trantes superiores, un ensanchamiento desviado en forma de  
asa, derivándose hacia abajo las dos secciones entrantes in-  
feriores, en forma angular para constituir dos de los piés  
de la mesita y terminando en forma de brida central.

5

3º.- MESITA DE CAMA, DESMONTABLE

Í todo cuanto afecte a la esencialidad de lo mos-  
trado en el adjunto dibujo y descrito en la presente memoria  
que consta de cuatro hojas foliadas y mecanografiadas por una  
sola cara.

Barcelona, 27 de Abril de 1.957

Dña. M<sup>a</sup> TERESA MONTAL BALIL

p/a.

59834 27

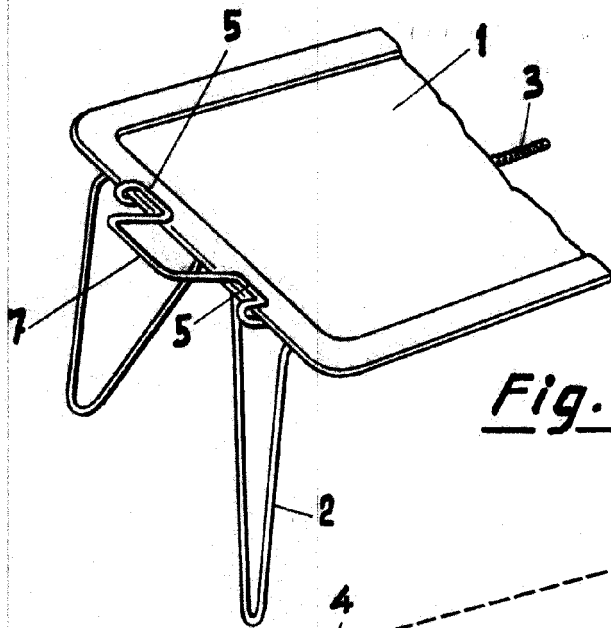
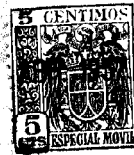

Fig. 1

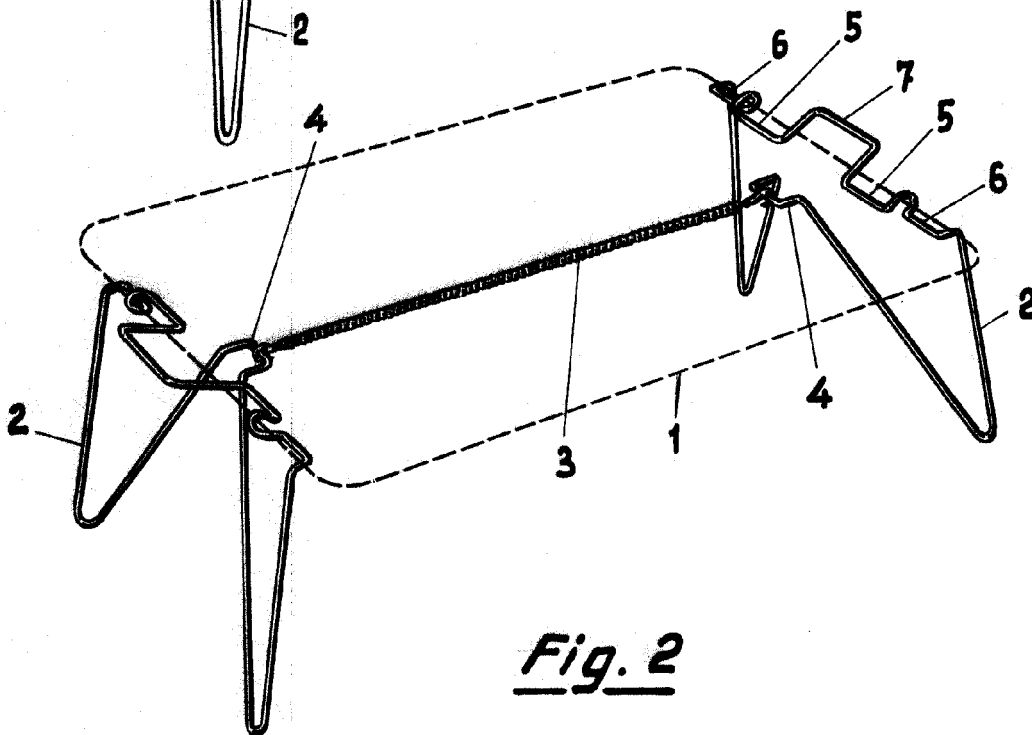

Fig. 2

BARCELONA, 27 DE ABRIL DE 1957.  
P.A.

ESCALA VARIABLE