



• 59799

MEMORIA DESCRIPTIVA

que se acompaña a una solicitud de Modelo de Utilidad, por veinte años, para España y sus Posesiones, por DISPOSITIVO PARA TENDIDO DE ROPA, PERFECCIONADO, a favor de don Guillermo Valdés Mateo, de nacionalidad española, residente en Madrid, calle de Cáceres número 3.

-----

El presente Modelo de Utilidad recae sobre un dispositivo para tendido de ropa, perfeccionado, en el cual se eliminan las pinzas que usualmente se emplean en los tendidos corrientes; el cable de tendido, según el presente Modelo, tiene dos cabos trenzados, y uno de sus terminales va dotado de un medio de anclaje fijo y el opuesto, va provisto de un medio de anclaje graduable, lo que permite utilizar el cable para diversas longitudes.

Con el fin de ilustrar la presente descriptiva, se acompaña una hoja de planos, en la que se representa una ejecución del citado modelo de utilidad, a título de ejemplo meramente explicativo, no limitativo, ya que caben variantes de realización, dentro del espíritu de la invención. En dicha hoja,



• 597 99

15 La fig. 1 es el aparato de anclaje del terminal gradu-  
duable del cable.

La fig. 2 es el cable.

La fig. 3 es el dispositivo de corredera.

20 La fig. 4 es el aro de fijación del dispositivo de  
corredera.

Según la invención, el dispositivo consta de un ca-  
ble metálico (C) formado por dos cabos de alambre (5-5')  
debidamente recubiertos por una substancia antioxidante. El  
terminal (6) de dicho cable, está formado por una lazada fi-  
25 ja, mientras que el terminal opuesto se dispone en forma de  
lazada graduable, merced a un dispositivo de anclaje forma-  
do por una pieza de chapa metálica (2) con sus extremos acco-  
dados, que es atravesada por su parte central por un espá-  
rrago (1) roscado, dotado de una arandela fija de tope (3)  
30 y un mando (4) apto para roscar a mano. Pasando el cable (C)  
bajo uno de los lados de la pieza (2), se dobla el extremo  
de dicho cable, para hacerlo pasar por el lado opuesto, y  
después se rosca el espárrago (1) hasta que la arandela to-  
pe (3) presione el cable, formando una lazada sólida e im-  
35 posible de abrirse si no se libera el cable accionando el  
espárrago (1) en sentido inverso.

La ropa se cuelga introduciéndola entre dos cruces  
de los cabos (5-5') del cable. Para poderlos separar y unir,  
se dispone del disco (7) que va colocado entre los dos ca-  
40 bos (5-5') del cable, haciéndolos pasar por las canales  
diametrales (9-9') de dicho disco (7). Para que no puedan  
salirse, el disco (7) va rodeado de un aro (10) introduci-  
do en el alojamiento (11) central de éste.

Finalmente, se hace constar que en el presente Mode-



59799-3 MAY 1960

45 lo de Utilidad, cabe cualquier variante en ejecución y  
disposición de sus elementos, siempre que no se altere el  
espíritu de la invención, pudiéndose fabricar en toda cla-  
se de materiales y medidas apropiadas, sin limitación.

- - - - -

50 NOTA. - Descrito suficientemente cuanto antecede, sólo  
resta consignar que lo que se declara nuevo, propio y útil  
del solicitante, es lo contenido en las siguientes:

REIVINDICACIONES

55 1 - Dispositivo para tendido de ropa, perfeccionado,  
caracterizado por constar de un cable metálico formado por  
dos cabos de alambre recubierto de una substancia antioxi-  
dante, que tiene uno de sus terminales en forma de lazada  
fija, teniendo el terminal opuesto libre, apto para ser dis-  
puesto en forma de lazada graduable merced a un dispositivo  
60 de anclaje.

65 2 - Dispositivo, según reivindicación 1ª caracteriza-  
do porque el citado dispositivo de anclaje está constituí-  
do por una chapa metálica, pequeña, con sus terminales aco-  
dados hacia abajo, perforada en su centro para dar paso a  
un espárrago roscado que en la parte inferior tiene una  
arandela tope que hace de retén del cable, y un mando para  
facilitar el roscaje.

70 3 - Dispositivo, según reivindicaciones 1 y 2, carac-  
terizado porque se ha previsto un medio para la separación  
y unión de los dos cabos del cable citado, que van trenza-  
dos; consistiendo dicho medio, en un disco grueso que va  
dotado de dos canales diametrales, en las que se aloja cada  
uno de los cabos del cable; recubriéndose este disco me--  
diante un anillo, de forma que el cable no pueda salirse



• 59799 = 3 MAY 57

75

de sus canales de alojamiento; funcionando este disco como corredera para separar y unir entre sí el trenzado del cable, para la fijación de la ropa que queda sujeta entre el trenzado del mismo.

4 - DISPOSITIVO PARA TENDIDO DE ROPA, PERFECCIONADO.

80

-----

Todo según queda descrito en la presente Memoria, que consta de cuatro hojas foliadas y mecanografiadas por una sólo cara, con un total de ochenta líneas y hoja de planos que se acompaña.

Madrid, 3 de mayo de 1957 .

P.A.

*Chirano*



59799

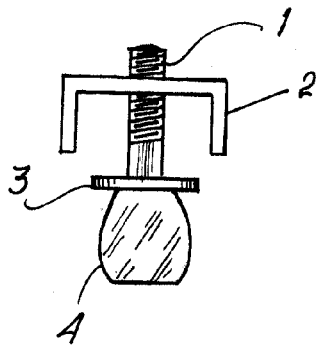

FIG. 1

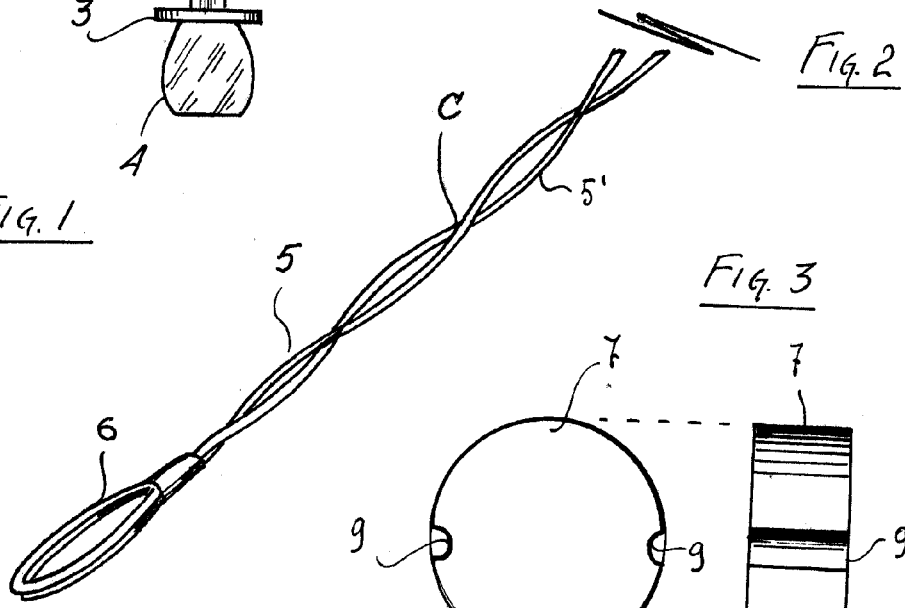

FIG. 2

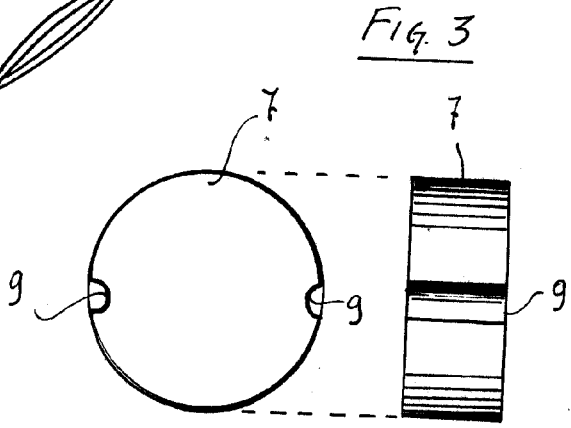

FIG. 3

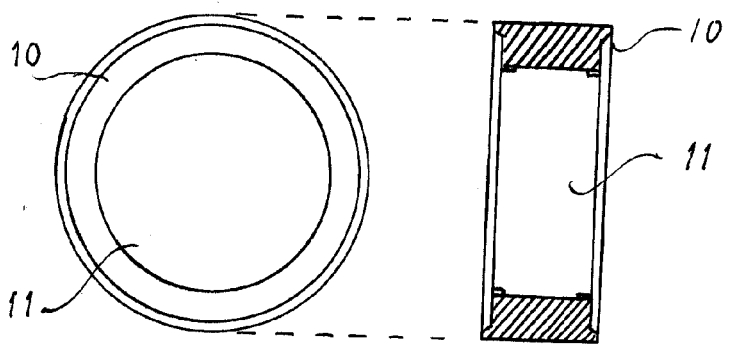

FIG. 4

MADRID 3 MAYO 1957

U. Marañón



ESCALA VARIABLE