



25 ABR 1957

• 59752

MEMORIA DESCRIPTIVA

del MODELO DE UTILIDAD, por 20 años, solicitado a favor de Don Pedro GALLEGO Valldosera y Don José M^e CODINA Valeri , ambos de nacionalidad Española, residentes en Barcelona, calle Carreras Candi numeros 51 al 63, por " UN ARO DE ADORNO PARA NEUMATICOS " .

Este Modelo de Utilidad se refiere a un aro de adorno para neumáticos.

Son conocidos en el mercado los neumáticos o cubiertas, provistos de una franja anular de color blanco para adorno y embellecimiento de las ruedas del vehículo.

Estos aros de adorno se hallan vulcanizados conjuntamente con el resto de la cubierta, formando un solo cuerpo con ella de manera que forman parte integrante de la misma y al desgastarse aquella sufren su misma suerte. No es posible , por tanto desprender esta banda de adorno de la cubierta o añadirla cuando se desee, puesto que como queda indicado , forma parte integrante de la misma. No efectúa tampoco esta banda de adorno ninguna protección de la cubierta, toda vez que ella misma constituye una parte de la cubierta y al desgastarse, supone un desgaste el adelgazamiento de la pared-

59752

25 ABR



de la propia cubierta.

El arco de adorno, objeto de este Modelo de Utilidad, permite ser establecido sobre cubiertas de neumáticos corrientes en el momento que se desee, y queda situado entre la -
20 pestaña de la llanta y la parte baja de la cubierta, efectuando una labor de protección de dicha parte inferior de la cubierta, evitándole su roce inmediato con la llanta .

Así mismo la cubierta queda protegida contra los roces - que tienen lugar en los aparcamientos cuando la cubierta roza el bordillo, pues este arco es el que sufre el inmediato-
25 desgaste y por ser cambiable puede renovarse sin necesidad de renovar la cubierta entera.

Al ser postizo este arco permite cambiarlo cuando conven- ga y sustituirlo por otro de otro color que haga juego con
30 la pintura del coche sin necesidad de cambiar las cubiertas.

. Consiste esencialmente en un arco de goma cuyo borde in- terno presenta una pestaña de menor espesor de sección lige-
ramente de media caña, la cual se adapta en el espacio que - queda entre la llanta y el borde de la cubierta que se retie-
35 ne entre aquella.

Se caracteriza porqué este arco es de sección ligeramente inclinada, es decir su borde externo queda siempre aplicado contra la cubierta.

En los dibujos de la hoja adjunta y a título de ejemplo,
40 se representa un caso particular de realización práctica del arco objeto de este Modelo de Utilidad, mostrando la figura 1 un corte diametral del arco, la figura 2 un corte del mismo - aplicable a una rueda y la figura 3 una vista de conjunto - mostrando su aplicación a una rueda.



45 Siguiendo los diseños vemos el aro consistente en una pieza de goma -1- de forma anular cuyo borde interior -2- se prolonga en una pestaña -3- de sección -4- en forma de media caña. El aro propiamente dicho tiene su sección -5- ligeramente inclinada de modo que su borde exterior -6- queda siempre aplicado
50 contra la cubierta -7-. El aro queda unido por medio de su pestaña -3- a la rueda al quedar sujeta dicha pestaña entre el borde -8- de la llanta y el borde inferior -9- de la propia cubierta -7-.

Este aro se fabricará de diversos tamaños y podrán variar
55 los colores del mismo, sus dimensiones y acabado y en general cuantos detalles no alteren, cambien o modifiquen su esencialidad.

===== N O T A =====

Se reivindica como objeto de este Modelo de Utilidad:

60 1º.- Un aro de adorno para neumáticos que consiste esencialmente en un aro de goma cuyo borde interno presenta una pestaña de menor espesor, de sección ligeramente de media caña, la cual se adapta en el espacio que queda entre la llanta y el borde de la cubierta que se retiene entre aquella.

65 2º.- Un aro de adorno para neumáticos, según reivindicación 1ª caracterizado porqué es de sección ligeramente inclinada, es decir su borde externo queda siempre aplicado contra la cubierta.

70 3º.- Un aro de adorno para neumáticos, según reivindicaciones anteriores, caracterizado por una, dos o más ranuras o molduras salientes, dispuestas en la cara externa del mismo, para mejorar su efecto estético.

4º.- Un aro de adorno para neumáticos.

C O N S T A la pre-

- 4 - 59752

25 ABR



75 sente memoria descriptiva de cuatro hojas foliadas y escritas
76 por una sola cara.

Barcelona, 25 de ABRIL de 1.957.

P. A.

M. LLORT

P. P.

59757

25 MAR



Fig. 2

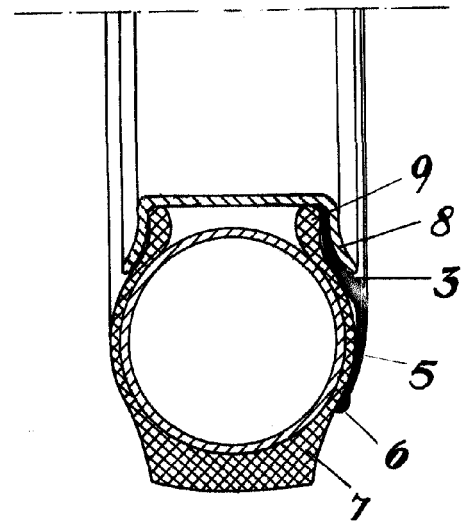

Fig. 1

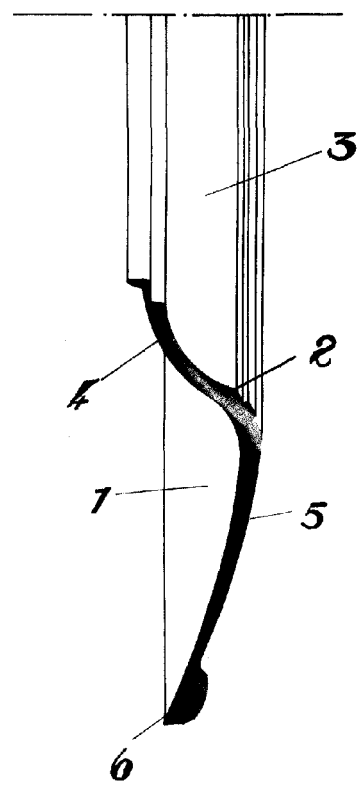
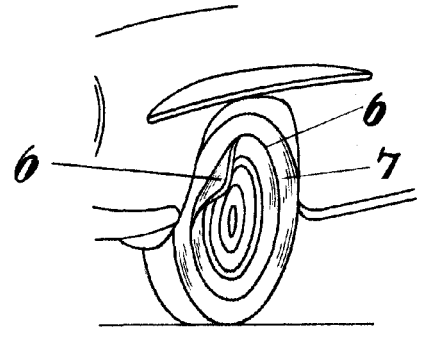

Fig. 3



105 912 51

for...

Escala variable.