



59881

MEMORIA DESCRIPTIVA  
para solicitar  
MODELO DE UTILIDAD  
en  
ESPAÑA  
por VEINTE años

a nombre de JOSE LUIS RAMIRO, de nacionalidad española,  
residente en Alcalde Sainz de Baranda 20, Madrid, por:

" UN BLOC DE SOBREMESA "

Esta solicitud se refiere a un modelo de  
bloc de despacho que se caracteriza porque su cara in-  
terior, que se apoya normalmente sobre la mesa, está hecha  
o guarnecida de un material con un elevado coeficiente  
de fricción, goma, crepé, plástico etc.etc., de modo que  
se evita el deslizamiento de dicho bloc sobre la mesa.

Los dibujos adjuntos muestran un ejemplo

59681



00.1331

de realización de este bloc de despacho, representando:

La figura 1, una vista de la parte anterior del bloc en su posición normal.

La figura 2, una sección longitudinal de dicho bloc y la

figura 3, una vista de la cara posterior del mismo.

Con referencia a los dibujos, se vé que el bloc está compuesto por una base (1), que puede estar hecha ella misma de un material de elevado coeficiente de fricción, o que puede ser de un material normal y estar guarnecida su cara inferior con una capa de dicho material de fricción.

En la cabeza del bloc vá montada una pieza (3) de madera, plástico, metal o cualquier otro material con una aconaladura transversal para dejar el lápiz o la pluma. En su cara inferior, esta pieza (2) lleva empotrados dos tornillos (4), que después de atravesar la pila de hojas de papel y la base (1), sobresale de esta en lugares medidos, reteniéndose el conjunto mediante tuercas de sujeción (5), que pueden ser metálicas o, convenientemente, pueden consistir en taquitos de un material de fricción o no, que lleven empotrados en la masa las tuercas citadas.

De este modo, se obtiene un bloc que será siempre resistente al deslizamiento, por ser su base de un material de fricción, que por sí solo garantiza la au-

• 59681



sencia de deslizamiento de dicho bloc sobre la mesa, efecto que se verá reforzado si las tuercas (5) se hacen también de un material de fricción.

5 Como material de fricción puede ser empleado cualquiera de los conocidos que poseen esta propiedad.

Es evidente que el modelo de bloc que constituye el objeto de esta solicitud proporciona novedad y claras ventajas por su ausencia total de deslizamiento sobre la mesa de apoyo con respecto a los blocs conocidos.

10 - N O T A -

Los puntos que como característica de novedad se presentan en España para que sean objeto de este Modelo de utilidad por VEINTE años, son los siguientes:

1º.- Un bloc de sobremesa caracterizado porque su cara inferior, que se appya normalmente sobre la mesa,

5968 1



esté hecha o guarnecida de un material con un elevado coeficiente de fricción de modo que se evita el deslizamiento del bloc sobre la mesa.

2a.- Un bloc de sobremesa.

5

Tal y como se ha descrito en la Memoria que antecede, representado en los dibujos que se acompañan y para los fines que se han especificado.

Esta Memoria consta de cuatro hojas escritas por una sola cara.

Madrid, 24 ABR. 1957.

P.A.

Alberto de Cárdenas  
*Alde*

59681

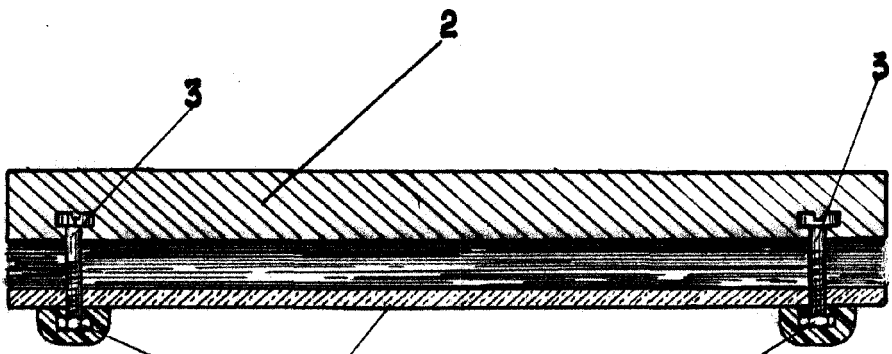

Fig. 2

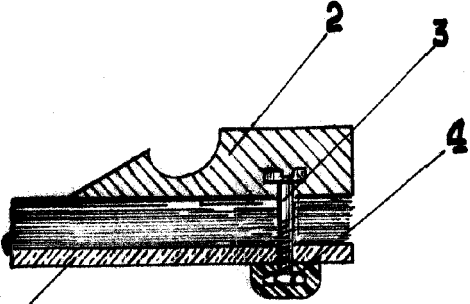

Fig. 1

*Handwritten signature or mark.*