



• 59630

MODELO DE UTILIDAD

por V E I N T E años
a favor de Doña Aurora Gonzalez Gutierrez
de nacionalidad española
residente en Madrid.- Walia nº 6

por:

"RECIPIENTE PARA PRODUCTOS DE CONFITERIA Y PAS-
TELERIA"

M e m o r i a d e s c r i p t i v a

5.- La presente invención, tal y como su enun-
ciado indica recae sobre un recipiente para pro-
ductos de confiteria y pasteleria, que al consti-
tuir una novedad sobre los conodidos hasta la
fecha, la recurrente solicita ponerlo al amparo
de las leyes que en materia de Propiedad Indus-
trial rigen en nuestro pais.

N O T A

Se declaran de propiedad y novedad para
todo el territorio nacional, sus colonias y do-



minios, las siguientes:

REIVINDICACIONES

- 5.- 1.- Recipiente para productos de confiteria y pasteleria, caracterizado por estar constituido por dos piezas encajables entre si, de las cuales, la que constituye la base, se presenta formada por un bloque semejando el ara de un altar, con sus correspondientes motivos ornamentales, quedando hueco interiormente a fin de ser habilitado como
- 10.- recipiente, siendo obturada la salida o boca, mediante la interposición de una placa coincidente en sección y provista de una escotadura para su manipulación.
- 15.- 2.- Recipiente para productos de confiteria y pasteleria, segun nota anterior, caracterizado por haberse dispuesto en el ara y en su superficie sendos elementos provistos de rebajes angulares debidamente enfrentados a fin de que a traves de ellos se acople una segunda pieza que comporta el
- 20.- sagrario y retablo del altar, disponiendose en la parte posterior del mismo y como remate embellecedor unos cuerpos arqueados de naturaleza traslúcida, siendo de apreciar que el sagrario está dotado de su correspondiente puerta convenientemente
- 25.- articulada.
- 3.- RECIPIENTE PARA PRODUCTOS DE CONFITERIA Y PASTELERIA.

- 3 - • 59630



Todo ello conforme se describe y reivindica
en la memoria que antecede que consta de TRES hojas
escritas por una sola de sus caras.

Madrid, 22 de Abril de 1957

A large, stylized handwritten signature in black ink, written over the date. The signature is highly cursive and loops around the date.

• 59630



Fig.1ª

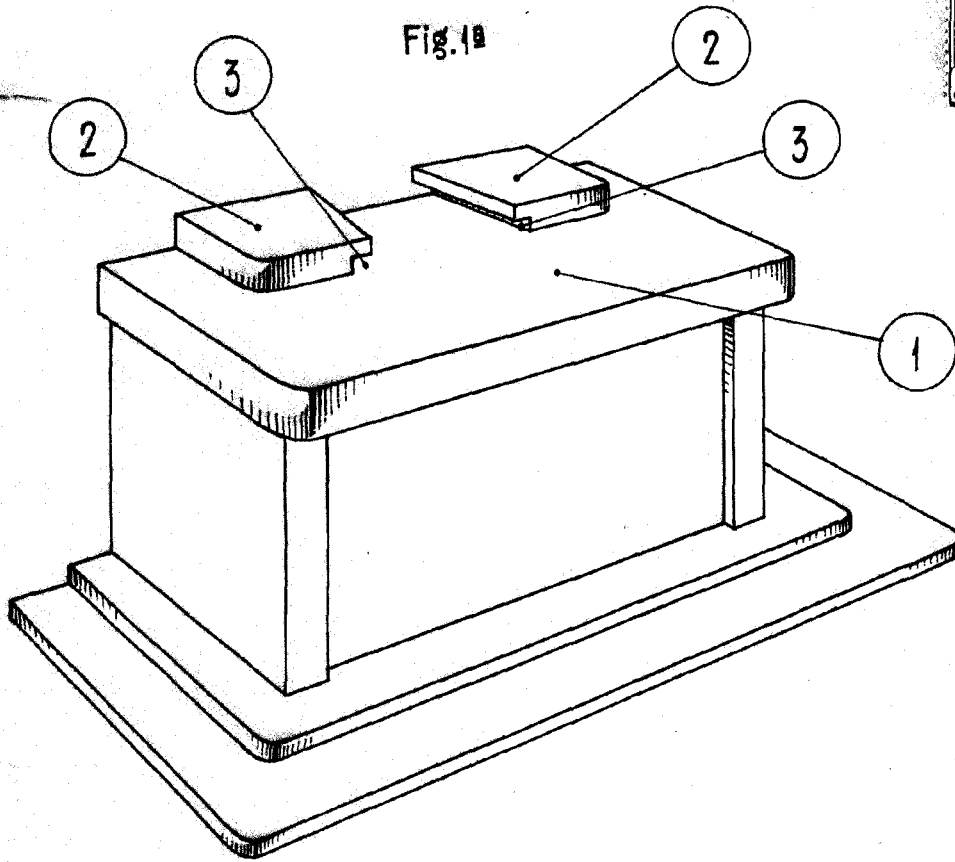
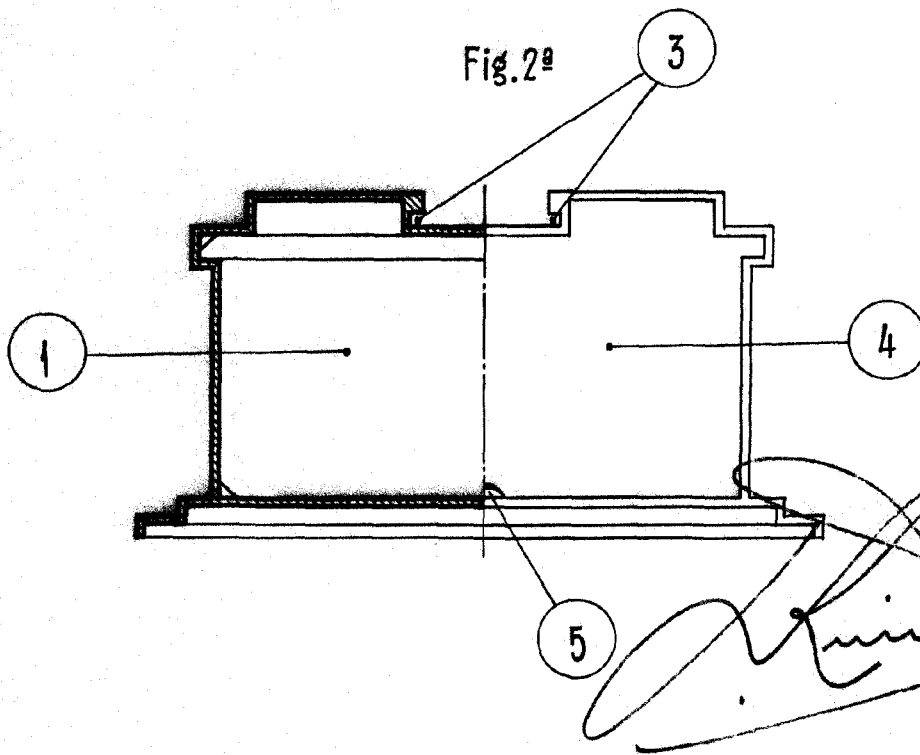

Fig.2ª



Escala variable.

R. Páez

• 59630



Fig. 3ª

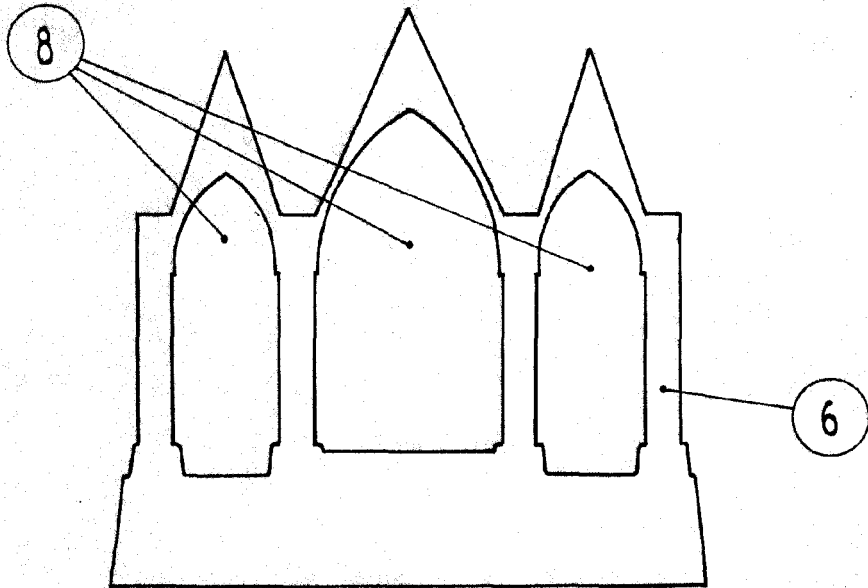

Fig. 4ª

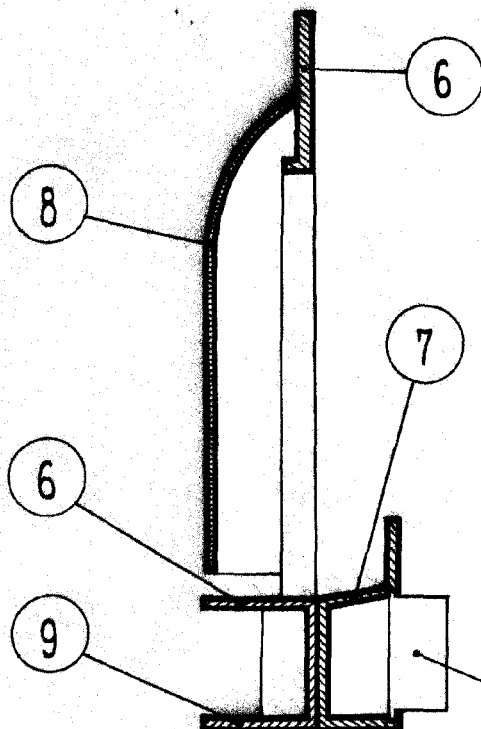
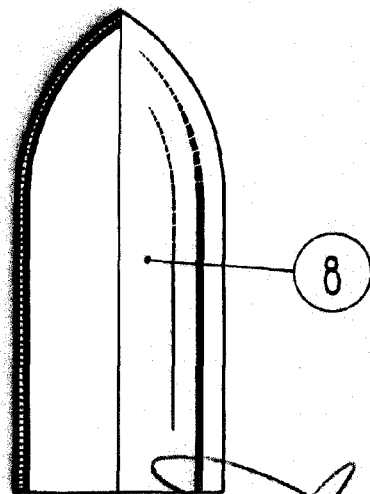

Fig. 5ª



Escala variable

R. Palacio