

1ª.



• 59604

*Memoria Descriptiva*

*para*

un Modelo de Utilidad por veinte años,

*a favor de*

la firma, R I C O, S.A.

-sociedad española-

*residente en*

I B I (Alicante)

*por:*

- J U G U E T E -

Bat.



. 59604

5 El presente modelo de utilidad se refiere a un juguete constituido por una motocicleta con carro (vulgarmente denominada sidecar), la cual lleva la rueda anterior o directriz montada giratoria y en el carro dispuesto un muñeco, de modo que puede girar, imitando el movimiento que los sidecaristas o paquetes realizan al tomar las curvas, en las carreras de velocidad.

10 El juguete está provisto de un resorte de cuerda de juguetería de los usuales, que imprime tanto su movimiento general de traslación, así como el particular que caracteriza el juguete que describimos.

15 A tal efecto, un eje vertical accionado por dicho resorte de juguetería, lleva solidario y en plano perpendicular un sector de unos 60°, que acciona el extremo de un brazo, el cual se mueve con otro eje paralelo al primero, del que a su vez es solidaria una pieza en ángulo recto, que en uno de sus brazos presenta dos orejas verticales, en las que va montado el pasador que sujeta al muñeco o paquete por sus pies, mientras que el otro brazo va doblado en escuadra hacia arriba y presenta, en la extremidad del doblado, otra oreja horizontal en la que va montada giratoria el extremo de una biela, articulada por su otro lado a la rueda directriz de la motocicleta.

25 La parte posterior del muñeco sidecarista se desliza por una barra, que presenta una primera parte perpendicular al eje longitudinal del vehículo, otra paralela a él, y otra más corta, que forma un pequeño ángulo hacia atrás con dicha dirección perpendicular, estando unidas entre sí esas tres partes por dos curvas adecuadas.

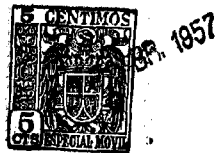

• 59604

5 Con tal disposición, cuando se suelta la cuerda del juguete, a la vez que éste se desplaza rodando con su carro, el mecanismo indicado hace que intermitentemente la rueda efectue bruscos cambios de dirección, al mismo tiempo que el paquete se mueve accionado por sus pies y desplazándose sobre la indicada barra guía.

10 Dentro de las reivindicaciones que se establecen pueden construirse juguetes de las formas, tamaños y materiales que en cada caso se estimen pertinentes, sin que tales variaciones, así como las que puedan hacerse en detalles de presentación u organización afecten a la esencialidad reivindicada, por lo que los juguetes que se construyan, dentro de la idea general reseñada, con cualquiera de esas modificaciones, no serán sino variantes, igualmente comprendidas y protegidas por  
15 el presente registro.

En esta idea, las adjuntas figuras corresponden únicamente a una forma de ejecución, sin carácter alguno limitativo, que se presenta a título de ejemplo de realización, para concretar cuanto se dice en esta memoria descriptiva.

20 La figura 1 presenta el conjunto del juguete en proyección horizontal vista por la parte superior, con el muñeco móvil, así como la rueda delantera en sus dos posiciones extremas, la correspondiente al giro, trazada de puntos.

25 La figura 2 detalla en perspectiva esquemática la parte esencial del mecanismo que se reivindica.

Con referencia a dichas figuras y a los números que sobre ellas designan las partes y detalles del juguete representado que interesan a los fines de esta memoria, la descrip-



• 59604

ción del mismo es como sigue:

En uno de los ejes movidos por el resorte de cuerda de juguetería, va montado solidario el sector circular -1-, destinado a empujar el brazo giratorio -2-, enquiciado sobre la misma armadura de dicho resorte.

Ese brazo -2- es a su vez solidario de la pieza -3-, de modo que ésta gira cuando el sector -1- acciona al referido brazo -2-.

La pieza -3- arrastra en su giro a la rueda -4- y al muñeco -5-, a ella articulado, como se observa en la figura 1, la primera mediante una biela y el segundo por el pasador -7-, que atraviesa los pies de dicho muñeco -5-, haciéndolos pasar de la posición de líneas llena hasta la indicada de puntos en dicha figura 1.

Esa articulación mediante el pasador 7- del muñeco -5-, permite que éste pueda moverse en sentido vertical, ascendiendo y descendiendo, deslizando el muñeco su parte posterior por el pasamanos -6-, cuya colocación en el carro y forma es la conveniente para que el muñeco aparente levantarse y volverse a tumbar, al pasar de una a otra de las posiciones antes dichas.

El retorno a la posición normal de ambos elementos, es decir, la rueda conductora en prolongación de la posterior y el muñeco montado en el carro, se efectúa por la acción del muelle recuperador -8- que actúa sobre un resalte del brazo -2-.

72.



59604

con dicha dirección, estando unidas entre sí esas tres partes por dos curvas adecuadas.

4<sup>a</sup>.- Juguete, según los puntos anteriores, caracterizado porque el eje en que van montados el brazo horizontal y la pieza en ángulo recto, lleva un resorte recuperador, que actúa en un resalte de dicho brazo, para volver tales elementos a su posición normal, después de que se ha efectuado un cambio de dirección de la motocicleta, y el movimiento correspondiente del muñeco que ocupa el carro.

5<sup>a</sup>.- Juguete.

Según se describe y reivindica en esta memoria descriptiva.

Se detalla e ilustra con los planos que a la misma se acompañan.

Y que consta de siete hojas, foliadas y escritas a máquina por una sola de sus caras.

Madrid, a 17 ABR. 1957



A. 1957

# • 59604

El ciclo indicado es intermitente, repitiéndose tantas veces como permita la duración del resorte de cuerda de juguetería, que dá lugar al giro del sector circular -1-.

La cuerda de juguetería puede ir colocada como se ha indicado en el carro y transmitir el movimiento no solo al mecanismo descrito, sino también a la rueda motora, de la motocicleta, mediante los mecanismos adecuados; o por el contrario, la cuerda ir en la motocicleta y transmitir el movimiento al dispositivo que caracteriza el juguete.

.....



• 59604

N O T A

Este registro consta de las siguientes reivindicaciones:

5 1<sup>a</sup>.— Juguete, caracterizado porque está constituido por una motocicleta con carro, cuyo resorte de juguetería acciona un eje vertical montado en dicho carro, en el extremo superior del cual va dispuesto perpendicularmente a él, un sector circular de unos 60<sup>o</sup>, que acciona el extremo de un brazo horizontal, que a su vez es solidario de otro eje paralelo al primero, con el que se mueve una pieza en ángulo recto, en la que uno de sus brazos presenta dos orejas verticales, en las que va montado un pasador que sujeta al muñeco que ocupa el carro por sus pies.

15 2<sup>a</sup>.— Juguete, según el punto anterior, caracterizado porque el otro brazo de esa pieza en ángulo recto va doblado en escuadra hacia arriba y presenta, en la extremidad del doblez otra oreja horizontal, a la que va articulada un extremo de una biela, que por su otro lado lo está a la rueda anterior de la motocicleta, a la que hace variar de dirección, cuando el sector circular acciona el brazo horizontal, al mismo tiempo que el muñeco que ocupa el carro es obligado a moverse.

20 3<sup>a</sup>.— Juguete, según los puntos anteriores, caracterizado porque la parte posterior de dicho muñeco se desliza en su movimiento por una barra que presenta una primera parte perpendicular al eje longitudinal del vehículo, otra paralela a él, y otra, más corta, que forma un pequeño ángulo hacia atrás

25

59604



Fig. 1º

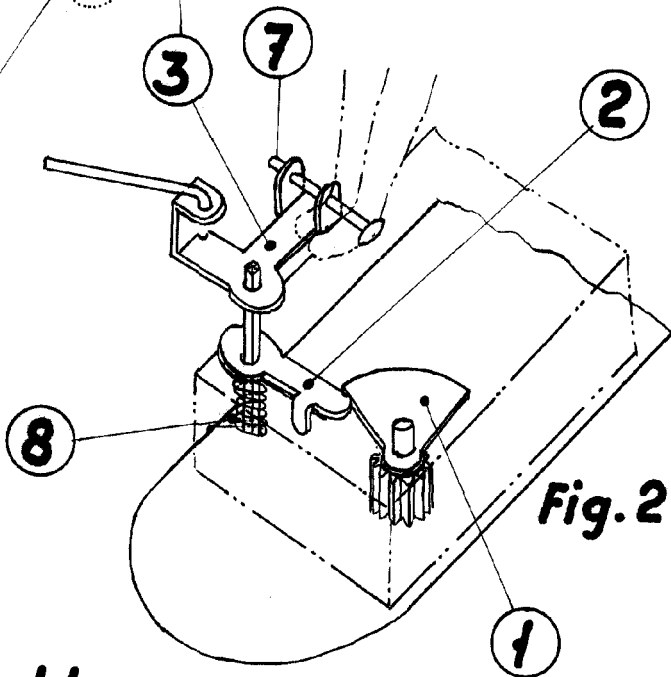
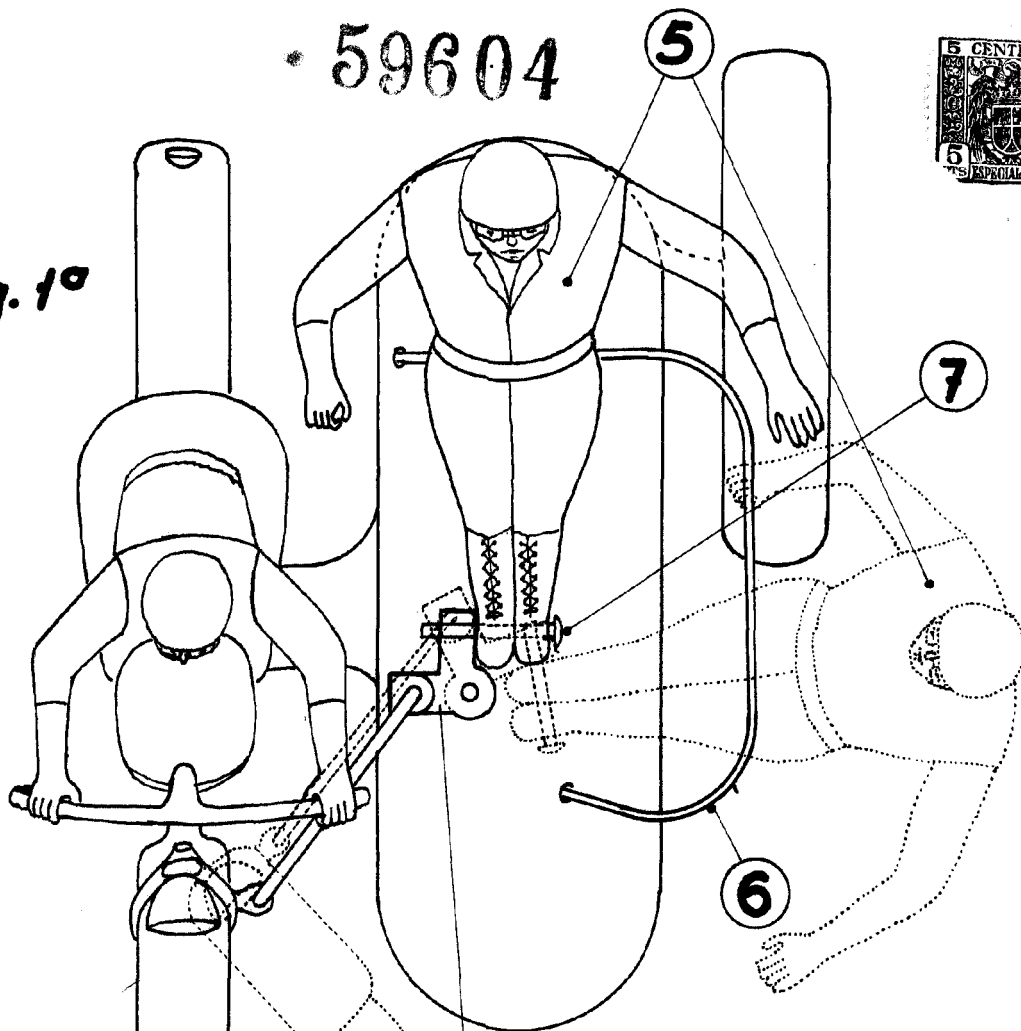

Escala variable.

*[Handwritten signature]*