

59570



• 59570

MODELO DE UTILIDAD

cuyo registro se solicita, por VEINTE años, a favor de DON JOAQUIN JANÉ LAHUNES y DON SALVADOR VIDAL ALBUIXECH, de nacionalidad española, domiciliados en BARCELONA, Pasaje Las Roquetas, por: "SILLA PARA NIÑOS PERFECCIONADA".

Memoria descriptiva

El presente Modelo de Utilidad se refiere a una silla para niños perfeccionada.

5 Tiene como objeto principal, el facilitar a los usuarios su transporte, cuando la misma no ha de ser utilizada, permitiendo su plegado con toda facilidad, sin complicaciones de dispositivos que la hacen encarecer y que, con el uso, se deterioran, impidiendo el debido funcionamiento de los mismos.

10 Consiste el Modelo en un conjunto articulado, compuesto esencialmente por cuatro puntos unidos por un par de tijerillas paralelas, dos barandillas paralelas completamente ce-

• 59570⁵



rradas y un manillar en U.

Los extremos superiores traseros de las dos patas de las tijerillas, están articulados a los extremos inferiores del manillar; los extremos superiores delanteros de las otras dos patas de las tijerillas, giran en la unión con la parte inferior delantera de la barandilla. Dichas tijerillas giran en el eje principal de la silla, estando la barandilla unida, por su parte superior trasera, al manillar de la silla, por medio de articulación dispuesta más arriba de donde se sujetan las patillas de las tijerillas.

Para mayor comprensión del invento, se acompaña un dibujo en el que, a título ilustrativo, pero no limitativo, la

Figura 1 muestra una vista lateral de la posición de los puntos cuando la silla está abierta, siendo 10 el eje, 11 y 12 la unión de la tijerilla a la barandilla, y manillar, respectivamente; 13 la unión del manillar a la barandilla, 14 y 15 las garras de la tijerilla, 16 la barandilla y 17 el manillar.

La Figura 2 es una vista similar de la silla a medio plegar con el recorrido de los puntos principales, siendo los números similares en significado a la figura anterior.

La Figura 3 es una vista, también lateral de la posición de los puntos con la silla plegada, representando los números insertos lo mismo que en la Figura 1ª.

Como puede comprenderse, bastará con apoyar las ruedas en el suelo, haciendo presión en la silla hacia abajo, para que ésta se abra y quede en disposición de usarse; y, al contrario, abatiendo hacia adelante el manillar, la silla quedará completamente plegada.

Lo descrito será susceptible de modificación en todo lo que no altere la esencialidad de lo que se protege en la siguiente

• 59570¹⁵



- N O T A -

Se reivindicacion los puntos siguientes:

1.- Silla para niños perfeccionada, que se caracteriza por consistir en un conjunto articulado, compuesto esencialmente por cuatro puntos unidos por un par de tijerillas paralelas, dos barandillas paralelas completamente cerradas y un manillar en U. Los extremos superiores traseros de las dos patas de las tijerillas, están articulados a los extremos inferiores del manillar; los extremos superiores delanteros de las otras dos patas de las tijerillas, giran en la unión con la parte inferior delantera de la barandilla. Dichas tijerillas giran en el eje principal de la silla, estando la barandilla unida por su parte superior trasera, al manillar de la silla, por medio de articulación dispuesta más arriba de donde se sujetan las patillas de las tijerillas.

2.- SILLA PARA NIÑOS PERFECCIONADA.

Consta esta Memoria de tres hojas mecanografiadas y foliadas por una sola de sus caras y de un dibujo.

Madrid, 15 ABR. 1957

P. A.

5961

D. Joaquín Jané Lahunes
D. Salvador Vidal Albuixech

Hoja única

59570

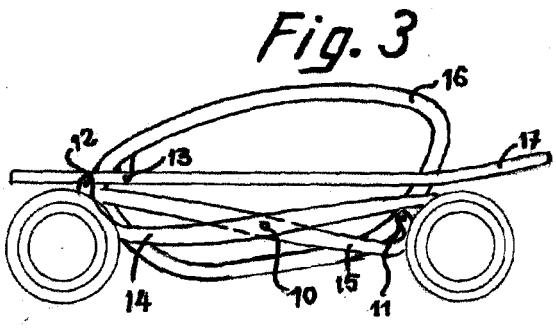
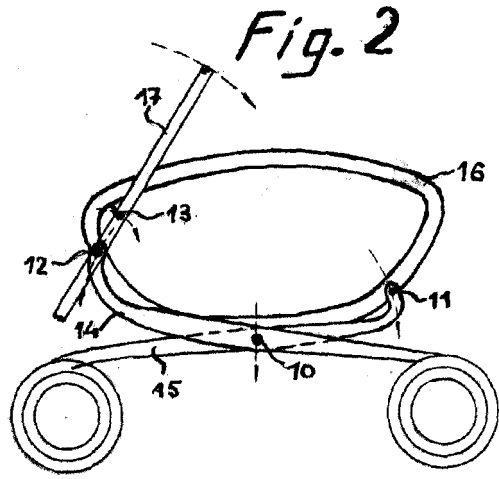
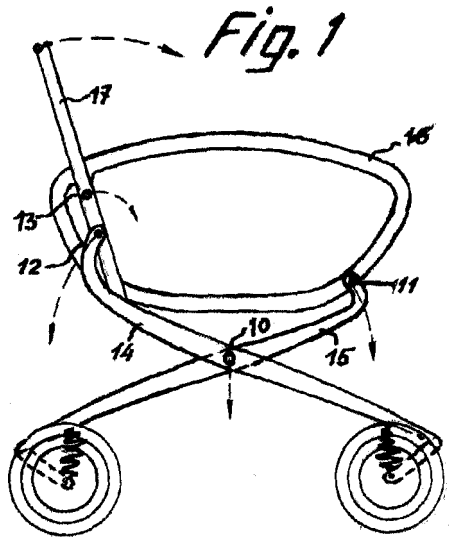

Madrid, 15 de Abril de 1.957

P. A.