



• 59558

MODELO DE UTILIDAD

por "Un gollete de botella"

a favor de Don Jaime Farrés Vidal, de nacionalidad española,
domiciliado en Barcelona, calle de Bilban nº 50.

MEMORIA DESCRIPTIVA

5

Se refiere el presente modelo de utilidad a un gollete de botella provisto de un tapón con mecanismo articulado de palanca que presenta la novedad de que sus pivotes y por tanto el conjunto del mecanismo, pueden desplazarse en sentido longitudinal, al objeto de que pudiendo asimismo cerrarse la botella, con tapón corona, la colocación de éste no quede dificultada por la existencia del referido tapón de palanca, ya que el conjunto de éste, al desplazarse hacia abajo queda fuera del alcance de las grapas de la máquina de taponar.

10

15

• 59558

9 ABR



Seguidamente se describe con detalle el gollete de botella objeto del presente modelo, adjuntándose para su mejor comprensión una hoja de dibujos en los que se representa a título de ejemplo no limitativo el gollete de referencia, mostrándole: Fig. 1, en vista lateral estando la botella cerrada con tapón corona; Fig. 2, también en vista lateral, estando la botella cerrada con el tapón de palanca; y Fig. 3, en sección transversal.

De acuerdo con lo representado en los dibujos, caracteriza el gollete que nos ocupa, el hecho de que configurando en su extremo un reborde 1 destinado a recibir el tapón corona 2, presenta en su cuerpo 3 dos ranuras longitudinales 4 simétricas diametralmente opuestas, cuya longitud y profundidad es variable de acuerdo con el tamaño del envase y en cuyo interior se alojan con susceptibilidad de desplazarse a su largo, los pivotes 5 del mecanismo articulado del tapón 6, de forma que puedan situarse en uno u otro extremo según convenga.

Gracias a esta especial disposición, la botella una vez llenada, podrá cerrarse con tapón corona en cuya operación se situará previamente el mecanismo del tapón de palanca en su posición más baja, quedando de esta forma en disposición de ser transportada en los establecimientos proveedores, bastando cuando se desee consumir el líquido contenido en la botella, con quitar el tapón corona para que pueda ser cerrada mientras haya líquido, con el otro tapón, para lo cual se situará el mecanismo de palanca en su posición límite más elevada.

En la ejecución práctica del modelo según queda descrito, podrán variar las magnitudes y perfiles de las ranuras longitudinales 4 y el tipo de mecanismo de palanca del tapón

• 595581 - 9 ABR



articulado que va acoplado a las mismas.

N O T A

Se reivindica como objeto del presente modelo de utilidad:

1º.- Un gollete de botella, caracterizado por el hecho de que configurando en su extremo un reborde destinado a recibir un tapón de los llamados corona, presenta en su cuerpo, dos ramuras longitudinales simétricas diametralmente opuestas, apropiadas para alojarse en su interior los pivotes del mecanismo articulado de un tapón de palanca, con susceptibilidad de poder desplazarse a su largo, correspondiendo el límite inferior a un nivel en el que dicho mecanismo no entorpezca la acción de la máquina colocadora de los tapones corona.

2º.- UN GOLLETE DE BOTELLA.

Y todo cuanto afecte a la esencialidad de lo mostrado en el adjunto dibujo y descrito en la presente memoria que consta de tres hojas foliadas y mecanografiadas por una sola cara.

Barcelona, 9 de Abril de 1.957

Don Jaime FARRES VIDAL

p/a.

39558

9 AFB

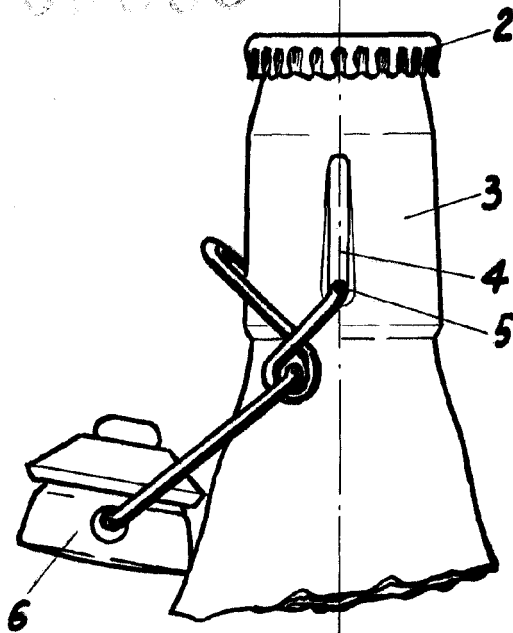

FIG. 1

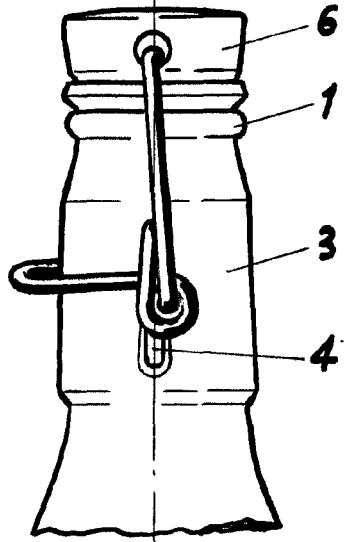

FIG. 2

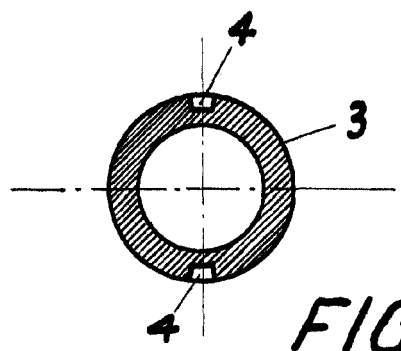

FIG. 3

BARCELONA, 9 DE ABRIL DE 1957.
P.M.