

13 ABR. 1957

P.- 15.708



50128
• 59529

MEMORIA DESCRIPTIVA

para solicitar

MODELO DE UTILIDAD

en

ESPAÑA

por VEINTE años

a nombre de RAMON BRAULIO GONZALVO, de nacionalidad española, residente en Eugenia Viñez 27, 1ª, Valencia, por:

“ UN REMOLQUE-VIVIENDA PARA VIAJES O VACACIONES ”

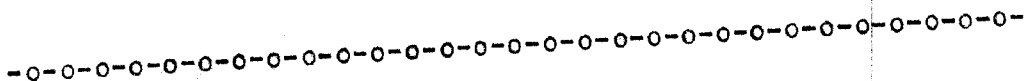

La presente solicitud se refiere a un modelo de remolque-vivienda para viajes o vacaciones.

Ya es conocido el hecho de que estos dispositivos permiten conseguir una importante economía en los viajes ó vacaciones, sobre todo por el extranjero, al permitir prescindir de uno de los capítulos más impor-

5



8957

• 59529

tantes como es el gasto de hoteles.

Los dibujos adjuntos representan varias vistas del remolque-vivienda objeto de esta solicitud y en ellos:

5 La figura 1 es una vista en perspectiva del remolque-vivienda desde su parte anterior.

La figura 2 es una vista del remolque-vivienda desde atras.

10 La figura 3 es una planta del interior del remolque-vivienda.

La figura 4 es una vista en perspectiva del remolque-vivienda, con partes arrancadas, mostrando el interior del mismo estando los elementos del remolque-vivienda dispuestos para su uso de día.

15 La figura 5 es una vista correspondiente a la figura 4, pero con los elementos del remolque-vivienda dispuestos para su uso nocturno.

20 El remolque en sí puede construirse con diversos materiales y consistirá en un chasis metálico ó mezcla de metal y madera y una carrocería de chapa de acero, aluminio, madera, tableros de fibras y madera etc.

25 El cuerpo 1, lleva un eje con dos ruedas, que serán iguales á las del coche que lo arrastre, estando el eje colocado no en el centro del remolque, sino un poco hacia atras para evitar el excesivo cabeceo durante la marcha.

• 59529

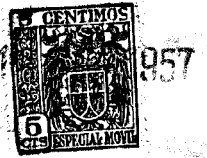

5 Es conveniente que la pared del remolque sea doble y entre las dos paredes se interponga una capa de material aislante, tal como aglomerado de porocho fibra de vidrio etc, para evitar las influencias del ambiente.

La parte posterior, superior, figura 1 y 2, se puede abrir totalmente, levantándola y quedando abierto un amplio mirador.

10 La puerta la lleva situada a la derecha, en el sentido de la marcha, para evitar la posibilidad de accidentes graves.

15 Además de las ventanas normales, lleva dos ventanitas en la parte superior provistas de ventalla de cristal y de bastidores de fina tela metálica para evitar entrada de insectos.

20 Finalmente, el cuerpo del remolque lleva cuatro apoyos, uno en cada esquina, para estabilizar el remolque cuando se halla estacionado, tanto unido como desconectado del coche remolcador.

Para su remolque, el cuerpo 1 se sujeta al coche mediante una doble lanza 2, la cual tiene una pequeña rueda auxiliar 3, para facilitar la maniobra a mano cuando el remolque está desenganchado del coche remolcador.

25 Con referencia ahora á la figura 3, se verá que el remolque tiene en su interior los elementos siguientes:



• 59529

5 Un estudio-comedor compuesto por un tablero-mesa 4, con un diván ó sofá 5 a cada lado, en sus dos lados más largos. Por un lado, el tablero-mesa 4 se apoya en la carrocería y por el otro, mediante un pié derecho, sobre el suelo del coche.

En la parte opuesta al estudio-comedor, hay otro sofá ó diván 6, con el respaldo independiente del asiento.

10 Debajo de los divanes 5 y 6, lleva varios cajones destinados á guardar ropas y objetos.

15 Entre el estudio-comedor y el sofá 6, hay una cocina que comprende el hornillo 7, sencillo ó doble, el fregadero 8 y la alacena 9, que al mismo tiempo hacen oficios de depósito de agua y nevera. El conjunto de estos elementos últimamente descritos se hará con una configuración adecuada como la representada en las figuras 4 y 5, para no destruir la armonía del conjunto.

20 En la parte opuesta á los elementos 7, 8 y 9 hay un armario ropero 10, que se prolonga desde el piso hasta el techo y que está dotado en su interior de perchas.

25 Evidentemente el cuerpo del remolque-vivienda y de acuerdo con el Código de Ordenanzas de Circulación, irá dotado de las luces de circulación y de estacionamiento y de los dispositivos de frenos reglamentarios.



• 59529

Adicionalmente y cuando se trate de remolques grandes y destinados á excursiones por lugares frios, el remolque podrá dotarse de una estufa de calefacción por cualquier combustible líquido o gaseoso y de un cuarto de aseo.

5

Con referencia ahora a las figuras 4 y 5, la primera de ellas representa los elementos en la disposición que ha sido descrita en lo que antecede para su uso durante el día y la segunda representa la disposición que toman los mismos elementos para su uso durante la noche. Así, por ejemplo, el tablero-mesa 4, se desengancha de su posición normal y desciende á otros enganches iguales pero más bajos, quedando a la altura de los dos divanes 5 que hay a sus lados. Los asientos y respaldos de estos divanes 5, sirven entonces como colchones y el todo queda transformado en una cama capaz para dos personas 11.

10

15

El otro diván 6 sirve de noche como cama individual 12 y su respaldo elevandolo y enganchandolo en soportes adecuados, queda dispuesto como cama individual auxiliar superpuesta 13.

20

De este modo se tiene que el remolque es capaz para servir de dormitorio para 2, 3 ó 4, personas mayores.

25

Para evitar la posibilidad de una caída de la persona que duerma en la cama superpuesta, es ta lleva unas correas en su parte lateral exterior, las cuales llegan hasta el techo.

59529



Dos cortinas 14, que se cierran durante la noche cubren cada cama a la vista de los otros durmientes, quedando el centro y la puerta utilizables sin molestar a los demas viajeros.

5

El alumbrado será por batería, pero además llevara una instalación de tipo normal 110/120 voltios para utilizarla en los sitios en que haya una red disponible al efecto, mediante la conexión con un cable de la longitud adecuada.

10

Como se ve por la descripción que antecede el modelo de remolque-vivienda que ha sido descrito presenta muchas ventajas sobre los tipos conocidos cuyas ventajas (ligereza de peso, uniformidad de temperatura, disposición racional de los elementos internos, comodidades y puesta práctica en uso de éstos, gran capacidad y coste reducido, etc) se derivan de su construcción y de las características nuevas del mismo que quedan resumidas en las reivindicaciones siguientes:

15



----- N O T A -----

• 59529

Los puntos que como característica de n
novedad se presentan para que sean objeto de esta s
olicitud de Modelo de Utilidad, en España por VEINTE años son
los siguientes:

5

1º.- Un remolque-vivienda para viajes
ó vacaciones, caracterizado porque está formado por un
chasis y una carrocería, siendo ésta de doble pared que
crea una cámara, en la que se intercala un material ais-
lador de temperatura, estando el interior del remolque
provisto de tres conjuntos principales; un estudio-come-
dor a un lado; un sofá-cama al otro y entre ellos, en
un lado otro conjunto formado por cocina, fregadero y
alacena en el interior de los cuales lleva un depósito de
agua y una nevera, y al otro lado un armario ropero. Cua-
tro gatos ó apoyos, uno en cada ángulo del chasis.

10

15

2º.- Un remolque-vivienda, según se
reivindica en el punto 1º, caracterizado porque el estu-
dio-comedor está compuesto por un tablero-mesa con un
diván á cada uno de sus lados largos (posición de día)

20



13

• 59529

pudiendo el tablero-mesa descenderse á unos enganches más bajos y con los dos divanes laterales convertirse en una cama capaz para dos personas.

5 3a.- Un remolque-vivienda, según se reivindica en los puntos anteriores, caracterizado porque el otro diván puede convertirse en dos capas superpuestas utilizando á este fin separadamente su asiento y su respaldo.

10 4a.- Un remolque-vivienda, según se reivindica en los puntos anteriores caracterizado porque el eje que llevan las ruedas del remolque está colocado no en el centro de este, sino un poco desplazado hacia la parte posterior.

15 5a.- Un remolque-vivienda, según se reivindica en los puntos anteriores, caracterizado porque tiene la facultad de que su parte posterior, mitad superior, puede abrirse solo la ventana con cristal ó la totalidad de dicha parte trasera;

20 6a.- Un remolque-vivienda, según se reivindica en los puntos anteriores, caracterizado porque lleva la puerta a la derecha en el sentido de la marcha.

25 7a.- Un remolque-vivienda, según se reivindica en los puntos anteriores, caracterizado porque va provisto de dos cortinas que lo dividen en tres compartimentos.

8a.- Un remolque-vivienda, según se

59529



reivindica en los puntos anteriores, caracterizado porque se le colocan ruedas iguales a las del coche tractor.

5 9^a.- Un remolque-vivienda, según se reivindica en los puntos anteriores, caracterizado porque va provisto de dos ventanas pequeñas en su parte superior con bastidores de fina tela metálica.

10 10^a.- Un remolque-vivienda, según se reivindica en los puntos anteriores, caracterizado porque va provisto de una rueda pequeña auxiliar situada en la lanza de arrastre.

15 11^a.- Un remolque-vivienda, según se reivindica en los puntos anteriores, caracterizado porque debajo de los divanes lleva varios cajones útiles para guardarropas ú objetos.

20 12^a.- Un remolque-vivienda, según se reivindica en los puntos anteriores, caracterizado porque tiene un armario ropero de altura suficiente para tener la ropa colgada.

25 13^a.- Un remolque-vivienda para viajes o vacaciones "

Tal y como se ha descrito en la Memoria que antecede, representado en los dibujos que se acompañan y para los fines que se han especificado.

Esta Memoria consta de nueve hojas

• 59529

13 ABR



y la presente, escritas a máquina por una sola de sus
caras.

Madrid, 13 ABR. 1950

P.A.

Alberto de Elizalde
Por Poder

• 59529

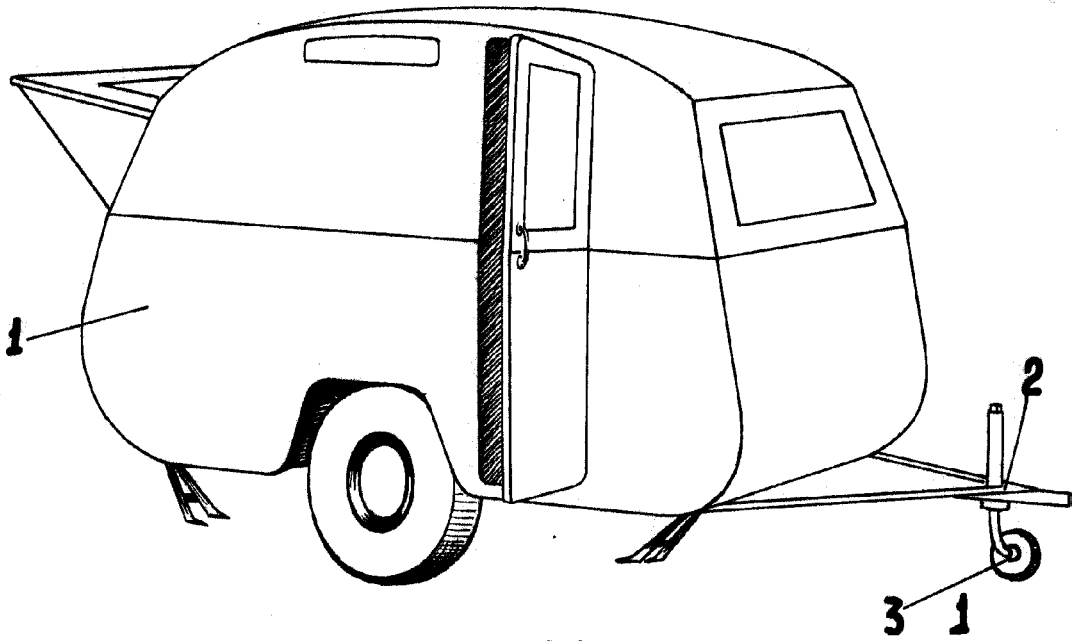

Fig. 1ª

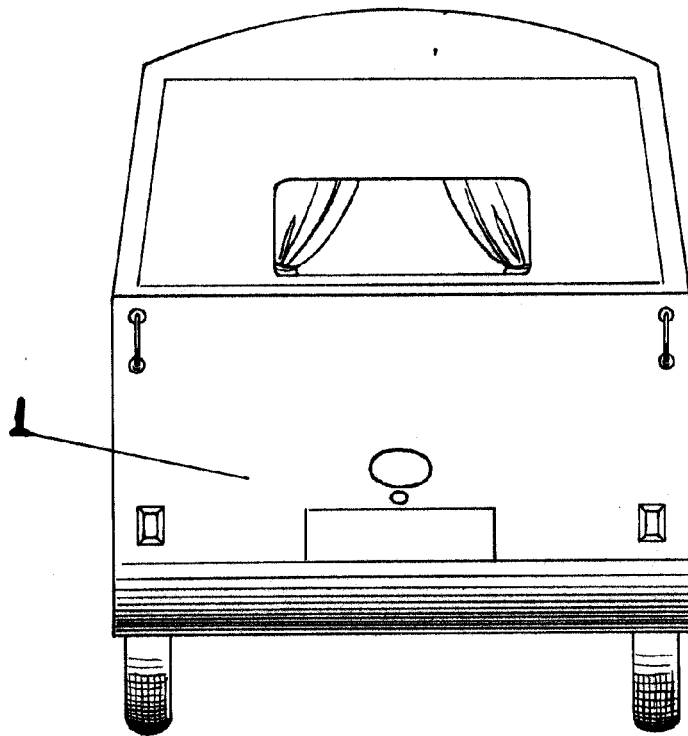
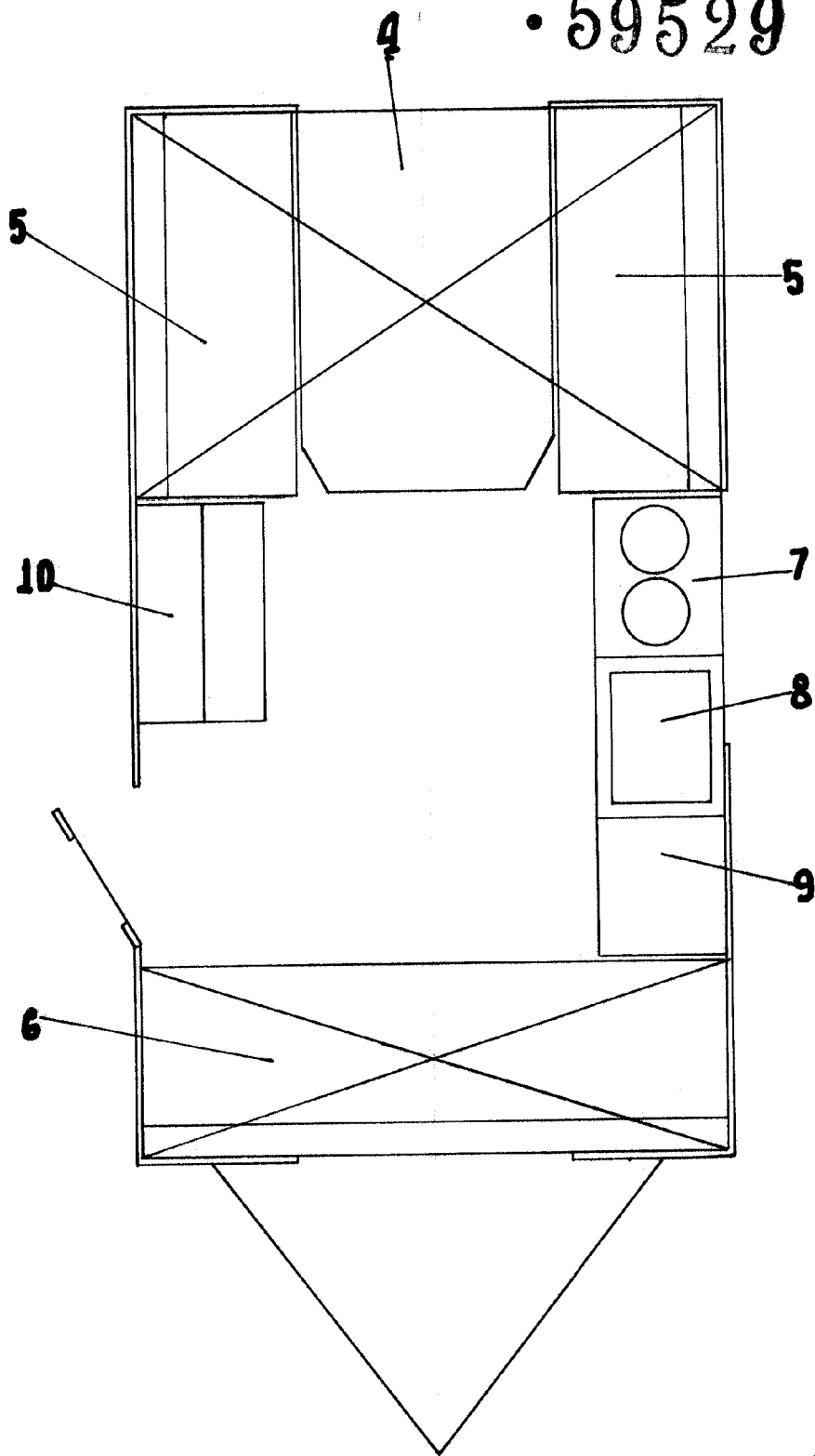

Fig. 2ª

Handwritten signature

Handwritten signature

• 59529



Albano & C. S.A.

Fig. 3º

Albano & C. S.A.

59529 13

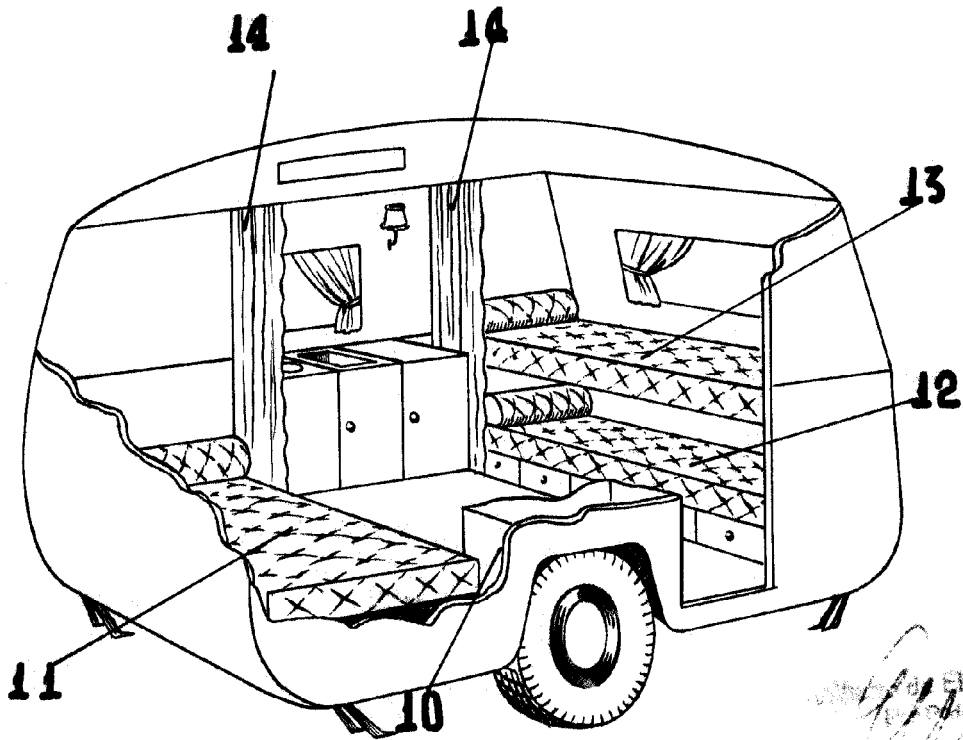
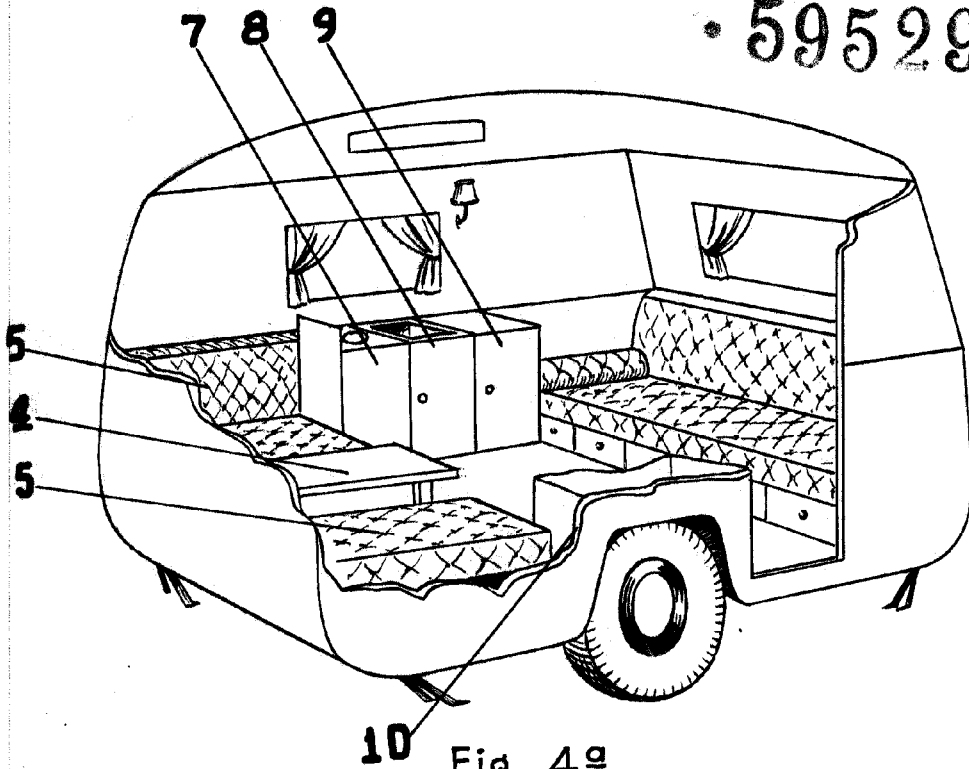

Escalera

[Handwritten signature]