



• 59516

MEMORIA DESCRIPTIVA

que se acompaña a una solicitud de Modelo de Utilidad, por veinte años, para España y sus Posesiones, por NUEVO CLIP ESPECIALMENTE PARA JOYERIA Y BISUTERIA, PERFECCIONADO, a favor de don ANTONIO LAZARO FERREIRA y D. AGUSTIN GALLEGO RIBERA, ambos de nacionalidad española y residentes en Madrid, calle de Vallehermoso nº 104.

- - - - -

Se conocen los clips o agrafes que se destinan a diversos artículos de joyería y bisutería, y especialmente en su aplicación a pendientes

5 Por lo general, estos pequeños dispositivos están constituidos por una base que actúa de soporte para engarzar bien sea una piedra, un adorno, etc., que constituye la parte visible del pendiente, a la que se acopla articuladamente una plaqueta de presión con dos puntos de posición, uno de abertura y otro de cierre, pasando de uno a otro venciendo la resistencia de uno o más diminutos resortes.

10 Estos dispositivos tienen el inconveniente de que los citados muelles se destensan por el uso, y llega un momento en que no ejercen la presión necesaria; frecuentemente se rompen; por otra parte, el empleo de la

15



595 16

13 ABR

plaqueta de presión lleva consigo un gasto inútil de material, con el consiguiente encarecimiento del objeto.

El presente modelo de utilidad resuelve estos inconvenientes, ya que ha logrado un dispositivo en el que el resorte usual se elimina, y merced a la disposición de sus piezas se consiguen, no obstante, los mismos efectos que si tuviese resortes; además se elimina la plaqueta que es substituída por una horquilla que constituye elemento esencial en el Modelo, ya que es la que, por su flexión, y presionando sobre dos achaflanamientos del agrafe que la soporta, permite los movimientos articulados de apertura y cierre.

Con el fin de ilustrar la presente descriptiva, se acompaña una hoja de planos en la que se representa una ejecución de la misma, tomada a título de ejemplo meramente descriptivo. En dicha hoja,

La fig. 1 es una vista frontal del dispositivo en posición de abertura.

La fig. 2 es un corte por el eje, del agrafe.

La fig. 3 muestra el conjunto en vista lateral, y en posición de apertura.

La fig. 4 muestra la fig. 3 cerrada.

La fig. 5 es la horquilla.

Tenemos, según la invención, un cuerpo de agrafe (5) con una base ensanchada, de cualquier perímetro apropiado (6) dotada de medios de fijación de la parte decorativa del pendiente. El citado cuerpo (5) presenta un ensanchamiento o cabeza en su parte superior, dotada de dos garras planas (1-1') cuyas caras interiores son oblicuas divergiendo hacia abajo. Entre las dos garras (1-1') exis-

18 AG



595 16

te una escotadura central, no muy profunda.

El centro del cuerpo (5) del agrafe, lleva practi-
cada una ranura con un pequeño puente (4) que sirve para
soportar cualquier accesorio ornamental que quiera incre-
mentarse al conjunto.

50

Los agrafes (1-1') acogen los terminales en ángulo
(3-3') de una horquilla (2) de alambre flexible o similar,
de manera que quede montada sobre dichos agrafes con movi-
miento sobre el eje de ajuste formado por dichos termina-
les (3-3'). Los brazos de dicha horquilla (2), quedan, por-
tanto, en contacto con las superficies achaflanadas inte-
riores de las garras (1-1') en que va montada en la manera
descrita, por lo que presiona contra los mismos. En virtud
de este montaje, dicha horquilla tiene dos posiciones, una
de apertura (fig. 3) y otra de cierre (fig.4) pasando de
una a otra automáticamente, y ejerciendo la debida pre--
sión, precisamente debido a las características del mon-
taje citado, pese a carecer de muelles ni resortes.

55

60

Finalmente, se hace constar que en el presente mode-
lo de utilidad, cabe cualquier variante de realización y
disposición de sus elementos, siempre que no se altere el
espíritu de la invención, pudiéndose fabricar en toda cla-
se de materiales y dimensiones, sin limitación.

65

NOTA. - Descrito suficientemente cuanto antecede, sólo
resta consignar que lo que se declara propio, nuevo y ú-
til de los solicitantes, es lo contenido en las siguientes

70

13 Ab



REIVINDICACIONES:

75

1 - Nuevo clip, especialmente para joyería y bisutería, perfeccionado, caracterizado por constar de un cuerpo formado por una lámina metálica, dotada de una base para fijación de un elemento ornamental dispuesta en ángulo respecto a la citada lámina; la cual, en su parte superior presenta un ensanchamiento con dos garras laminares, laterales, cuyas caras interiores oponentes se hallan dispuestas oblicuamente, existiendo una pequeña escotadura central entre ambas garras.

80

85

2 - Nuevo clip, según reivindicación 1ª, caracterizado porque las referidas garras sirven de elementos de soporte y retención a los dos terminales angulares de una horquilla metálica, montada con movimiento articulado sobre las garras descritas, merced a sus terminales angulares, que hacen de eje; presionando dicha horquilla adecuadamente contra las superficies oblicuas de ambas garras, lo que determina dos posiciones, una de apertura y otra de cierre, de las que salta de una a otra merced a dicha presión; habiéndose previsto en el cuerpo del agrafe un puente para acoplaje de un motivo ornamental.

90

3 - NUEVO CLIP, ESPECIALMENTE PARA JOYERIA Y BISUTERIA, PERFECCIONADO.

Todo según queda descrito en la presente Memoria, que consta de cuatro hojas foliadas y mecanografiadas por una sóla cara, con noventa y cuatro líneas y planos anexos.

Madrid 13 de abril, de 1957

P.A.

• 595 16

13 ABR

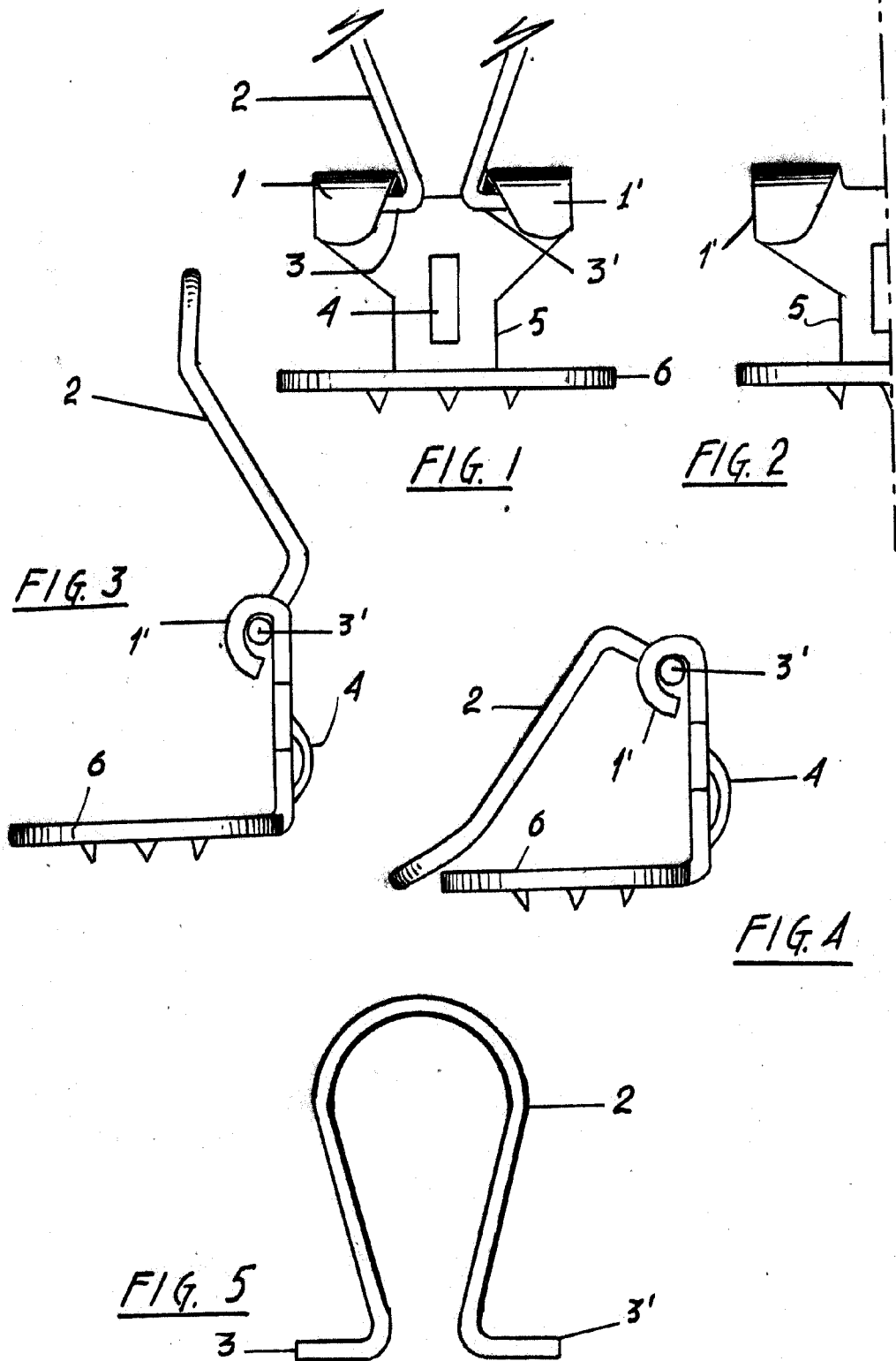

ESCALA VARIABLE

MADRID 13 Abril 1957

[Handwritten signature]