



MODELO DE UTILIDAD  
-----

-59504

MEMORIA DESCRIPTIVA

Sobre:

" ENVASE LIGERO PARA PRODUCTOS EN GRANO "

-----  
Solicitante: F E T R E C O, S. L., de nacionalidad española,  
residente en VALENCIA, Avenida Poeta Emilio  
Baró, 4.  
-----

El envase, objeto del presente modelo de utilidad, es-  
tá destinado a la venta en pequeñas cantidades exactamente  
dosificadas y pesadas de materias en grano o en polvo, tales  
como café en grano o molido, azúcar, arroz etc. muy bien pre-  
sentadas, limpias é higiénicas siendo el envase totalmente  
transparente para poder apreciar a la vista su contenido.

El envase está constituido por un cuerpo cilíndrico  
transparente extraordinariamente delgado de una materia fle-  
xible como el celuloide u otra materia plástica cuyo cilindro

5



10 por si solo no tiene la suficiente resistencia, pues se aplas-  
taria. Para darle la suficiente rigidez, el borde superior es-  
tá doblado hacia el interior, constituyendo un refuerzo resis-  
tente que mantiene la boca abierta y redonda en tal forma que  
una tapa se pueda colocar cerrando la abertura por fuera con  
15 su faja cilíndrica.

En la parte correspondiente al fondo del envase, el bor-  
de es recto sin refuerzo de ninguna clase y este lado opuesto  
recibe su refuerzo necesario al meterse por la parte interior  
inferior un fondo de disco con borde cilíndrico exactamente  
20 igual al de la tapa con la única diferencia que la tapa abra-  
za el cilindro por fuera y es de quita y pon, mientras el fon-  
do se aprieta contra pared inferior donde queda adherido me-  
diante pegamento.

Los dibujos adjuntos ilustran el invento. Figura 1 re-  
25 presenta las tres partes del envase, cuerpo, fondo y tapa en  
vista de perspectiva, Fig. 2 representa el envase con fondo y  
tapa en corte vertical, y Fig. 3 representa en escala mayor de-  
talles de los bordes inferior y superior del cilindro del en-  
vase. 1 es el cuerpo cilíndrico muy ligero, flexible y trans-  
parente, 2 es el borde superior reforzado, 3 es el borde infe-  
rior sin reforzar, 4 es la tapa, 5 es un refuerzo anular de la  
30 tapa que corresponde al borde superior reforzado del cilindro,  
6 es la faja cilíndrica de la tapa, 7 es el fondo, 8 el refuer-  
zo del disco de fondo y 9 el borde exterior cilíndrico de di-  
cho fondo. Tapa y fondo pueden ser practicamente piezas igua-  
les que, dada la extrema delgadez de todas las piezas tanto  
35 pueden servir de tapa como de fondo, con el resultado de que

- 3 59504

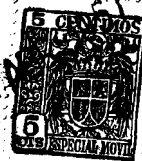

40

existe únicamente una pieza estampada a medida, ya que el cilindro es una lámina delgada arrollada para formar cilindro y pegada por su línea de unión vertical 10.

45

Todo este envase moderno, higienico y transparente, no pesa más, o quizás menos que los conocidos bolsos de papel que no ofrecen ninguna garantía de higiene y no pueden servir, como envase del cual su contenido se ha de sacar poco a poco en varias veces. El envase nuevo es practicamente estanco y puede servir perfectamente para guardar café ya tostado sin que pierda el aroma.

50

Este envase se podrá fabricar y utilizar para todas las cantidades corrientes desde, por ejemplo, 50 gramos hasta 1.000 gramos y puede sustituir en muchos casos las latas. Los tamaños serán diferentes según el peso específico del producto que se venda y podrán ser todos los convenientes.

N O T A

55

El Modelo de Utilidad que se solicita por 20 años para España y sus Colonias, debiera recaer sobre : "ENVASE LIGERO PARA PRODUCTOS EN GRANO", de acuerdo con las siguientes,

R E I V I N D I C A C I O N E S

60

1ª.- Envase ligero para productos en grano, caracterizado por estar constituido de un cuerpo cilindrico de pared muy delgada, ligera, transparente y flexible con un refuerzo en la boca superior constituido por el arrollamiento del canto superior hacia el interior del envase, estando el canto inferior, correspondiente al fondo sin refuerzo de ninguna clase.

65

2ª.- Envase ligero para productos en grano, según la reivindicación 1ª, caracterizado por tener una tapa de quita y

- 4 - 59504, 2



pon de disco de material ligero, delgado y flexible con un borde cilíndrico exterior que abraza el cilindro del envase por fuera al ser colocado, teniendo dicha tapa un refuerzo anular exterior bombeado.

70

3<sup>o</sup>.- Envase ligero para productos en grano, según 1<sup>o</sup> y 2<sup>o</sup> reivindicación, caracterizado por un fondo de material delgado y ligero formado por un disco igual al de la tapa que está metido desde abajo al interior y aprieta contra la pared interior del cilindro donde está adherido mediante pegamento.

75

4<sup>o</sup>.- "ENVASE LIGERO PARA PRODUCTOS EN GRANO".

Según queda substancialmente descrito en la presente memoria que consta de cuatro páginas escritas a máquina por una sola cara, acompañada de una hoja de dibujos.

Madrid, 12 de abril de 1.957.

FETRECO, S.L.

P.P.

FRANCISCO GARCÍA CABRERIZO  
P. P.

-59504



Fig. 1

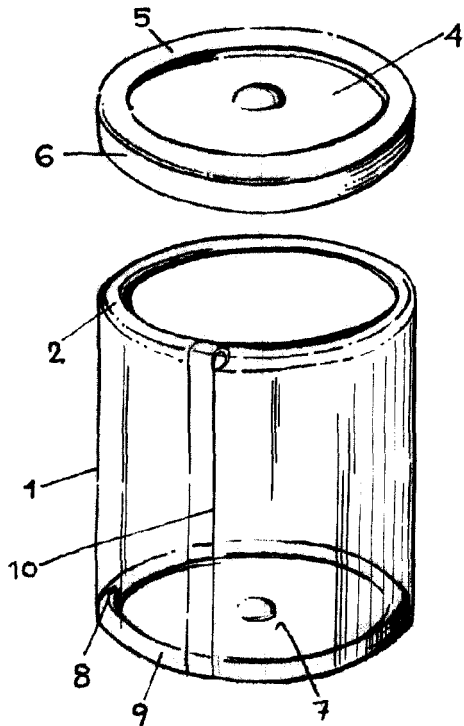

Fig. 2

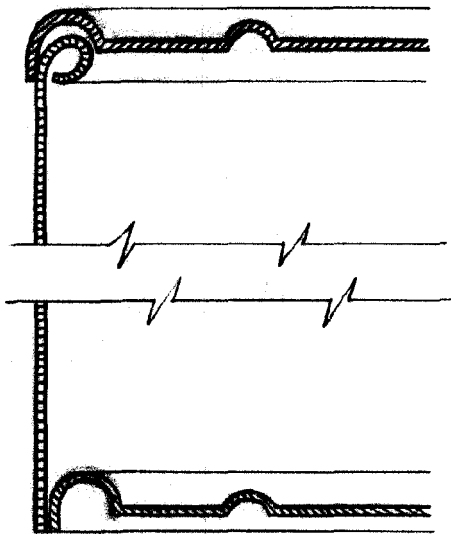
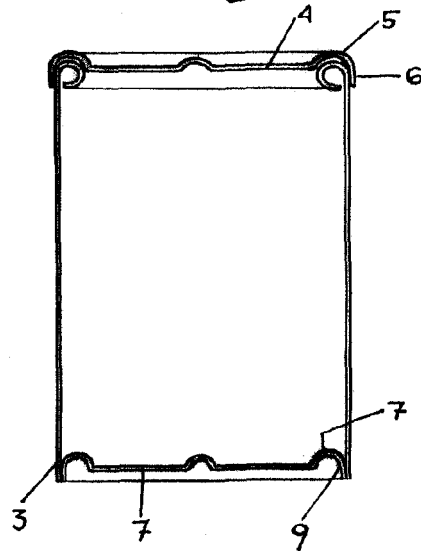

Fig. 3

MADRID, 12 ABRIL, 1957  
FETRECO S.L.  
P.P.

FRANCISCO GARCIA GARRIBIZO  
*[Signature]*

ESCALA VARIABLE