

50408



11 ABR

• 59498

MEMORIA DESCRIPTIVA

=====

Correspondiente a la solicitud de registro de Modelo de Utilidad que, por veinte años, se solicita para España y sus Colonias, a favor de Don Francisco y Don José Luis GURRUCHA GA ZUMETA, ambos de nacionalidad española, residentes en San Sebastián (Guipúzcoa), Puerto núm 12 - 1º,-----

p o r

" CARRETE DE PESCA PERFECCIONADO "

=====

Los carretes usualmente empleados en la pesca presentan diversos inconvenientes tales como la forma inadecuada de la caja de mecanismos, que dificulta los movimientos; - el excesivo bulto de la manivela cuando no está en uso; el sistema de disparo de cepe; el sistema de mecanismo de irre



• 59498

versibilidad; el de actuación; y el freno, por ser una simple tuerca con muelle, al aflojarlo ésta se sale, con peligro de que se meta el hilo.

10 A la vista de tales desventajas, se han estudiado sus posibles mejoras, dando por resultado el carrete de pesca perfeccionado que constituye el objeto de la presente Memoria descriptiva y una de cuyas posibles formas de realización, dada como ejemplo sin carácter limitativo, se representa en los dibujos adjuntos.

15 La Fig. 1ª muestra en sección la caja de mecanismos con sus diversos dispositivos.

La Fig. 2ª es una sección de la manivela.

La Fig. 3ª muestra el sistema de disparo de cepe y freno, en detalle esquemático.

20 La Caja (1), de la que sobresale el brazo angular (2) de acoplamiento a la caña, es un cuerpo de fundición que adopta en planta la forma de media elipse cortada por una curva convexa, de la que emerge en su centro el tronco de cono invertido (3), que enlaza con la caja (4) del carrete propiamente dicho.

25 Atravesando el fondo de la caja (1) y perpendicularmente al mismo va el eje (5) de la manivela, que en el interior de la caja lleva montada una rueda trinquete (6) y, sobrepuesta a ella, otra de mayor diámetro (7), tallada con piñones helicoidales para engranar con un husillo (8), que forma parte del eje (9) del carrete.

30 Este eje (9), soportado por el saliente perforado (10), lleva en el extremo opuesto al carrete una pieza (11), que lo abraza sujetándose mediante dos tornillos, la cual desciende en curva, montando sobre la rueda (7) que está provi-

35

- 3 -
• 59498

ta de un tetón excéntrico (12), que penetra en una ventana longitudinal (13) de la pieza (11), de forma que, al girar la rueda (7) producirá el desplazamiento alternativo del eje (9) y, consecuentemente, del carrete de enrollamiento.

40 Una pieza (14), de perfil en U y ángular, va montada en las proximidades de las ruedas, de modo que pueda girar sobre un eje (15), que atraviesa la rama más próxima a --- ellas cerca del vértice, limitándose su movimiento mediante un muelle espiral (16), fijo por un extremo a la otra ---
45 rama y por el opuesto a un resalte del fondo de la caja, --- de modo que su tensión, produciendo en la pieza (14) un --- efecto de palanca, hace que la rama más próxima a las ruedas introduzca su perfil entre los dientes del trinquete --- (6), para permitir el giro en un sólo sentido.

50 Junto a la rama tensada por el muelle y en contacto --- con ella, va un eje cilíndrico (17), que atraviesa el fondo de la caja (1) sobresaliendo al exterior para ser accionado por una palanca dispuesta en ángulo con relación al --- citado eje, el cual lleva practicada una ranura perpendicular que, al girar el mando exterior, permite que en ella ---
55 se introduzca el perfil de la pieza (14), para que la tensión del muelle (16) inmovilice el trinquete, pero que al girar y entran en contacto con la rama tensada la superficie convexa del eje (17), producirá su elevación y, por ---
60 consiguiente, el descenso de la rama opuesta que saldrá de entre los dientes del trinquete (6), permitiendo el giro --- del eje (5) en los dos sentidos.

65 Este eje (5) sobresale al exterior, a través de un --- manguito que forma parte de la caja y perpendicular a la --- misma, y remata en una bola (18-Fig.2*), que presenta una



70

perforación axial (19), que en la entrada está provista de dos muescas (20) diametralmente opuestas, en cualquiera de las cuales puede penetrar un pitón (21), que sobresale del eje (22) que atraviesa la bola (18), el cual está rodeado de un muelle espiral (23) que apoya por un extremo en el remate del eje (22) y por el opuesto en las paredes cónicas de un manguito (24), en el que va introducido el extremo del eje opuesto a la maneta de accionamiento (25), con lo cual será suficiente con tirar de ésta, para vencer la

tensión del muelle (23) y poder introducir el pitón (21) en cualquiera de las muescas (20), para que la maneta (25) quede en disposición de uso o, por el contrario, quede hacia la caja (1), sin sobresalir de la longitud del eje (5), con lo que se reduce notablemente el volumen.

75

80

El sistema de disparo de cebo está constituido por un fuerte alambre (26), sujeto por sus extremos, en forma que pueda girar, a dos salientes diametralmente opuestos del portacarrete (4), con la particularidad de que uno de ellos va unido a una pieza (27), que presenta una muesca (28) en la que engatilla un pitón (29) que, atravesando la caja (4) sale al exterior por un manguito dispuesto en la misma, dentro del cual se encuentra rodeado de un muelle helicoidal (30) que tiende a sacarlo hacia el exterior.

85

90

En el interior del portacarrete (4) el pitón (29) lleva un cajeadado (31) en el cual va introducido el extremo de una palanca acodada (32), que bascula sobre su punto medio, siendo arrastrada por el pitón (29) en su movimiento de salida. Ahora bien, al iniciarse el giro del carrete y, con él, el del portacarrete (4), el extremo opuesto de la palanca acodada tropieza en el pitón (33), sobresaliente del

95



5 - - - 11
• 59498

100 cuerpo (3) de enlace, con lo que se hace descender el otro brazo de palanca que arrastra al pitón (29), venciendo la tensión del resorte (30), y, como el eje de giro del alambre (26) está provisto de un resorte, el alambre salta, situándose en la posición paralela al plano del carrete.

105 Como puede apreciarse por la descripción que antecede y el exámen de los dibujos, el carrete perfeccionado consigue eliminar todos los inconvenientes que se citaron anteriormente, y la tuerca del freno se mantiene siempre a la misma altura, tanto apretado como suelto, por lo que no hay peligro para el hilo, y todo ello sin complicar los mecanismos ni encarecer el producto y claro es que podrán hacerse modificaciones de detalle en materia, forma y dimensiones, sin por ello apartarse de las características fundamentales que quedan indicadas.

110

N O T A

EN RESUMEN: El Modelo de Utilidad que, por veinte años se solicita para España y sus Colonias, ha de recaer sobre las siguientes reivindicaciones:

115 1ª: - " CARRETE DE PESCA PERFECCIONADO ", que se caracteriza porque el portacarrete enlaza, mediante una conicidad, con la caja de mecanismos, de planta semielíptica, cortada por una curva convexa de la que emerge el cono de enlace, presentando el eje del carrete en el interior de la caja una zona tallada en husillo, con la cual engrana una rueda de dientes helicoidales, montada, sobre una rueda trinquete, en el eje de la manivela de accionamiento, sobresaliente de la primera un tetón excéntrico que se introduce en la ventana longitudinal de una pieza unida a la prolongación del eje del carrete, a fin de producir en el mismo, además del movimiento de giro, otro de vaiven.

120

125



130

2ª:- " CARRETE DE PESCA PERFECCIONADO ", según reivindicación 1ª, caracterizado porque dentro de la caja va una palanca acodada, de sección en U, la cual bascula sobre un eje dispuesto en el brazo más próximo a la rueda trinquete, entre cuyos dientes se introduce, en virtud de la tensión de un muelle espiral que tensa el extremo del otro brazo, cuando éste puede introducirse en una muesca dispuesta al efecto en un eje colocado junto al brazo y mandado desde el exterior de la caja, permitiendo con ello el giro del carrete en los dos sentidos ó sólo en uno.

135

140

3ª:- " CARRETE DE PESCA PERFECCIONADO ", según reivindicaciones anteriores, caracterizado porque en los extremos de un diámetro del portacarrete van los ejes de giro de un alambre curvado, siendo uno de estos ejes portador de una pieza con una muesca en la que engatilla un pitón impulsado por un muelle, el cual, en el interior del portacarrete, lleva un cajeadado en el que penetra el extremo de una palanca acodada, de modo que, al girar el carrete, un tetón, sobresaliente del semicono unido a la caja, tropieza con el otro extremo de la palanca acodada y hace retroceder el pitón, que sale de la muesca y el alambre salta impulsado por un resorte dispuesto en el opuesto eje de giro.

145

150

4ª:- " CARRETE DE PESCA PERFECCIONADO ", según reivindicaciones anteriores, que se caracteriza porque el eje de la manivela sobresale al exterior a través de un manguito, que forma parte de la caja de mecanismos y perpendicular a ella, y remata en una bola con una perforación axial, en cuya boca lleva dos muescas en la prolongación de un mismo diámetro, en cualquiera de las cuales puede ser introducido un pitón que sobresale perpendicularmente al eje que atraviesa

155



7 59498

160

la citada bola, eje que está rodeado de un muelle espiral que apoya por un extremo en su remate y por el opuesto en las paredes cónicas de un manguito, en el que va introduciendo el extremo opuesto a la manivela, con lo cual bastará con tirar de ésta para girar el eje e introducir el pitón en la muesca que se desee, según se haya de accionar la manivela o no.

165

5ª:- Por último, se reivindica como objeto sobre el que ha de recaer el Modelo de Utilidad que, por veinte años se solicita para España y sus Colonias,-----

p o r

" CARRETE DE PESCA PERFECCIONADO "

170

Todo conforme queda expresado en la presente Memoria descriptiva que consta de siete hojas escritas a máquina por una sóla cara y dibujos que se acompañan.

Madrid, 11 de Abril de 1.957.

E.A.

59498

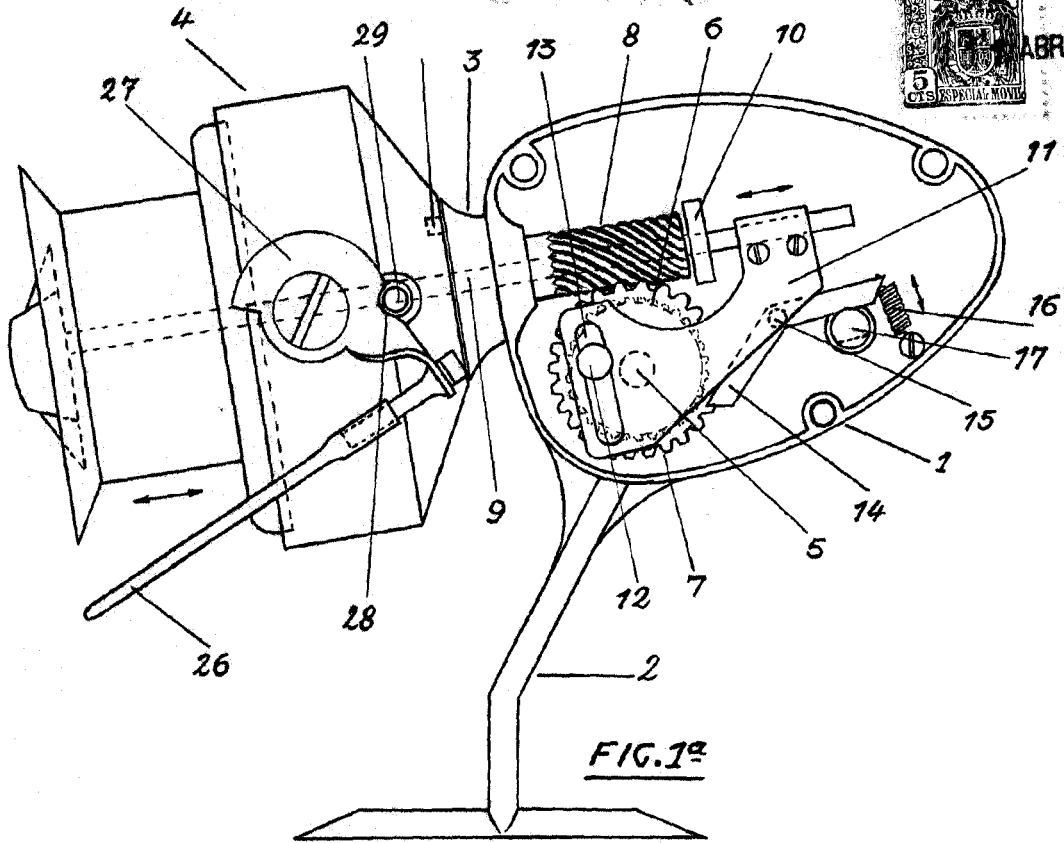

FIG. 1ª

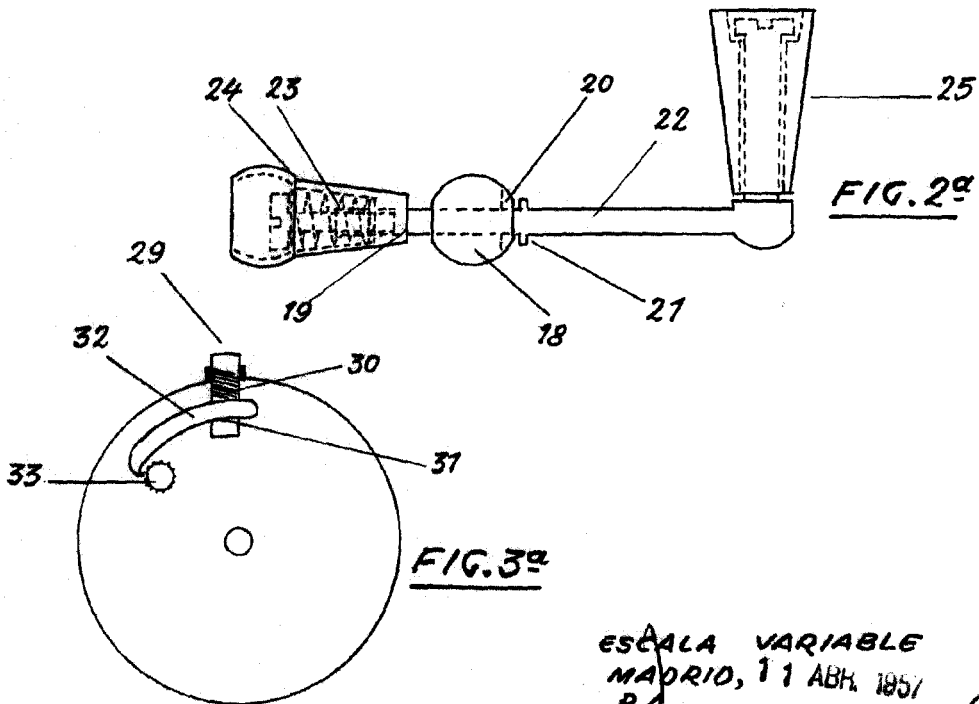

FIG. 2ª

FIG. 3ª

ESCALA VARIABLE
MADRID, 11 ABR. 1957
P.A.