



59400

59466

MEMORIA DESCRIPTIVA  
DEL  
MODELO DE UTILIDAD

que por veinte años, para España y sus Posesiones, se solicita a favor de DON BAUTISTA FUERTES CAMPELO de nacionalidad española, residente en SEVILLA (ESPAÑA) calle Menéndez Pelayo, 40 por: "UNA BUTACA EXTENSIBLE CONVERTIBLE EN CAMA".

--0-0-0-0-0-0-0--

Hoy debido principalmente a la falta de espacio en las viviendas es necesario tener ciertos muebles que cumplan una doble finalidad con el solo objeto de ahorrar espacio y ésto donde más se viene aplicando es en las camas ya que éstos ocupan mucho espacio y no son utilizados nada más que durante la noche, y es por lo que el inventor de este modelo ha estudiado un tipo de butaca extensible, facilmente convertible en cama en el momento deseado con una facil maniobra de tirar suavemente del espaldar y asiento repectivamente quedándo perfectamente formada la cama con su colchón, espaldar y piacero.

10 Este modelo está formado por una base rectangular (1-fig.1-2) construida de hierro en angulo, convenientemente arriestrado, dotado por

59466



cada una de sus esquinas de una rueda (2-fig.1-2) con movimiento libre de giro para el fácil desplazamiento de la butaca.

15 Sobre el juego de angulares (3-fig.1-2) lleva montado con movimiento libre de giro, un brazo biela (4-fig.1-2) que acciona durante el proceso de plegado, a las patas (5-fig.1-2) del cabecero (6-fig.1-2-3) las cuales van montadas con movimiento de giro sobre las tiras rectangulares (7-fig.1-2) metálicas que constituyen el somier (8-fig.1) y que se complementa con el brazo de biela (9-fig.1-2) para facilitar el cierre o apertura de la  
20 butaca-cama en su proceso de plegado.

El piecero de la butaca-cama también es accionado por un brazo-biela, y lleva un juego de patas (10-fig.1-2) montadas con movimiento libre de giro por su extremo superior (11-figs.1-2) y accionadas en el proceso de plegado por un juego de bielas (12-fig.1-2) montadas sobre una tiranta  
25 (13-fig.1-2) también metálica, que dispone el juego de patas (10-fig.1-2) a 90° con respecto al asiento (14-fig.1-2-3) formando la parte interior del piecero (15-fig.1-2).

Para facilitar la transformación de cama a butaca ó viceversa, lleva este modelo un juego de bielas centrales que permiten la quiebra del  
30 rectángulo metálico (7-fig.1-2) por el eje de giro (16-fig.1-2) a través del juego formado por los brazos (17 y 18-fig.1-2) y el brazo soporte (19-fig.1-2) que se emplea al igual que la tiranta (20-fig.1) como arriostramiento central de la butaca al convertirse en cama.

El espaldar (6-fig.3) y asiento (14-fig.3) de la butaca, que al  
35 ser extendida quedará convertido en el cabecero y piecero de la cama, irá revestido por su exterior de una tela en forma de tapizado, con cuyas daldillas quedará recubierta la cama al volver a ser convertida en butaca.

Este modelo de butaca-cama podrá sufrir modificaciones siempre que no altere la esencialidad del invento.



40

Todo según de detalla en el dibujo adjunto, que a titulo de ejemplo acompaña a la presente memoria y en que representa;

La fig. 1 Vista en perspectiva de la butaca-cama extendida.

La fig. 2 Vista de la butaca-cama en su proceso de plegado.

La fig. 3 Vista de la butaca exteriormente.

45

-REIVINDICACIONES-

Se reivindica como de la propia y nueva invención la propiedad y explotación exclusiva de:

1ª Una butaca extensible convertible en cama, caracterizada por llevar una base metálica rectangular provista de un juego de ruedas libre de giro, llevándola montada convenientemente sobre dos de sus esquinas, un juego de brazos-bielas que acciona en el proceso de plegado la cabecera y patas respectivas.

2ª Una butaca extensible convertible en cama, según la reivindicación, caracterizada por llevar el rectángulo metálico sobre el que se forma el somier, construido en dos partes con movimiento de giro sobre el centro aproximadamente, y una serie de tiranta también metálicas como arriostamiento de dicho somier.

3ª Una butaca extensible convertible en cama, según la 1ª y 2ª reivindicación, caracterizada por llevar un juego de bielas montadas entre las patas del piecero; una tiranta fija que sobresale del marco del somier, y otro brazo también articulado que sale de dicho marco del somier hasta un soporte central girable que sirve de apoyo al somier.

4ª Una butaca extensible convertible en cama, según la 1ª a 3ª reivindicación, caracterizada porque el espaldar y asiento de dicha butaca lo forman las caras exteriores del cabecero y piecero respectivamente.

5ª "UNA BUTACA EXTENSIBLE CONVERTIBLE EN CAMA".

Consta la presente memoria descriptiva de cuatro hojas numera-

59466



das y mecanografiadas en una sola cara a las que se acompañan un plano para su mejor comprensión.

MADRID <sup>10</sup> Abril de 1.957.

Rodrigo de la Torre  
P. R.

59466

88790

Figura 1

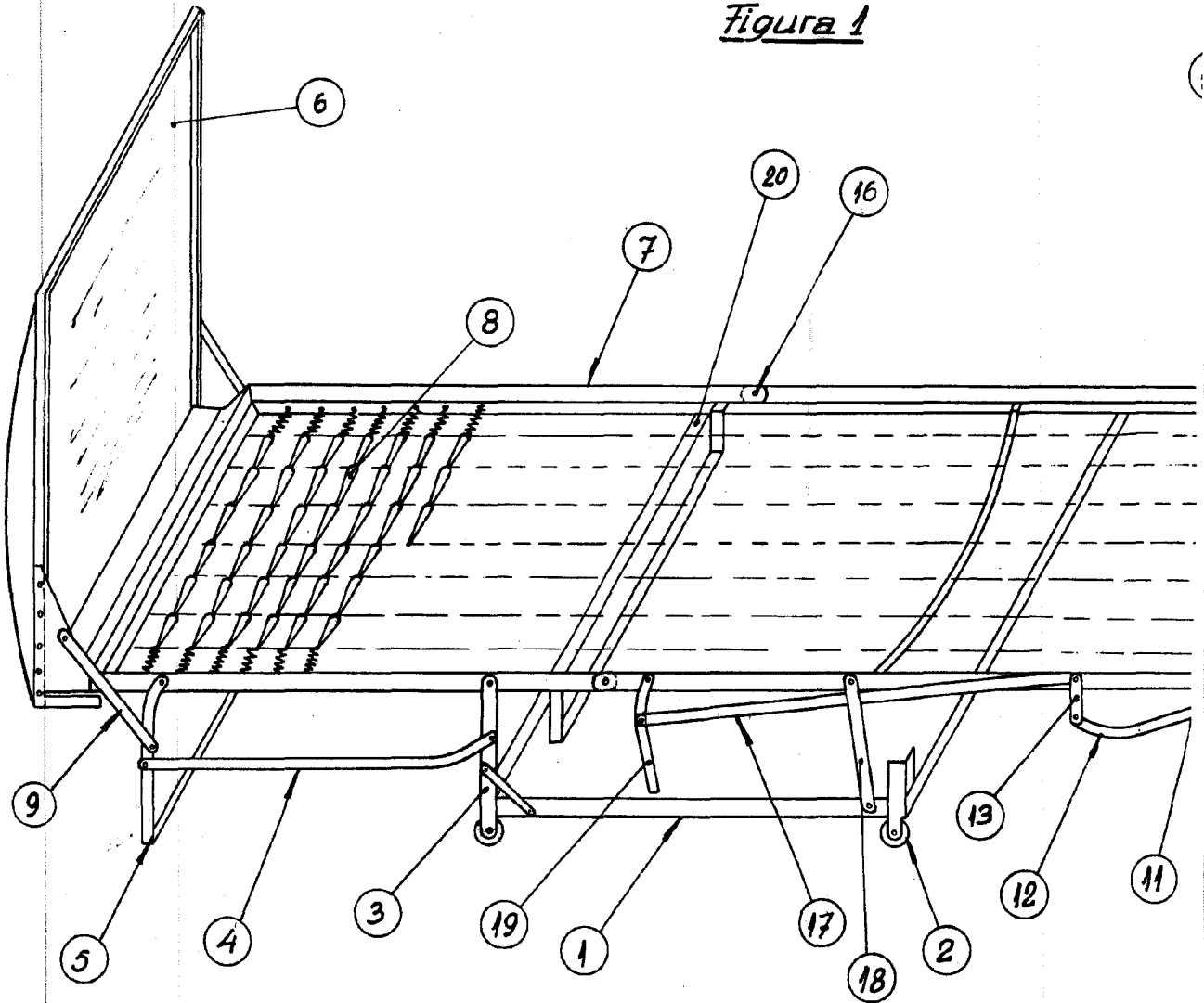

212

Hoja única

59466



Figura 2

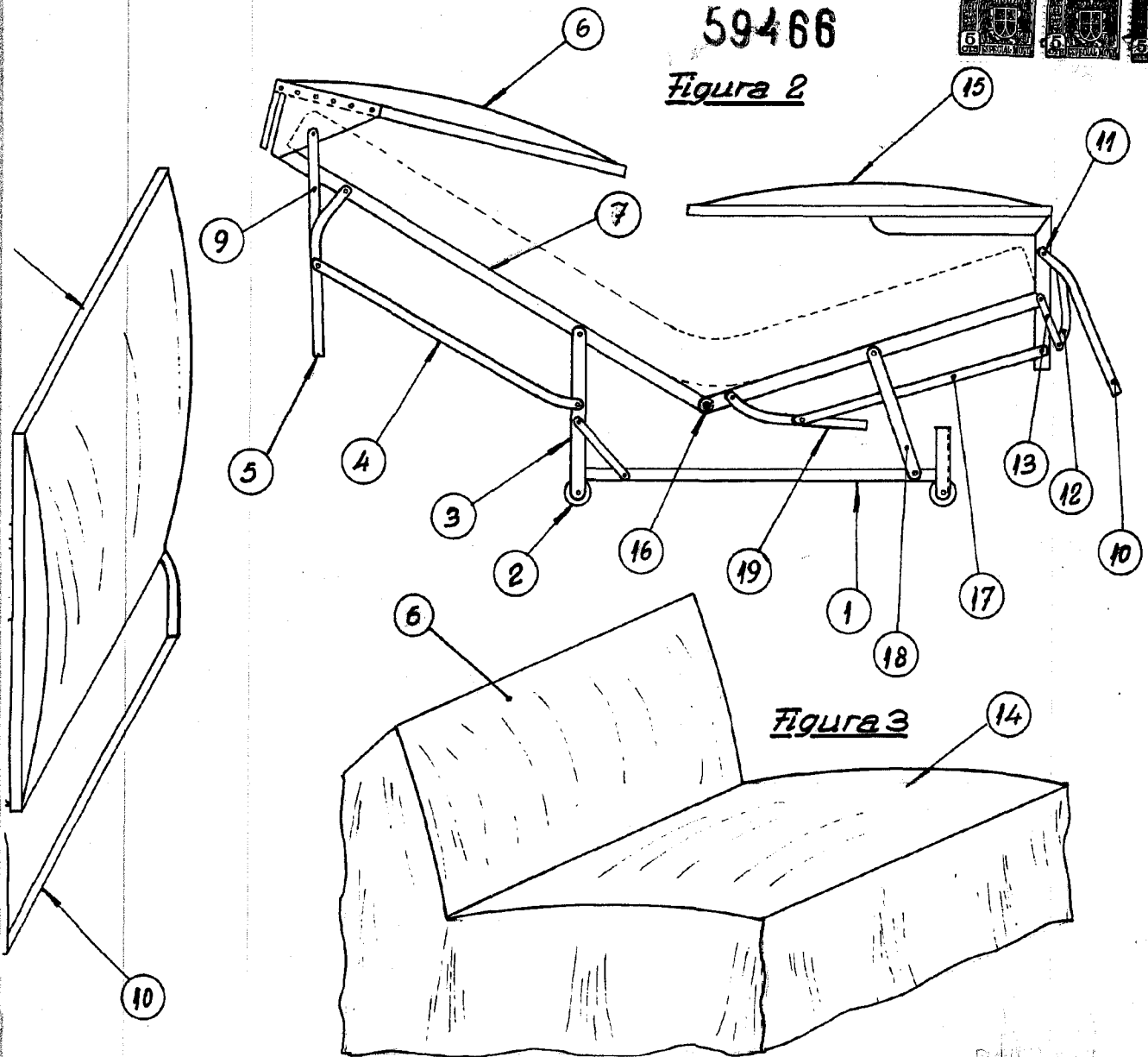

Figura 3

cala: Variable.