

• 594 65

MEMORIA DESCRIPTIVA

DEL

MODELO DE UTILIDAD

que por veinte años, para España y sus Posesiones, se solicita a favor de DON EDUARDO MESTRE LEAL, de nacionalidad española, residente en SANTA OIALLA DE CAIA (HUELVA-ESPAÑA), calle Queipo de Llano, 18 por: "UN APARATO PARA PULVERIZAR".

--o-o-o-o-o-o-o--

Este modelo que nos ocupa y cuyo registro se solicita, se caracteriza por estar constituido por un sencillo aparato facilmente manejable que resuelve un problema al pequeño agricultor. Este aparato ha sido estudiado de forma que se eliminará por completo el empleo de bombas centrifugas de que van dotados otros aparatos de coste elevado sin perjuicio de obtener un rendimiento normal, llevando una disposición tan especial de los elementos que lo constituye que con el acople de un simple ventilador, movido a mano, se pone en función este aparato el cual va constituido como a continuación se detalla.

10

Por un soporte base (1) de forma rectangular o cualquier otra

• 59465



adecuada, sobre el que vá montado una caja metálica (2) en forma de paralelepipedo rectangular en cuyo interior lleva montado un ventilador.

15 Sobre uno de los lados de esta caja (2) lleva acoplado un tubo (3) tronco-cónico de forma arqueada y acoplado sobre la parte superior del mismo un deposito (4) de cualquier forma adecuada, provisto de un eje (5) terminado en una bola (6) ejerciendo todo presión y actuando de válvula de salida mediante un muelle tensor helicoidal (7). Este eje es accionado en sentido perpendicular mediante un balancin (8), de cuyo extremo pende un tirador (9) de mano para que al accionarlo levante la
20 bola (6) dándole paso a los polvos de sulfatar que caerán a través del tubo (3), siendo expulsado mediante el ventilador por el tubo (10) montado sobre una de las caras de la caja (2) y en comunicación con su interior, llevádo este tubo acoplado sobre su boca de salida una manguera o cualquier otro elemento que facilite la labor de pulverización.

25 Este modelo puede sufrir modificaciones siempre que no altere la esencialidad del invento.

Todo según se detalla en el dibujo adjunto que a titulo de ejemplo acompaña a la presente memoria en el que se representa una vista en alzado lateral del aparato sulfatador.

30

-REIVINDICACIONES-

Se reivindica como de la propia y nueva invención la propiedad y explotación exclusiva de:

1ª Un aparato para pulverizar, caracterizado por estar formado por un soporte base sobre el que vá fijada una caja metálica en la que llevará
35 interiormente acoplado un ventilador y sobre unos de sus lados un tubo tronco-cónico de salida.

2ª Un aparato para pulverizar, según la reivindicación, caracterizado por llevar acoplado un tubo curvado de forma tronco-cónico y montado



40

sobre su parte superior un depósito provisto de un eje central con una bola de cierre en su extremo, presionado por muelle tensor helicoidal.

3ª Un aparato para pulverizar, según la y 2ª reivindicaciones, caracterizado por llevar sobre la parte superior del depósito un balancín que acciona al eje y bola de cierre mediante un tirador de mano.

4ª "UN APARATO PARA PULVERIZAR".

Consta la presente memoria descriptiva de tres hojas numeradas y mecanografiadas en una sola cara a las que se acompañan un plano para su mejor comprensión.

MADRID 10 Abril de 1.957.-
Registro de la Propiedad

59485

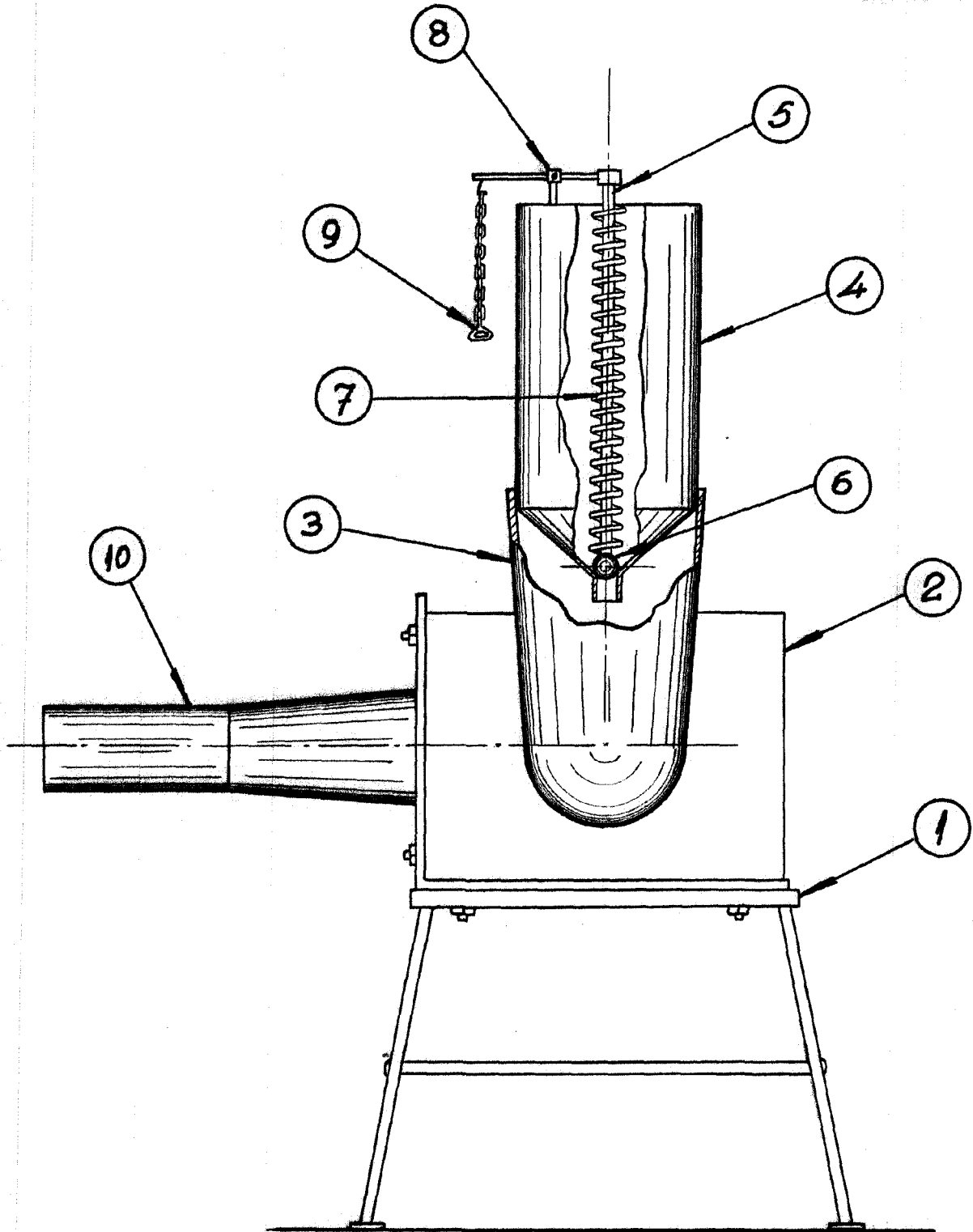

Escala: Variable