

59458



30 MAR 19

MEMORIA DESCRIPTIVA

del Modelo de Utilidad, por 20 años, solicitado a favor de HILADOS Y TINTES SOLER, S. A., de nacionalidad Española y constituida de acuerdo con las Leyes Españolas, residente en Barcelona, calle de Caspe numero 59, por : " UN BASTON PORTA MATERIA PARA APARATOS DE LAVADO Y TINTURA DE MADEJAS " .

El presente Modelo de Utilidad se refiere a un bastón porta materia para aparatos de lavado y tintura de madejas.

5 La finalidad de este bastón porta materia consiste en sostener y mantener tensadas dentro de la cuba del aparato de lavado o tinte las madejas que se desean tratar y al mismo tiempo conseguir un mínimo de superficie de contacto entre dicho bastón soporte y la madeja a fin de que el baño actúe en la totalidad de aquella.

10 Está constituido este bastón porta materia por dos perfiles laminares planos de bordes ligeramente doblados en forma de media caña a modo de - U - y unidos por la

30 MAR



15 parte plana mediante una pequeña pasamano o lámina que los mantiene a cierta distancia, de manera que los bordes doblados queden rígidos hacia afuera del conjunto.

En el dibujo de la hoja adjunta y a título de ejemplo, se representa un caso particular de realización práctica del bastón porta materia objeto del presente Modelo de Utilidad.

20 Siguiendo el diseño vemos dicho bastón constituido por dos perfiles laminares -1- y -2- reunidos por su parte exterior plana mediante un pasamano o lámina intermedia -3-, y presentando los bordes doblados -4- según una sección de media caña.

25 De esta manera las madejas dispuestas sobre dicho bastón se apoyan únicamente sobre los bordes superiores -5-, presentando una zona de mínimo contacto para que el líquido del baño o tinte pueda pasar perfectamente por los espacios que quedan libres entre los bordes -4-.

30 Se fabricará el bastón descrito de plástico o latón, acero inoxidable u otro material inatacable para los baños que se deseen utilizar, variando sus dimensiones, forma y acabado y en general, cuantos detalles no alteren, cambien o modifiquen la esencialidad del mismo.

35 ===== N O T A =====

Se reivindica como objeto de este Modelo de Utilidad
1º.- Un bastón porta materia para aparatos de lavado y tinte de madejas, constituido esencialmente por dos perfiles laminares planos de bordes ligeramente doblados en forma de media caña a modo de - U - y unidos por la parte plana me -
40

30 MAY



diante un pequeño pasamano o lámina que los mantiene a cierta distancia, de manera que los bordes doblados que den rígidos hacia afuera del conjunto.

45 2º.- Un bastón porta materia para aparatos de lavado y tintura de madejas.

47 Consta la presente memoria descriptiva de tres hojas foliadas y escritas por una sola cara.

Barcelona, 30 de Marzo de 1.957.

P. A.

M. LLORT

P. P.



30 MAR.

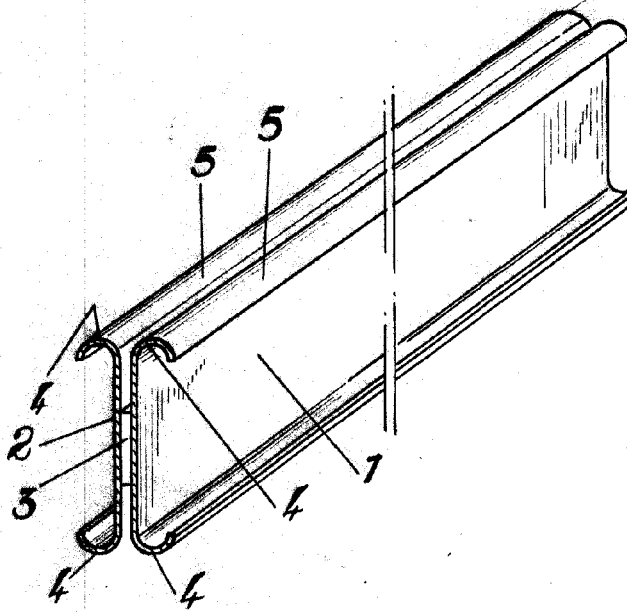

BARCELONA 30 DE Mayo DE 1959

M. LLORT

Yollano

Escala variable.