



• 59453

M O D E L O
D E
U T I L I D A D

para "JUGUETE MACETA", a favor de DON EUGENIO JORDANA PARETO
y DON JUAN NIETO GRAS, domiciliados en BARCELONA, Plaza de
Cataluña, 9.

- . -

MEMORIA DESCRIPTIVA

El presente modelo de utilidad se refiere a un juguete maceta que permite componer diversas realizaciones florales sirviendo al mismo tiempo para guardar en su interior los elementos del juego.

5. Para ello el modelo consiste en un recipiente en forma de maceta, provisto de una tapa en una de cuyas caras están fijados varios soportes para la fijación de elementos representativos de flores, hojas, tallos u otros, de modo que estos soportes pueden ser dispuestos en la parte superior, hacia fuera, para componer una realización, o bien hacia dentro, en cuyo caso los elementos de la composición son guarda-
- 10.

• 59453 - 9



dos en el interior de la maceta.

5. Preferiblemente, la tapa de la maceta está constituida por un cerco o aro que lleva fijado un tabique en su parte media, en cuyo tabique están dispuestos extendiéndose hacia uno de sus lados una pluralidad de cortos tubos en los que se pueden enchufar los extremos adelgazados de los elementos representativos deseados, siendo la tapa fijable sobre la maceta de modo que el tabique se apoya siempre sobre el borde de la misma, y uno de los bordes del cerco rodea al borde de la misma, y uno de los bordes del cerco rodea al borde de la abertura de dicha maceta.

10. Para facilitar la explicación se acompaña a la presente memoria una lámina de dibujos en los que se ha representado una realización que se cita a título de ejemplo no limitativo.

15. En los dibujos:
la figura 1, es un alzado lateral de la maceta,
la figura 2, una sección diametral de la misma,
la figura 3 indica varios tipos de elementos, y
la figura 4 un caso de montaje.

20. La maceta está constituida por un recipiente 10 que en el caso representado afecta la forma troncocónica, cerrada por el tabique 11 en su base menor que actúa de fondo y abierta por la base mayor.

25. La tapa de la maceta comprende un cerco 12 de diámetro adecuado para encajar sobre el borde 13 del recipiente según se aprecia en las figuras, y en su parte media lleva fijado un tabique intermedio 14 que hace las veces de cubierta. Una de las caras del tabique presenta una pluralidad de tubos 15 de corta longitud que se extienden formando án-

30.



gulos diversos con la superficie del tabique. La cara adyacente de este tabique puede estar decorada en representación de tierra adecuada, de modo que al colocar la tapa con esta cara expuesta y los tubos dirigidos hacia arriba, se puede enchufar en ellos diversos elementos 16 representativos de flores u hojas, de las cuales la figura 3 indica algunos ejemplos, para formar un conjunto tal como el de la figura 4, en el que será visible la superficie de tierra que corona la maceta. Los elementos no utilizados para la formación de este conjunto pueden ser guardados en el interior de la maceta tal como se indica en la figura 2.

La tapa también puede ser enchufada sobre la maceta en posición invertida, esto es, con los tubos hacia dentro, tal como se ha indicado en la figura 1, y en este caso sirve de receptáculo para los elementos, que pueden ser guardados en el interior de la maceta igual que en el caso representado en la figura 2.

El modelo, en su esencialidad, puede ser desarrollado en otras variantes que difieran en detalle de las indicadas y a las cuales alcanzará igualmente la protección que se recaba. Podrá, pues, ser construido en cualquier forma y tamaño, con los materiales más adecuados, por quedar todo ello comprendido en el espíritu de las reivindicaciones.

• 59453 - 9



N O T A

Descrito el modelo, lo que se declara no divulgado ni practicado en España, comprende las siguientes reivindicaciones:

5. 1. Juguete maceta, caracterizado porque consiste en un recipiente en forma de maceta y provisto de una tapa adaptable a la boca de la maceta, cuya tapa lleva en una de sus caras una pluralidad de soportes para la fijación amovible de elementos representativos de flores, hojas, tallos y otros motivos florales, de modo que estos soportes pueden ser dispuestos en la parte superior, hacia fuera, para componer, una realización o bien hacia dentro, en cuyo caso los elementos de la composición son guardados dentro de la maceta.

10. 2. Juguete según la reivindicación 1, caracterizado porque la tapa está constituida por un cerco que lleva fijado un tabique en su parte media, en cuyo tabique están dispuestos extendiéndose hacia fuera desde uno de sus lados, una pluralidad de cortos tubos en los que se puede enchufar los extremos adelgazados de los elementos representativos deseados, siendo la tapa fijable sobre la maceta de modo que el cerco rodea la boca de la misma.

15. 3. Juguete maceta
20. Según se describe y reivindica en la presente memoria descriptiva que consta de cuatro hojas, foliadas y escritas a máquina por una sola cara, acompañadas de una lámina de dibujos.

Madrid, a 9 ABR 1957

EUGENIO JORDANA PARETO

JUAN NIETO GRAS

p. a.

JAIMESERN MIRALLES

P. P.

Dn. Eugenio Jordana Pareto
Dn. Juan Nieto Gras

59453

Hoja única

Fig. 1

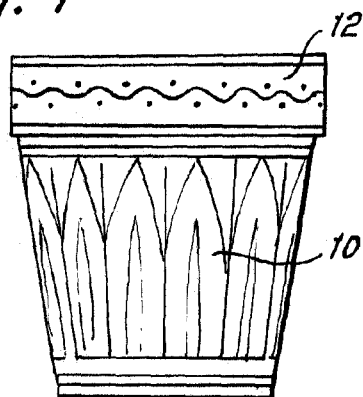

Fig. 2

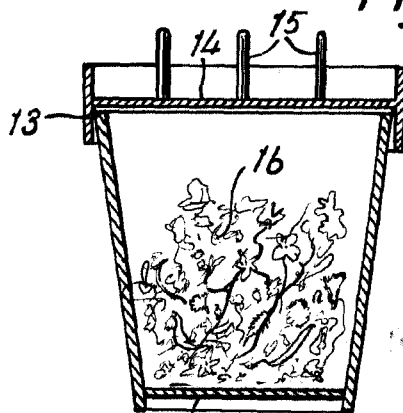

Fig. 3

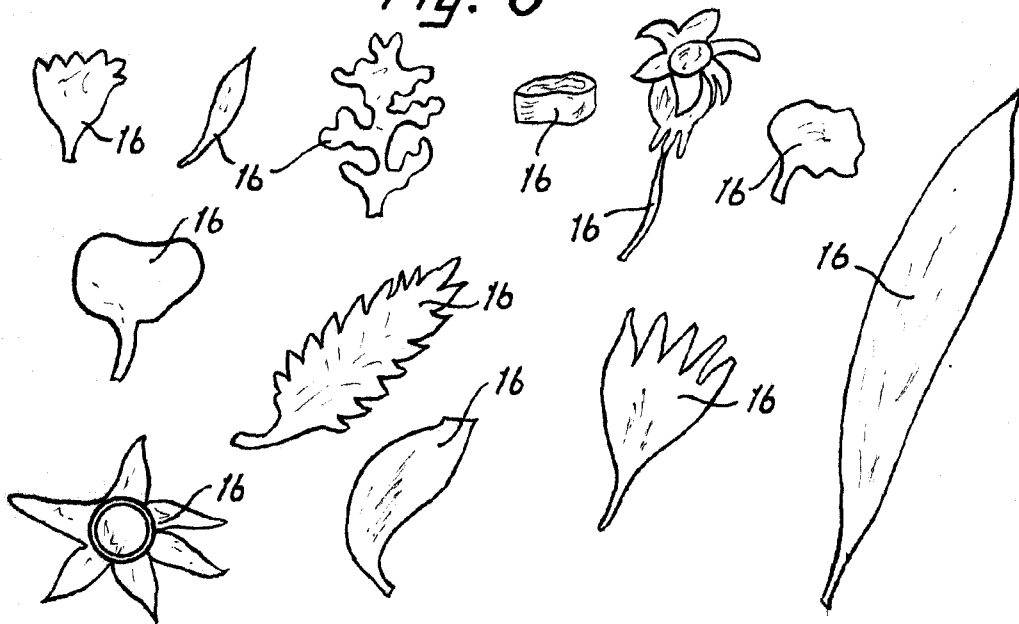
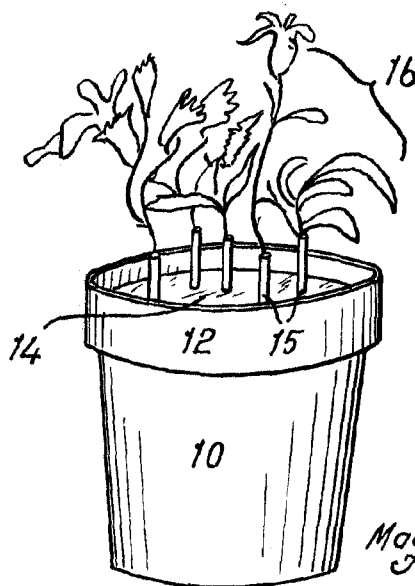

Fig. 4



Madrid, -9 ABR. 1957
Jaime Isern

p.p.