

JE.

26



.59425

MODELO DE UTILIDAD
=====

a favor de

ISIDRO JOVER Y CIA. S. A., de nacionalidad española,
domiciliada en Rambla San José, nº 105, BARCELONA,

por:

"Puño elástico para calcetines, medias y similares".

===== ::: =====

Descripción .

El presente modelo de utilidad se refiere a un
puño para calcetines, medias y otras prendas similares,
tales como guantes, cuya novedad, en relación con todos
sus análogos conocidos hasta la fecha, reside en el hecho
5 de presentar una pluralidad de bastas de hilo elástico
que cubren interiormente toda la altura del puño propia-



mente dicho dispuestas atravesando libremente unos bordones del tejido que les son sensiblemente perpendiculares.

5 Las citadas bastas de hilo elástico, dispuestas en la forma indicada, determinan que la prenda dotada de las mismas se ajuste por su propia elasticidad sobre la muñeca o pierna, produciendo su conjunto el efecto de adherencia suficiente para asegurar la posición de la misma, sin ejercer presiones que alcancen a ocasionar molestias, tal como ocurre con los puños o bordes elásticos usuales.

10 Con objeto de que puedan apreciarse con mayor detalle las particularidades que caracterizan al objeto del presente modelo, a continuación se describe un ejemplo preferido de realización, con referencia al plano adjunto.

15 La figura 1 muestra una vista en alzado, parcialmente seccionada, de la forma en que queda organizado el puño elástico.

20 La figura 2 indica, según una sección convencional el detalle de incorporación de las bastas elásticas al tejido del puño propiamente dicho.

25 La realización representada en el plano adjunto comprende un borde -1- que está constituido de la manera ya conocida, por un tejido de punto -1- y -1-, es decir, formado por un punto del derecho y un punto del revés y que comprende una trama de hilo elástico que queda ligado por el tejido al efectuar los cambios de punto.

30 A continuación sigue una faja de mayor extensión -2- que constituye el puño elástico propiamente dicho,



5 la cual está constituida por un tejido de punto acanalado que forma canales anchas en el revés o cara interior, definido por ejemplo, por dos puntos del revés y ocho puntos del derecho de manera que estos ocho puntos del derecho forman en el revés del tejido unas canales que son aproximadamente cuatro veces más anchas que las que se forman en el derecho.

10 Tanto a través del tejido indicado, como en otro similar, el hilo elástico de trama -3- que tiene su origen en el borde -1- del puño, se continua en toda la extensión de la faja -2- donde queda ligado por los cambios de punto del tejido, formando, entre las canales anchas del revés, unas bastas largas vueltas que quedan visibles y comprendidas entre los nervios o bordones -4- que se forman en esta cara del tejido acanalado, en correspondencia con las canales estrechas del derecho del tejido.

15 En ocasión de ser calzado el puño descrito por su usuario, se ajusta por propia elasticidad sobre el antebrazo o pierna, formando parte del resto de la prenda -5- a la que transmite una forma suave y eficaz de retención mediante un efecto de adherencia que presenta el conjunto de bastas elásticas, evitando el deslizamiento o resbalamiento del puño.

20 La descripción que antecede se refiere únicamente a una forma preferida de realización del puño que motiva este modelo, y debe sobreentenderse que en el mismo pueden introducirse todas aquellas variaciones de detalle o de fabricación que no alteren sus características esenciales, las cuales se resumen a continuación.



N O T A

Se reivindica como objeto de este registro de modelo de utilidad:

5 1) Puño elástico para calcetines, medias y similares, caracterizado por una faja de presión, de longitud relativamente considerable, que comprende en el revés o cara interior una serie de elementos elásticos que producen un efecto de adherencia sobre el cuerpo, constituidos por bastas sueltas transversales de hilo elástico convenientemente ligadas por sus extremos en el mismo tejido que forma dicha faja de presión.

10 2) Puño elástico para calcetines, medias y similares, según la primera reivindicación, caracterizado porque la faja de presión está constituida por un tejido de punto acanalado, formando canales anchos en la cara interior, y que comprende una trama de hilo elástico el cual queda ligado únicamente por los cambios de punto del tejido acanalado, formando así bastas largas sueltas en dichas canales de la cara interior.

20 3) Puño elástico para calcetines, medias y similares.

Esta memoria consta de cuatro páginas escritas por una sola cara.

BARCELONA, 26 MAR. 1957

P. A.

JOSE M. BOLIBAR
P.P.



50498

FIG. 1

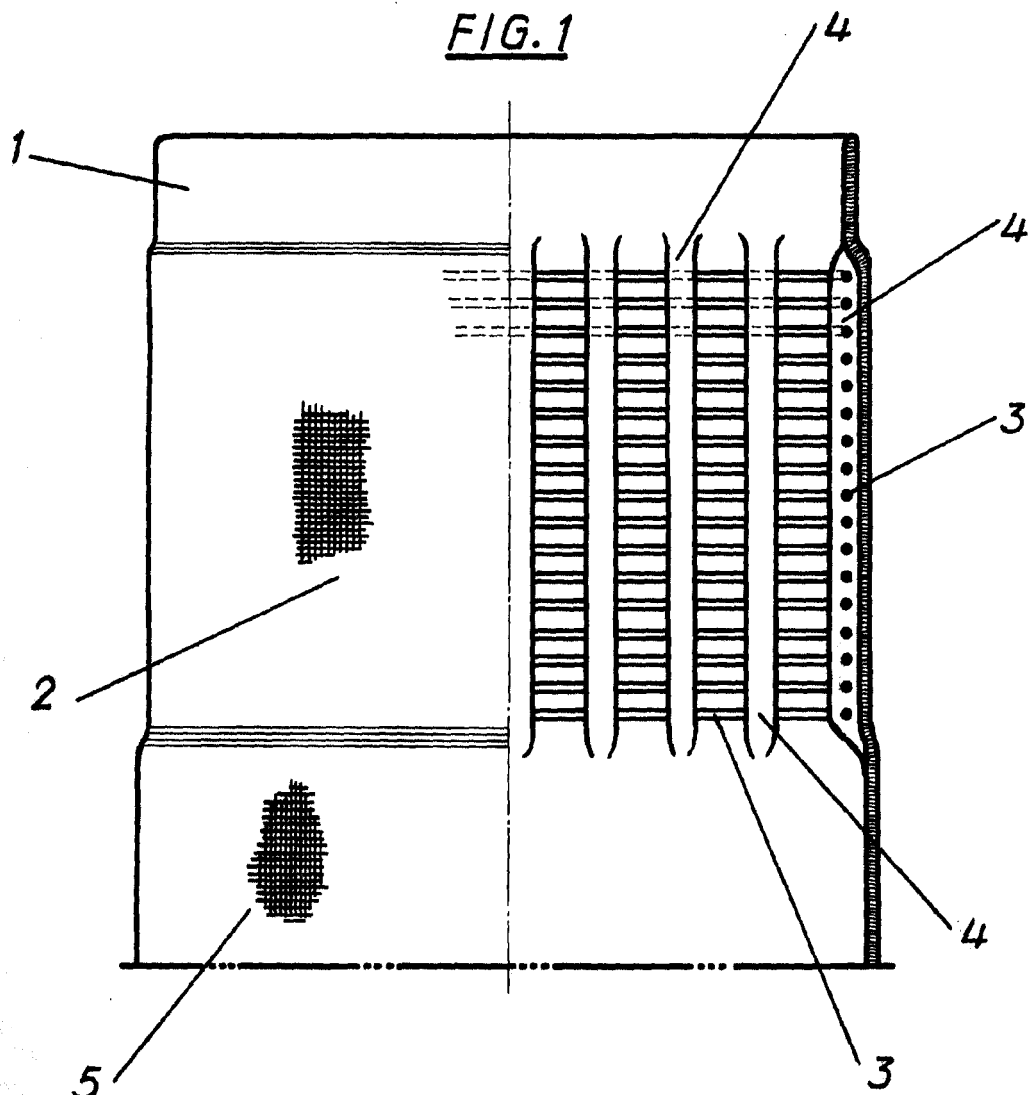
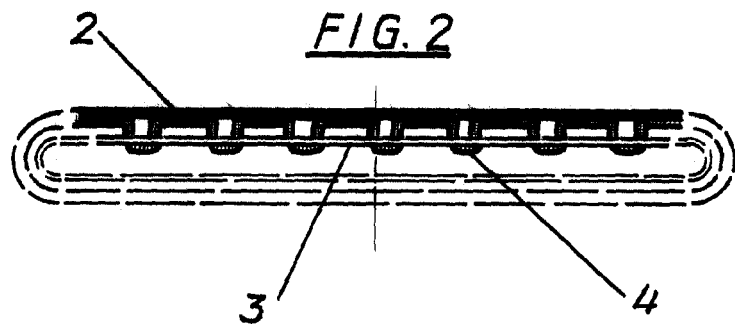

FIG. 2



JOSÉ M. B. ^{P.O.}
F. P.