

59423

59423

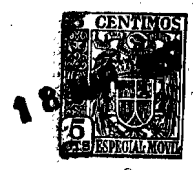

MODELO DE UTILIDAD

por 20 años

por "UNA MALETA TOCADISCOS PERFECCIONADA", a favor de D^a Susana Larrégola Perelegre, de nacionalidad andorrana, domiciliada en Barcelona, Valls y Taberner, 9.

=====

MEMORIA DESCRIPTIVA

Como es sabido, los tocadiscos de cierta calidad, requieren una suspensión flotante, para evitar que la vibración del motor se transmita a la aguja y sea reproducida por el amplificador.

5. Esta suspensión flotante, que no tiene ningún inconveniente en equipos estacionarios, se convierte en la principal dificultad para las maletas portátiles, ya que en el momento de efectuar el traslado del aparato, se debe disponer de unos elementos que bloqueen



- 10. la suspensión elástica, proporcionando la rigidez necesaria para que no exista la posibilidad de que se efectúen peligrosos desplazamientos, siendo necesario eliminar estos dispositivos de inmovilización, cuando se hace funcionar el tocadiscos para que recupere la suspensión flotante, indispensable para su correcto rendimiento.
- 15.

La maleta tocadiscos, que se describe en este Modelo de utilidad, presenta la novedad de haber suprimido la suspensión flotante, con ventaja incluso en calidad de resultado, quedando por consiguiente suprimido el engorroso problema de la fijación para el traslado del aparato, todo lo cual se consigue por la utilización de planchas de fibra para la construcción de la estructura de la maleta, es decir, un material con unas condiciones de elasticidad tales que cambian esencialmente las características de estas maletas tocadiscos, por cuanto absorben totalmente las vibraciones, sin transmitir las al brazo del tocadiscos, permitiendo suprimir, tal como ya se ha dicho, la suspensión flotante y los dispositivos de bloqueo.

- 20.
- 25.
- 30.

Para mejor comprensión, se adjunta un dibujo, a título de ejemplo, de una de estas maletas.

En esta maleta, la tapa -1- y la caja inferior -2- así como la plataforma -3-, están construídas con plancha de fibra, con lo cual, ni las vibraciones del motor del tocadiscos -4- influyen, ni las del altavoz -5- se realimentan por la aguja, a través de su brazo.

- 35.

Todo cuanto no afecte, altere, cambie o modifique la esencia de la maleta tocadiscos descrita, será variable a los efectos del actual Modelo.

- 40.



N O T A.

Se reivindica como objeto de este registro por Modelo de utilidad:

45. 1. - Una maleta tocadiscos perfeccionada, caracterizada por estar construída con plancha de fibra, amortiguadora, teniendo acoplado el tocadiscos propiamente dicho, sin suspensión, flotante, absorbiendo la fibra todas las vibraciones del motor, así como las del altavoz, sin transmitirlas al brazo del tocadiscos, dada su naturaleza amortiguadora.
- 50.

Sean cuales fueren las circunstancias que concurran en la esencialidad del Modelo de utilidad definido en la anterior reivindicación, cual objeto es:

2. - "UNA MALETA TOCADISCOS PERFECCIONADA".

55. Consta la presente memoria de tres hojas foliadas, mecanografiadas por una sola cara y del dibujo unido a la misma.

Barcelona, diez y ocho de marzo de mil novecientos cincuenta y siete.

P.A. de D^a Susana Iarrégola Perelegre,

L. DURAN
P. P.

• 59423

18

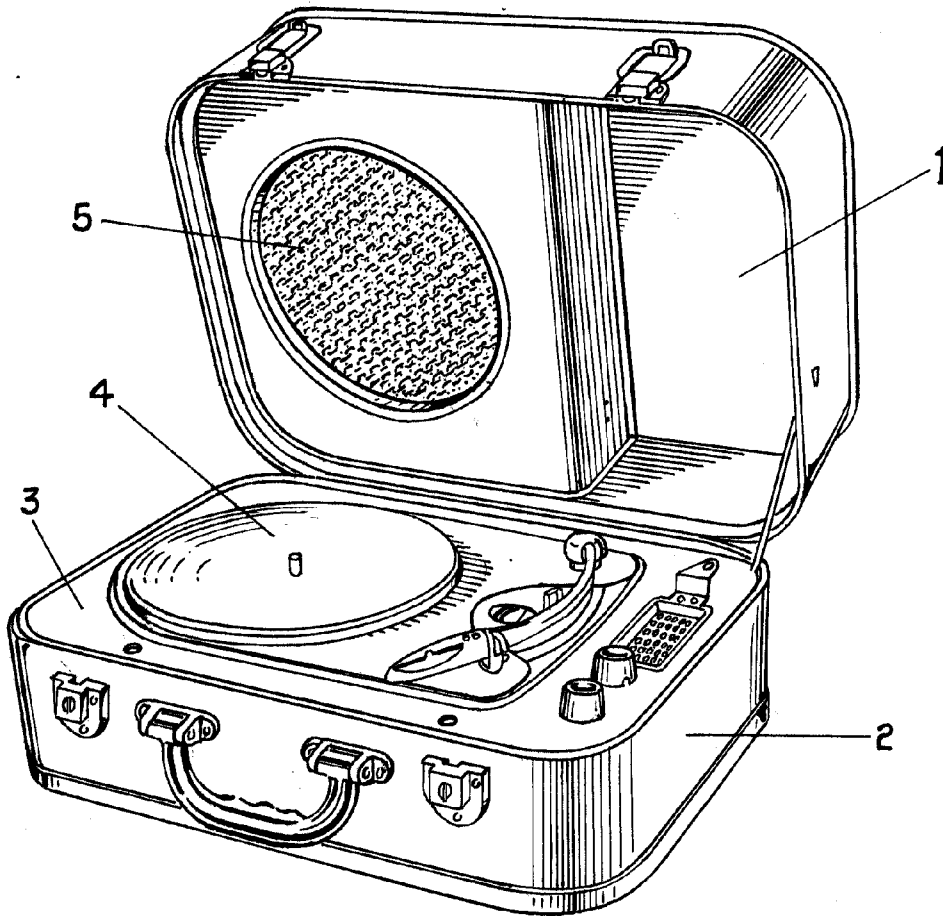

BARCELONA 18 MAR 1957

L. DURAN
P. P.

ESCALA VARIABLE