

• 59415



59415

MEMORIA DESCRIPTIVA
DE UNA PATENTE DE MODELO DE UTILIDAD POR VEINTE AÑOS EN ESPAÑA A FA-
VOR DE DON JUAN CANALS FARRES, DE NACIONALIDAD ESPAÑOLA, RESIDENTE
EN BARCELONA, Av. Jose Antonio 767.

sobre:

"UN SALERO PERFECCIONADO".



El presente modelo hace referencia a una nueva modalidad de salero doméstico perfeccionado, en el sentido del mejoramiento de sus condiciones higiénicas, por poseer una forma o estructura que carece en absoluto de aristas y ángulos vivos, en lo que se deposite un sedimento endurecido por efecto de humedades grasosas, admite una limpieza más efectiva que la de otros modelos de realización anticuadas y defectuosas.

Presenta además la ventaja de considerarse desmontable, por la composición de sus elementos con la particularidad característica, de sustentarse en un soporte, que es fácilmente desprendible de la base de dicho soporte, con lo que, una vez transcurrida la jornada de trabajo, puede retirarse el salero, de la base de sustentación, fija o inamovible en la pared de la cocina, para llevarlo a su almacenamiento en una alhacena o armario distante del lugar de trabajo.

Su particularidad esencial, es por lo tanto, la de estar dotado de un montante de instalación que se compone de un elemento móvil y otro elemento receptor que permanece fijo solidario a la pared en un sitio al alcance de la mano en el lugar habitual del laboreo.

Y en cuanto a su forma, la característica esencial es la de presentar su recipiente en fondo completamente redondeado, sin ningún canto vivo y un borde de la boca superior en el que existe un repliegue o pestaña curvada debajo de cuya hendidura se encaja a presión, el aro de sustentación que permanece solidarizado al núcleo de apoyo de tapadura.

Se amplían los conceptos enunciados con la ayuda de los gráficos del plano adjunto, en el que se representa un caso inmediato de realización práctica del modelo, mostrado a título de ejemplo sobre el que basar la descripción consiguiente.



Con arreglo a lo diseñado, vemos que el salero se compone de un recipiente (1); un soporte (2) portador de la tapa (3), y un soporte fijo de pared (4), tal como aparece en la Fig. 1a., donde se dibujan esquematizados y en sección.

5.-

En la Fig. 2a., puede apreciarse en perspectiva la forma de abrazadera que tiene el soporte de pared (4) que se empotra a la misma, por atornillaje o cualquier otro medio, presentando la ranura frontal (5) que le da elasticidad de admisión al bloque tronco-cónico del soporte (2). Este en su cara superior tiene pivote (6) que dá enlace con los pivotes (7) salientes del borde de la tapa (3) (Fig. 3a) mediante un pasador común que les dá carácter de bisagra.

10.-

15.-

En el bloque o núcleo del soporte móvil (2) penetran y se afianzan los extremos de un aro metálico (8) cuyo diámetro coincide con el del cuerpo (1) del salero dentro del cual se coloca el mismo, quedando el aro encajado en el repliegue que forma el borde curvado (9) de la boca del salero por la presión que hay que ejercer para vencer la resistencia que opone la arista muy cerrada de dicho borde.

20.-

25.-

Por todo lo descrito se comprende la ventaja que representa el poder establecer, diversos soportes fijos de pared en varios lugares de la cocina para introducir en ellos el soporte y salero, mientras sea necesario, y retirarlo y guardarlo fuera de las hojas de trabajo.

30.-

El modelo descrito, será fabricado con los materiales más adecuados a cada uno de los elementos empleados preferentemente el plástico para la elaboración del recipiente por su vistosidad agradable y su mejor higienización experimentando cuantas variantes de forma o dimensiones, que dejen sin alterar la esencialidad del objeto.



NOTA

En resumen, la presente solicitud recaerá sobre las siguientes reivindicaciones:

- 5.- 1a.- Una salero perfeccionado, que se caracteriza por estar compuesto por una vasija libre e independiente de un montante mixto de aro de sustentación y tapa, los cuales son a su vez, desmontables de un soporte receptor empotrable y fijo en cualquier lugar de la pared del sitio de trabajo.
- 10.- 2a.- Un salero, según la reivindicación anterior caracterizado porque la vasija está formada por un recipiente cilíndrico de fondo semi-esférico desprovisto de aristas angulares, que cuentan en el borde de su boca superior, con un ^{borde} resorte curvado descendente, dentro de cuyo espacio o ranura inferior se encaja presionandolo mediante su flexibilidad, el aro circular que es solidario por sus extremos abiertos, del bloque o núcleo del montante móvil.
- 15.- 3a.- Un salero, según las reivindicaciones anteriores caracterizado porque el montante móvil esta constituido por el núcleo, que en su cara superior recibe a modo de bisagra los asideros de la tapa redonda, además de sostener el aro de soporte, y teniendo dicho núcleo la forma trapezoidal adecuada para ser introducido de arriba abajo en la abrazadera abierta que constituye el montante o soporte fijo, por hallarse enclavado, mediante cualquier medio mecánico a la pared de la cocina o lugar de trabajo.
- 20.- 4a.- UN SALERO PERFECCIONADO.
- 25.- Según se describe en la presente memoria que consta de cuatro hojas escritas a máquina por una sola cara y dibujos adjuntos.
- 30.-

Madrid a 8 de abril de 1957

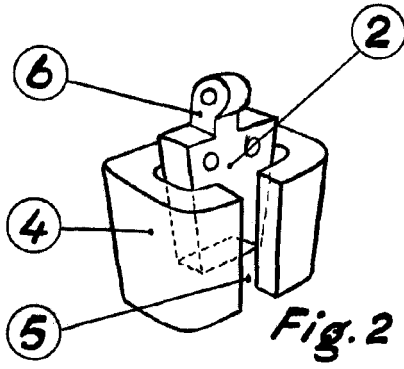

Fig. 2

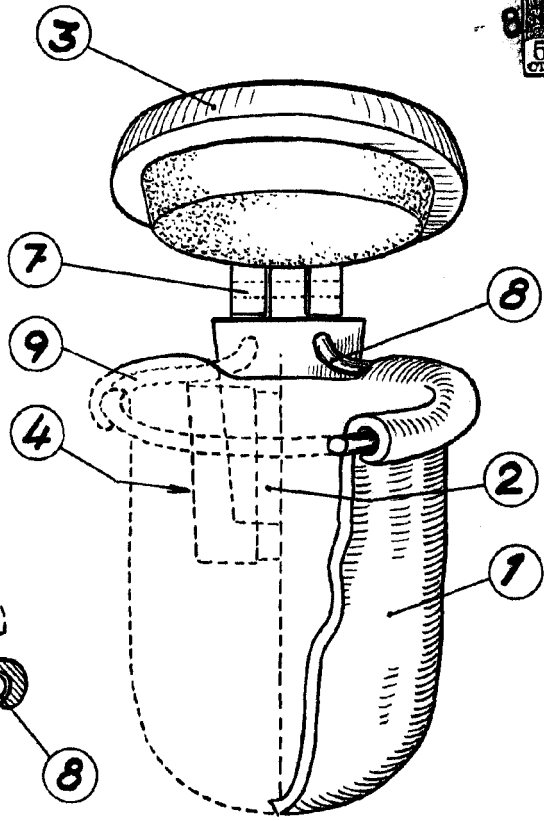

Fig. 3

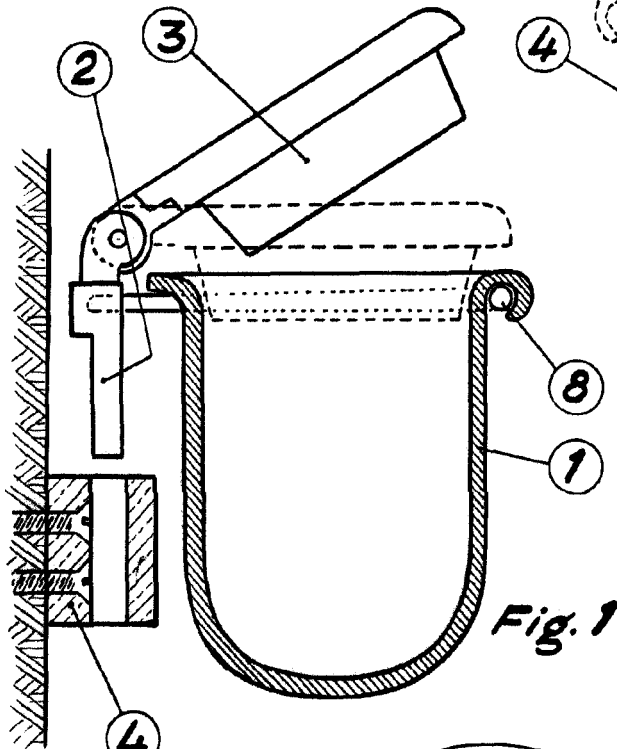

Fig. 1

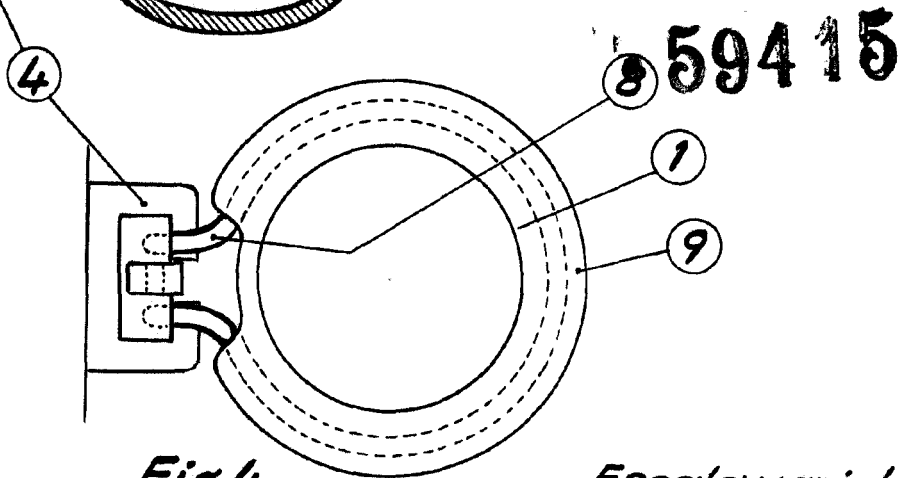

Fig. 4

59415

Escaleta variable

8 ABR. 1957