

28 MAR



• 59404

M O D E L O
D E
U T I L I D A D

a favor de RESINAS ARTIFICIALES MOLDEADAS, S. A., entidad española, domiciliada en Barcelona, Avenida Mistral, 54, por "SALERO-ESPECIERO".

MEMORIA DESCRIPTIVA

La presente invención se refiere a un salero-especiero, de fabricación fácil y sencilla, así como de práctico y cómodo empleo.

5. El indicado salero-especiero consiste esencialmente en dos recipientes unidos entre sí en sentido axial por intermedio de una pieza común, constitutiva del fondo de aquellos, a la que se acoplan en forma fácilmente amovible por sus caras opuestas. Las bases libres de dichos recipientes están dotados de los correspondientes orificios para salida de la sal y especias y disponen de sendas
- 10.



tapas amovibles, de material flexible, ajustadas, las cuales están provistas de nervios salientes que determinan los apoyos para cada extremo.

5. Para la mejor comprensión de cuanto se indica en la presente memoria descriptiva se acompaña un dibujo en el que, tan solo a título de ejemplo, se representa un caso práctico de realización de un salero-especiero, de características iguales al del objeto de la invención.

10. En dicho dibujo la figura 1 muestra una vista en perspectiva; y la figura 2 representa una vista en alzado seccionado.

15. El aludido salero-especiero está constituido por dos recipientes -1- y -2-, los cuales están solidarizados axialmente entre sí por intermedio de una pieza -3-, a modo de disco, que les sirve de fondo común, la cual está provista periféricamente, en ambas caras, de sendos rebordes fileteados -4- y -5-, separados por un nervio -6-, en cuyos fileteados se acoplan a rosca, respectivamente y en posición opuesta, los recipientes -1- y -2-. Las bases libres de ambos recipientes están provistas de los correspondientes orificios -7- para salida de la sal y especias y disponen de sendas tapas -8- de material flexible, acoplables a presión. Dichas tapas -8- presentan en su cara externa unos nervios sobresalientes -9-, por los cuales se realiza el apoyo del conjunto.

25. De lo expuesto y por la observación del dibujo se deduce la forma de empleo del salero-especiero objeto de la invención, así como la de su carga, que resulta de

59404 28 MAR



fácil ejecución.

5. Se comprende que serán independientes del objeto de la invención los materiales empleados en el salero-especiero, así como la forma y dimensiones, tanto absolutas como relativas, del mismo y, en general, todo cuanto no afecte a su esencialidad.

- . -

N O T A

Se reivindica como objeto del presente modelo de utilidad:-

10. 1. Salero-especiero, que se caracteriza esencialmente por estar constituido por dos recipientes unidos por sus bases a una pieza común que sirve de fondo para ambos y a la cual se acoplan en forma opuesta y fácilmente amovible, presentando las bases libres dotadas de los oportunos orificios para la salida de la sal y especias, a
15. cuyas bases se ajustan sendas tapas amovibles de material flexible, dotadas exteriormente de unos nervios salientes que determinan apoyos para cada extremo.

2. Salero-especiero.

20. La presente memoria consta de tres hojas foliadas, escritas a máquina por una sola cara.

Barcelona, a 28 de marzo de 1957

RESINAS ARTIFICIALES MOLDEADAS, S. A.

p.a.

I. PONTI

p.p.

Fig. 1

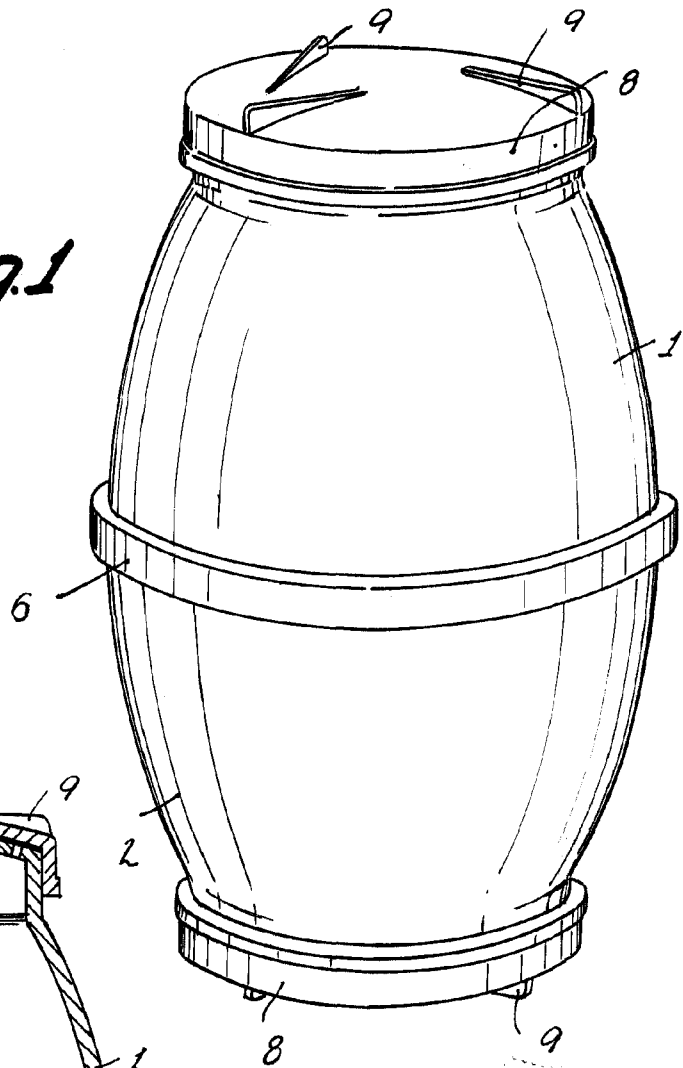
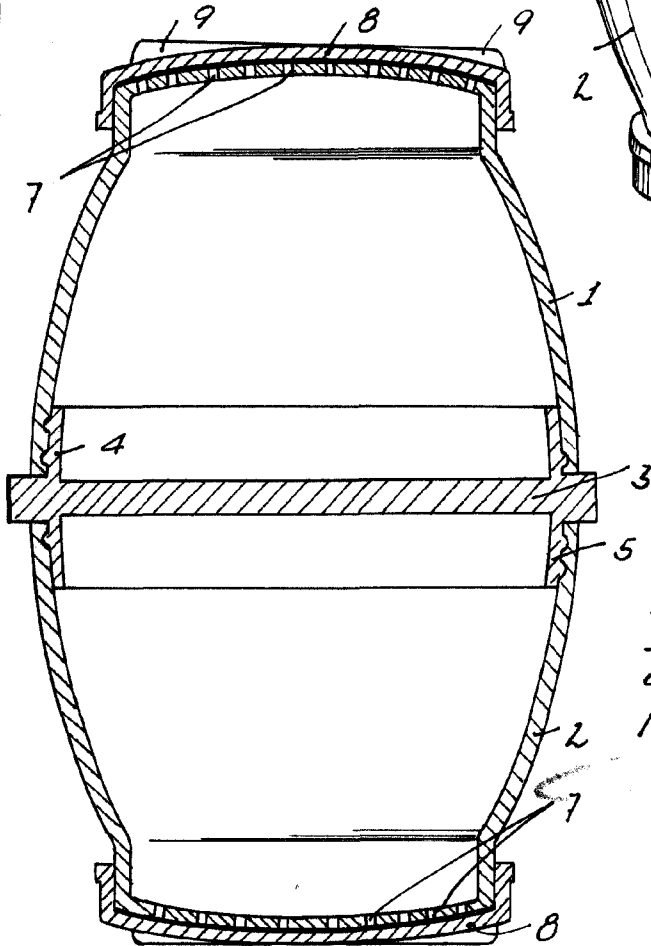

Fig. 2



Barcelona, 28 Marzo 1957
Resinas Artificiales Moldeadas, S.A.
F.A.

59404