

• 59359

1909



MODELO DE UTILIDAD

por 20 años

por "UN MOLDE PERFECCIONADO PARA LA FABRICACION DE PLACAS DE ESCAYOLA PERFORADAS, PROPIAS PARA TECHAR Y ALICATAR", a favor de D. Prudencio Vilella Bertrán y D. Salvador Bauzá Nicolau, de nacionalidad española, domiciliados en Barcelona, Rogent, 22.

=====

MEMORIA DESCRIPTIVA

El molde perfeccionado que se divulga en este Modelo de utilidad, para la fabricación de placas de escayola perforadas, propias para techar y alicatar, tiende a simplificar las dificultades de moldeo y a garantizar, en todo lo posible, su exactitud y su conexión, así como la limpieza de los orificios.

Por medio de este molde, para fabricar una placa



de escayola perforada, se consigue la formación de los orificios, por la simple yuxtaposición de reglas planas cruzadas, que en sus intersecciones, como es lógico, expulsan o apartan la parte de escayola en estado aun flúido y por tanto al fraguar, quedará formada una placa en forma de celosía.

Para mejor comprender la disposición de este nuevo molde, nos referiremos a los dibujos adjuntos, en los que en el conjunto de figuras I-II-III-IV-V y VI, se representan con detalle las piezas básicas exigibles para un elemental molde completo y fundamental.

En las figuras VII y VIII se representan dos secciones rectas ortogonales de estas piezas montadas representándose por -1-2- la pasta de escayola relleno los huecos, en forma de reglas cruzadas, apreciándose las zonas de coincidencia por yuxtaposición -3- en las que por quedar eliminada la escayola se forman las perforaciones. Se aprecia asimismo la pronunciada despulla -4- de los dos órdenes de reglas, deduciéndose de ellas la limpieza que se consigue al desmoldear. Nótese también la facilidad de armar y desarmar las piezas laterales -5-6-7-8- del molde por sus encajes de testa -9-10- y laterales y los longitudinales -11-12-; asimismo, el centraje de la pieza superior -13- por la cruz -14-15-, gracias a los encajes extremos -16- con los topes -17- de las reglas lo que permite bajar y subir con perfecta horizontalidad dicha pieza superior -13- hasta coincidir sobre la inferior -18-.

Todo cuanto no afecte, altere, cambie o modifique la esencia del molde descrito, será variable a los efectos del actual Modelo.

• 59359 - 3 -

2 3



N O T A .

Se reivindica como objeto de este registro por Modelo de utilidad:

- 40 1 - Un molde perfeccionado para la fabricación de placas de escayola perforadas, propias para techar y alicatar, que se caracteriza esencialmente por estar formado por dos órdenes de reglas cruzadas superpuestas, quedando determinadas las perforaciones en la placa de escayola por la simple expulsión de la pasta en los cruces de superposición de estas reglas.
- 45
- 2 - El propio molde de la reivindicación anterior, caracterizado por el hecho de que conste esencialmente de dos piezas superponibles, cada una de ellas con las reglas formadas por simples relieves en las caras coincidentes de cada
- 50
- pieza, combinadas con unas reglas o lados laterales encajables por sus correspondientes extremos para formar un marco completo de contención lateral; con topes de guía superiores y verticales propios para que se encajen en ellos las correspondientes muescas previstas en los extremos salientes de
- 55
- unos perfiles metálicos solidarios con la pieza que moldea las reglas superiores.

Sean cuales fueren las circunstancias que concurren en la esencialidad del Modelo de utilidad definido en las anteriores reivindicaciones, cual objeto es:

60

3 - "UN MOLDE PERFECCIONADO PARA LA FABRICACION DE PLACAS DE ESCAYOLA PERFORADAS, PROPIAS PARA TECHAR Y ALICATAR".

Consta la presente memoria de tres hojas foliadas, mecanografiadas por una sola cara y del dibujo adjunto.

65 Barcelona, veintitres de octubre de mil novecientos cincuenta y seis.

P.A. de D. Prudencio Vilella Bertrán y
D. Salvador Bausà Nicolau,

L. DURÁN
P. P.
[Handwritten signature]

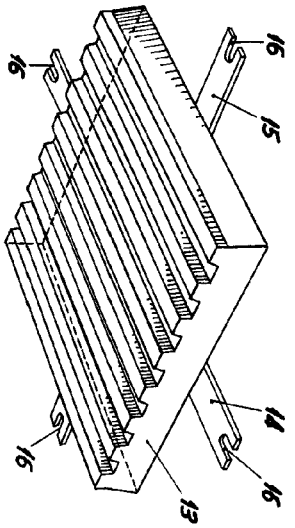
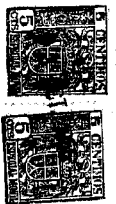

Fig. VI

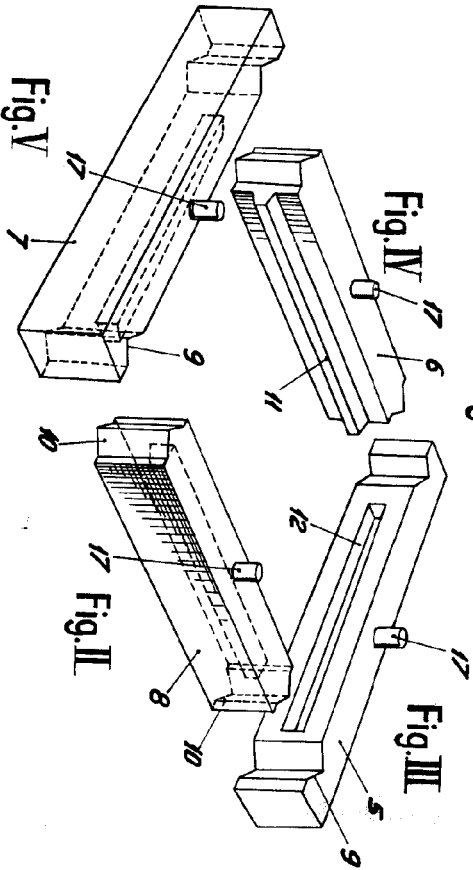

Fig. II

Fig. III

Fig. IV

Fig. V

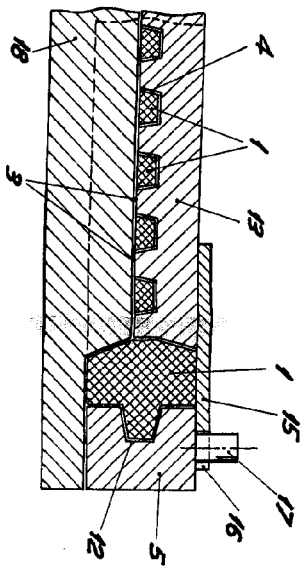

Fig. VII

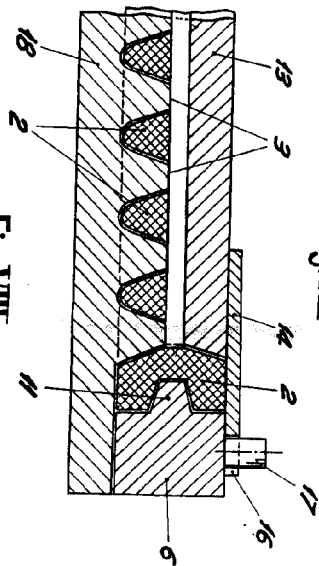

Fig. VIII

• 59359

• 59359

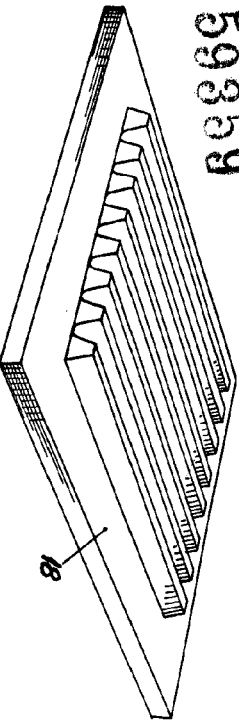

Fig. I

ESCALA VARIABLE

BARCELONA, 23 OCTUBRE DE 1956

L. DUBOIS

P.P.P.