

59290

59290



MEMORIA DESCRIPTIVA  
DE UNA PATENTE DE MODELO DE UTILIDAD POR VEINTE AÑOS EN ESPAÑA  
A FAVOR DE DON MANUEL BOTI GUIU, DE NACIONALIDAD ESPAÑOLA, RE-  
SIDENTE EN BARCELONA, Roger de Flor 318.

sobre:

"UN ORILLO PERFECCIONADO PARA PAÑUELOS Y SIMILARES".



5.- El presente modelo hace referencia a una nueva modalidad de elaboración de los dobladillos marginales de algunas prendas de confección, encaminada a conseguir el relieve integro de los mismos, de acuerdo con las necesidades del uso en boga.

10.- La característica esencial del modelo, es la de introducir en el pliegue de la tela que forma el orillo de la prenda que se confecciona un canutillo cilíndrico de cualquier material textil, de diámetro adecuado o preestablecido, el cual ocupa todo el contorno del pañuelo o análogo, coincidiendo con el contorno limite del mismo, puesto que la propia tela del borde de la pieza es la que se dobla sobre si misma envolviendo el citado cordoncillo.

15.- El procedimiento empleado anteriormente de arrollar la tela en forma tubular adolecía del inconveniente de que la costura final, y por efecto de la mecanización del cosido, se aplastaba perdiendo la silueta o contorno circular que se requería, lo que ha llevado al recurrente a la realización perfeccionada que se propugna, la cual

20.- pasa del rutinario trabajo manual, lento y antieconómico al trabajo mecanizado y más perfecto, que requiere de la preparación previa de la pata premora de la máquina de coser, practicándole una incisión en el sentido de la costura que práctica, de forma o trazado circular, del mismo diámetro del canutillo que se coloca, consiguiendo así efectuar el cosido del mismo, sin dificultad alguna y conservando la integridad total del volumen del mismo.

25.- En una hoja gráfica que se adjunta se consigna un esquema representativo de la situación del cosido del orillo, mostrándolo en detalle ampliado en sección en la Fig. 1a., y en perspectiva en el fragmento de pañuelo de la Fig. 2a.

30.- Con arreglo a lo expuesto, vemos como la tela (:



5.- de la pieza que se elabora, rodea en forma circular todo el contorno del alma de sección cilíndrica (2) hasta tomar contacto de nuevo consigo misma, de tal modo que el paso de la aguja, indicado por la línea de trazos, la perfora por tres lugares distintos además de atravesar tangencialmente una parte del cordoncillo con lo que el afianzamiento del dobladillo resultante, es absoluto y de acuerdo con la necesidad prevista.

10.- El aspecto final es el que se aprecia en diseño inferior, pudiendose apreciar que el respunteado (3) al margen interior del bordón circular (4) no altera el resultado que se pretende, del relieve prominente del orillo.

15.- Cualquier variación de realización en el modelo descrito en cuanto a detalles generales, dejarán inalterable la esencialidad del mismo.

N O T A

En resumen, la presente solicitud recaerá sobre las siguientes reivindicaciones:

2<sup>o</sup>.- 1a.- Un orillo perfeccionado para pañuelos y similares, caracterizado por estar realizado mediante la inclusión de un cordoncillo cilíndrico, de material textil el cual se sitúa en el interior del arrollamiento efectuado con el borde de la tela, que lo recubre en todo su perímetro y en toda su extensión, siendo cosido posteriormente ambos elementos en forma que la línea de penetración de los respuntes, pasa tres veces la misma tela, formando el dobladillo que encierra el cordoncillo, al propio tiempo que atraviesa una pequeña parte superficial de éste, dejándolo sólidamente afianzado con el conjunto.

3<sup>o</sup>.- 3a.- UN ORILLO PERFECCIONADO PARA PAÑUELOS Y SIMILARES.

4-59290

29



Según se describe en la presente memoria que consta de cuatro hojas escritas a máquina por una sola cara y dibujos.

Madrid a 29 de marzo de 1957

29

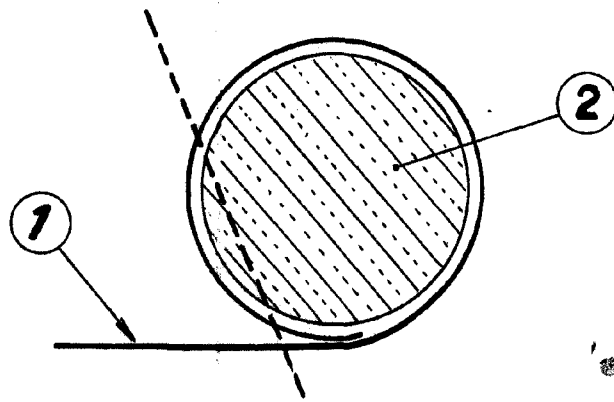
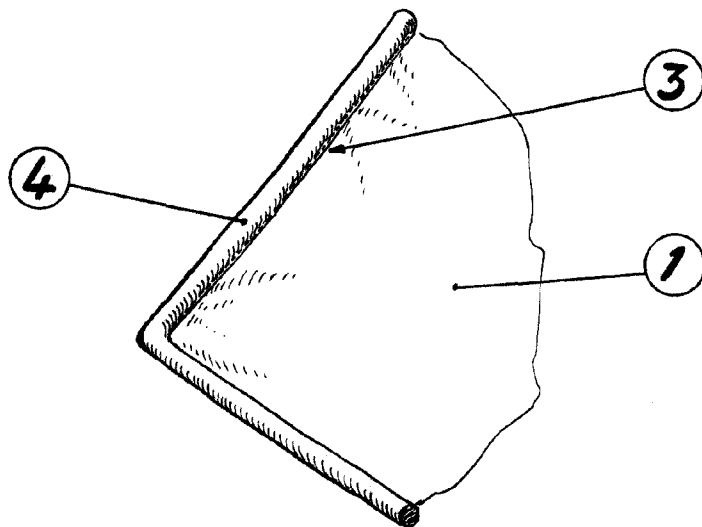

Fig. 1

59290



Escala variable

29 MAR 1951