



•59278

5 simplificado la forma de fijación del cartón o cartulina de la matrícula, cubierta por una lámina transparente.

10 Son conocidos otros tipos de porta-matrículas, en los que el cartón aparece extendido dentro de una funda o cartera de cuero o plástico, una de cuyas caras es transparente, o bien enrollado en un recipiente cilíndrico transparente.

15 En el plano adjunto se ha representado a título de ejemplo sin carácter limitativo, el porta-matrícula objeto de este modelo y así en la Fig. 1ª se aprecia una realización del mismo con solapas laterales y correa para colgar y en la Fig. 2ª en la que se ha prescindido de las solapas y la fijación se efectúa por una ventosa que se aplica sobre el parabrisas.

20 El porta-matrículas está formado por una pared rígida rectangular -1- a la que se fija una lámina transparente -2- de mayor altura, de forma que al soldar los dos bordes de esta lámina al cuerpo -1-, por su mayor altura quedará el transparente abombado en forma de arco. Los laterales quedan abiertos y para
25 cubrirlos se han dispuestos las solapas -3- soldadas a la pieza -1- .

30 De esta forma el cartón o cartulina de la matrícula se introduce enrollado en el interior del arco que forma la lámina transparente y por la propia tendencia a volver a recuperar su forma extendida, la cartulina queda fija en el interior; no obstante y para mayor seguridad se utilizan las solapas -3- cubriendo las aberturas laterales, y por la presión de la cartulina sobre



1957

•59278

65

2ª.- UN PORTA-MATRICULAS.

Todo ello según queda descrito y reivindicado en la presente memoria descriptiva, que consta de cuatro hojas escritas a máquina por una sola de sus caras, numeradas y acompañadas de un plano explicativo a título de ejemplo.

70

Madrid, 28 de Marzo de 1.957.-

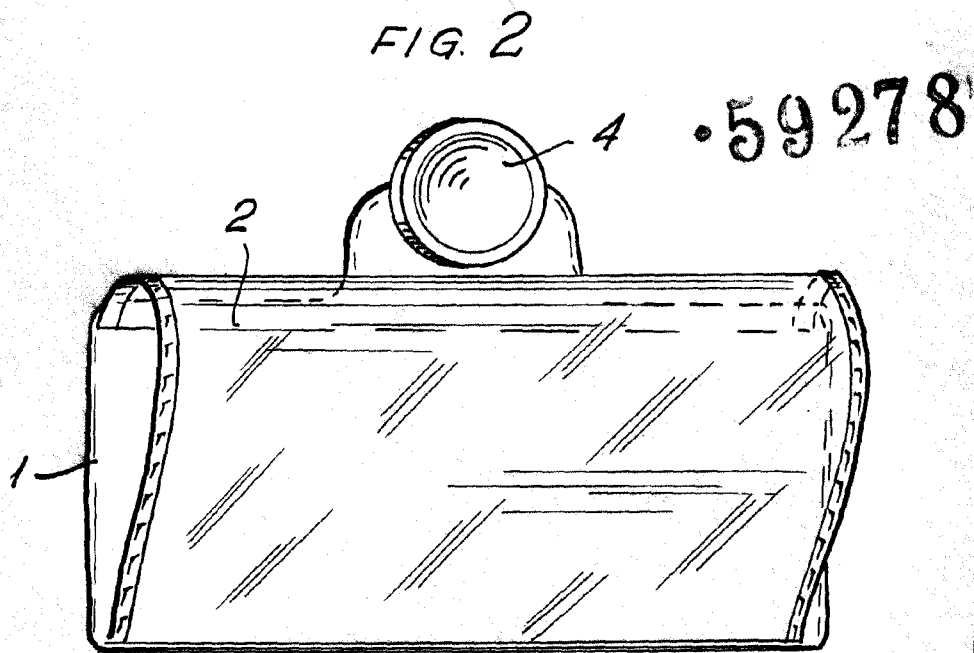
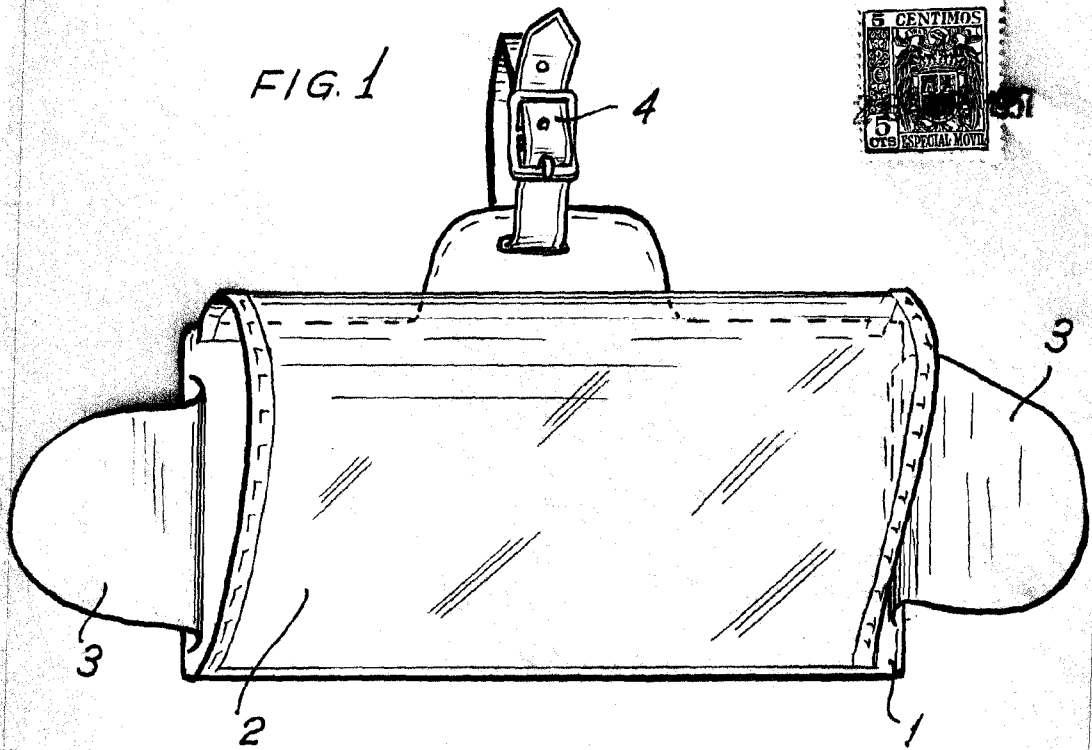

Madrid 28 Marzo de 1957

Escala variable.