

21 MAR



• 59264

PATENTE
DE
REGISTRO DE MODELO DE UTILIDAD

por "Un utensilio cortador de ampollas de inyectables" - -
a favor de Don Juan CAMOS MARCE y Don Ricardo VENDRELL
MARTI, de nacionalidad española, domiciliados en BARCELONA,
Marques del Duero, nº 130, bis.

MEMORIA DESCRIPTIVA

La presente memoria descriptiva concierne a una patente de registro de un modelo de utilidad constituido por un utensilio mediante el cual puede producirse de un modo perfecto la provocación de la ruptura de las porciones de las ampollas de inyectables que hace posible la evacuación de las mismas.

Está constituido esencialmente el utensilio que se registra como modelo de utilidad por un cuerpo de plancha metálica, generalmente de acero, que presenta una porción dispuesta en forma de serrata oponible a otra con encajes de colocación de la porción de la ampolla que se deba cortar, de manera que quedando esta porción situada entre la serrata y uno de los encajes, oprimida por la presión de los de-



dos del usuario, pueda producirse el cortado de la misma por la serreta haciendo girar debidamente el utensilio apoyado en ella.

5 El cuerpo de plancha metálica que constituye el utensilio puede disponerse constituido por una parte plana respecto a la cual queden formando un ángulo diedro recto una porción doblada que presente en su canto opuesto a la arista de dicho ángulo dientes de serreta y otra porción que, paralela a la que lleve dicha serreta tenga el canto correspondiente cortado formando uno o más entrantes de asiento de la ampolla,
10 Gracias a tal disposición resulta fácil alojar un utensilio establecido de acuerdo con el modelo en el interior de las cajas de inyectables debiéndose proceder para poder utilizar el propio utensilio a doblar el cuerpo del mismo en ángulo de modo que resulten enfrentadas la serreta y los entrantes de dichas porciones que forman ángulos diedros con el cuerpo del utensilio.
15

Es asimismo conveniente que el cuerpo del utensilio se halle dotado de salientes que faciliten la actuación digital sobre el mismo cuando sea utilizado para cortar una ampolla,
20 así como un vacío que permita colocar debidamente la ampolla.

La descripción de un caso de ejecución práctica de un utensilio cortador establecido según el modelo de que se trata, representado a título de ejemplo en el dibujo adjunto,
25 respectivamente visto antes y después de ser doblado por la mitad en las figuras 1 y 2, permitirá hacerse perfecto cargo de cual es la estructuración esencial del mismo.

Como aparece en la figura 1 el utensilio es un cuerpo

• 59264

21 MAR



- 3 -

de plancha metálica 1 que doblado en ángulo recto en 2,2 da lugar a una aleta 3 dotada de un borde en serrata 4 y a otra aleta 5 dotada de tres entrantes angulares 6. El cuerpo del útil presenta un vano 7, con dos porciones de la plancha correspondiente al cual se ha formado dos aletas redondeadas 8,8 por dobladura de la propia plancha alrededor de las líneas 2, 2.

El utensilio se entrega generalmente a los consumidores de inyectables incluido, como se ha dicho, en una caja de contención de los mismos presentando la forma representada en la figura 1. Al tener que utilizarlo se dobla el cuerpo metálico transversalmente en ángulo por su mitad dándole la forma representada en la figura 2 al tomar la cual es fácil situar entre la serrata 4 y uno de los entrantes 6 la porción de la ampolla que se haya de cortar, pudiendo disponer la misma en el vano 7. Manteniendo apretadas entre el pulgar y el índice las aletas 8,8 se marca en la porción de ampolla situada en la forma antedicha una huella producida por la serrata 4 haciendo girar el utensilio hasta lograr la apertura o hasta que ésta resulte facilitada por la formación de dicha huella.

La existencia de diferentes entrantes 6 permite ir cambiando la colocación de las ampollas de una misma caja en relación a las partes de serrata empleadas en el corte lo cual contribuye a la eficacia del empleo del utensilio.

Podrán ser como es natural variables las formas y las dimensiones que se den al cuerpo del utensilio en cada caso de ejecución práctica del mismo, los metales y aleaciones de



que se fabrique, entre los cuales ha de señalarse como más
indicado el acero, las operaciones manuales o mecánicas que
se lleven a cabo para producir la fabricación de los uten-
sillos que se establezcan de acuerdo con el modelo y los
5 acabados que se puedan dar a estos utensilios, así como
cuantas otras circunstancias, por ser como las que acaban
de citarse de carácter secundario, accidental o accesorio
respecto a la esencialidad del modelo, puedan concurrir
variabilmente en la producción o en la aplicación del uten-
silio de que se trata sin producir alteración sensible de la
10 citada esencialidad del modelo que ha sido perfectamente
definida y es a continuación especificadamente reivindica-
da.

Como es natural, aún cuando el utensilio se ha definido
15 como cortador de ampollas contenedoras de inyectables pue-
de servir para realizar la misma operación en ampollas que
contengan otros líquidos.

N O T A

Por la patente de registro de modelo de utilidad a
que se refiere la presente memoria descriptiva se REIVINDICA
20 la propiedad y la explotación exclusiva de:

1.- Un utensilio cortador de ampollas de inyectables
esencialmente caracterizado por el hecho de estar consti-
tuido por un cuerpo de plancha metálica, generalmente de
acero, que presenta una porción dispuesta en forma de serr-
25 ta oponible a otra con encajes de colocación de la porción
de la ampolla que se deba cortar de manera que quedando es-

• 59264 21 MA



- 5 -

ta porción situada entre la serreta y uno de los encajes, oprimida por la presión de los dedos del usuario, pueda producirse el cortado de la misma por la serreta haciendo girar debidamente el utensilio apoyado en ella.

5 2.- Un utensilio cortador de ampollas de inyectables, tal como el especificado en 1, caracterizado por el hecho de que el cuerpo de plancha metálica constituyente del mismo pueda disponerse inicialmente en una forma aplanada, con leves salientes, que permite alojarlo, sin dificultad en
10 una caja de ampollas de forma normal.

3.- "Un utensilio cortador de ampollas de inyectables".
Consta la presente memoria de cinco hojas foliadas, escritas por una sola cara.

Barcelona, 21 de Marzo de 1957.

P. p. de Don Juan CAMOS MARCE y Don Ricardo VENDRELL
MARTI,

21 MAR



59264

FIG.1

FIG.2

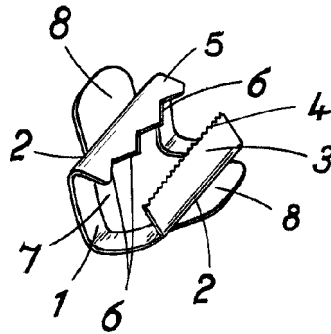
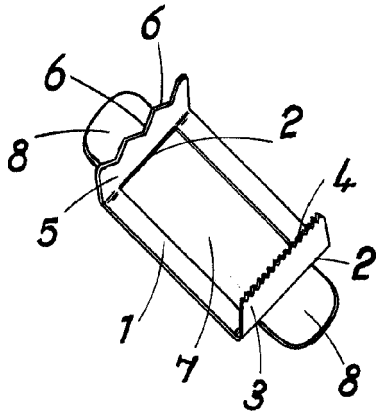

ESCALA VARIABLE

21 MAR. 1957