

MEMORIA DESCRIPTIVA

=====

Correspondiente a la solicitud de registro de un Modelo de Utilidad que, por veinte años se solicita para España y sus Colonias, a favor de los Sres. D. Pablo ALCON PUEYO y D. Andres SERRANO FUYOLA, domiciliados en Zaragoza, calle de Arzobispo Apaza, número 5.-----

p o r

" FLAUTA DE JUGUETE PERFECCIONADA "

=====

Se refiere esta memoria descriptiva a un nuevo modelo de instrumento musical consistente en una flauta de juguete perfeccionada cuyas características le hacen merecedora del privilegio de protección exclusiva que preceptúa y reconoce el vigente Estatuto sobre Propiedad Industrial.

5

Los diversos tipos de flautas de juguete existentes en el mercado nacional en la actualidad se basan ordinariamente en cuerpos cilindricos con su correspondiente embocadura y varios orificios situados a lo largo del mismo, los cuales al ser obturados permiten la emisión de sonidos distintos imitando al instrumento musical en la realidad. Ahora bien, con ninguno de estos modelos, el usuario es capaz de reproducir canciones o tonadas mas o menos sencillas debido al desconocimiento natural del arte musical

10



• 59226

15

y a las rudimentarias características de los tipos de flauta de juguete hoy conocidos.

20

Con el fin de proporcionar al usuario de este juguete la posibilidad de emitir sonidos que reproduzcan canciones o tonadas mas o menos conocidas, se ha ideado la presente flauta de juguete perfeccionada, uno de cuyos posibles casos de realización en la practica se representa en la hoja de dibujos adjunta, a título de ejemplo explicativo citándose el mismo por consiguiente - sin caracter limitativo alguno.

25

Haciendo referencia a la numeración convencional que en dichos dibujos se establece de la flauta de juguete objeto del presente Modelo de Utilidad, a continuación se detallan sus características y construcción.

30

Consta esencialmente de un tubo cuadrangular (1) que presenta en el extremo opuesto al de su boca un ensanchamiento (2) en cuya parte inferior va practicada una ventana en la que se haya situada la embocadura de flauta en bisel.

35

Solidariamente unido por la parte superior del tubo cuadrangular, va un cilindro abierto en su extremo superior, en cuyo interior discurre una pieza alargada (3) que sale al exterior por la embocadura de la flauta (4) cuyo extremo inferior es accionado por la mano del usuario mientras que en su parte más alta situada en el interior del cilindro citado anteriormente va dispuesta una pieza circular (5) construida de material elástico blando - que actúa como émbolo a fin de regular según convenga la capacidad de la caja de resonancia que constituye el cilindro vertical abierto.

40

El usuario de este juguete, al accionar el tirador vertical hace elevar y descender el émbolo contenido en el interior del -

• 59226



45 cilindro de modo que sus distintas elevaciones y descensos coincidan con los diversos puntos que representan las notas de la
canción o tonada que se desee emitir, la cual va impresa en una
cartulina de forma variable y representada a título de ejemplo
no limitativo (6) dotada de un pequeño orificio (7) a fin de in-
cluirla o introducirla en la parte final del tubo cuadrangular
50 (8) que de este modo le sirve de soporte para mayor comodidad del
usuario.

Se hace la salvedad de que el presente caso de realización
en la practica que queda descrito y representado en la presente
Memoria Descriptiva podrá ser objeto de alteración cambio o mo-
55 dificación en detalles accidentales de forma, tamaño y dimensio-
nes, pudiendo variar igualmente al indole del material empleado
en su fabricación, todo ello de naturaleza accidental dentro de
la esencialidad que caracteriza y distingue a este modelo de -
utilidad cuya protección se reivindica en esta Memoria Descrip-
tiva.

60 N O T A

EN RESUMEN: El presente Modelo de Utilidad que, por veinte
años se solicita para España y sus Colonias, habrá de recaer so-
bre las siguientes reivindicaciones:

65 1ª.-FLAUTA DE JUGUETE PERFECCIONADA, que se caracteriza -
esencialmente por estar formada por dos tubos huecos situados
en angulo recto, de los cuales, el situado en posición horizon-
tal al que aplica la boca el usuario presenta su extremo opuesto
mas ensanchado, con su parte inferior abierta con una ventana
cuadrangular y una superficie en bisel, ^{haciéndose} fijándose fijo en dicho
70 extremo opuesto ensanchado el segundo tubo vertical y cilindri-
ci en cuyo interior efectua desplazamientos verticales una pieza
cilindrica de material flexible que actúa como émbolo manipula-



4.--2

• 59226

75

da por una pieza alargada operada por la mano del usuario -
 asiendola por su extremo inferior que sale al exterior por la
 ventana cuadrangular del tubo horizontal, de modo que el usua-
 rio haciendo coincidir el émbolo a las alturas prefijadas en
 una cartulina que corresponden diversas marcas o puntos que
 producen las notas de la canción a ejecutar por el usuario
 situandose la cartulina en un extremo que al efecto lleva el
 tubo horizontal para mayor comodidad introduciendose mediante
 una pequeña ventana u orificio practicada en aquélla.

80

2ª.-Por último se reivindica como objeto sobre el que
 ha de recaer el presente Modelo de Utilidad que, por veinte años
 se solicita para España y sus Colonias.-----

p o r

" FLAUTA DE JUGUETE PERFECCIONADA "

Todo conforme queda expresado en la presente Memoria Des-
 criptiva que consta de cuatro hojas foliadas y escritas a má-
 quina por una sola cara y palnos que se acompañan.

Madrid, 26 de Marzo de 1.957.-

P. A.,
 PEDRO FELIU MARA
 P. P.

59226

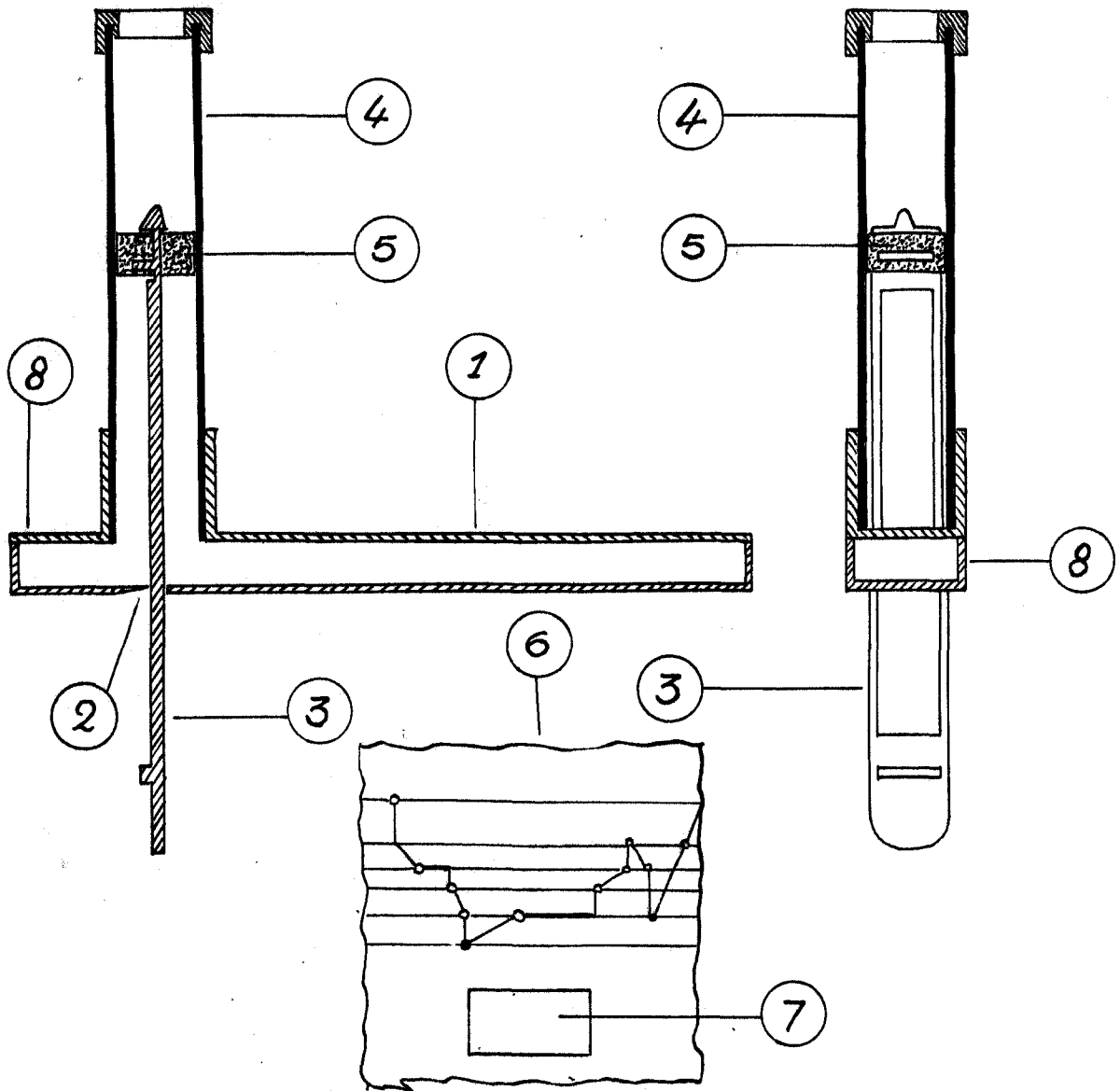

ESCALA VARIABLE
MADRID.

P. A.
FERRER FELIX MARRA
S. S.

MAR. 1957