

. 59224



MEMORIA DESCRIPTIVA

Correspondiente a la solicitud de registro de un modelo de utilidad que, por veinte años, se solicita para España y sus Colonias, a favor de D. Pablo ALCON PUEYO y D. Andres SERRANO FUYOLA, ambos de nacionalidad española, residentes en Zaragoza, calle de Arzobispo Spadolaza, número cinco. - - - - -

p o r

" PERFORADOR PARA PAQUETES "

La presente memoria descriptiva se refiere a una innovación introducida en la paquetería de cartón y artículos similares consistente en un dispositivo perforador para paquetes cuya protección jurídica se reivindica en la misma de conformidad con lo preceptuado en el Estatuto sobre Propiedad Industrial vigente.

La principal ventaja obtenida con el dispositivo perforador objeto de este modelo de utilidad, radica en el hecho de poder conseguir con su empleo, la salida uniforme del contenido del paquete a que se aplica.

59224



15

En gran número de productos empaquetados se experimenta el inconveniente de que al tener que ser abiertos los paquetes en que van contenidos, si el producto en cuestión no se consume en su totalidad de una vez, se estropea el resto, o pierde cualidades, al quedar expuesto al medio ambiente del exterior.

20

Para evitar tal inconveniente se ha ideado el dispositivo perforador para paquetes de cartón y materiales similares que permite la salida de su contenido en forma uniforme y obturación del mismo, uno de cuyos posibles casos de realización en la práctica se representa a título de explicación en la hoja de planos adjunta, citándose por consiguiente, sin carácter limitativo alguno.

25

Consta esencialmente de un cilindro hueco (1) terminado en uno de sus extremos en un cono (2), con dos aberturas laterales (3) y dos pitones (4) perpendiculares a las caras del cilindro, que facilitan la fijación del dispositivo al paquete, una vez introducido en él, girando después media vuelta, quedando sujeto por una corona circular (5) que efectúa contrapresión contra la pared externa del paquete.

30

Se hace la salvedad de que el objeto descrito y representado en esta memoria descriptiva podrá ser objeto de alteración, cambio o modificación en detalles accidentales de materia, forma o dimensiones sin que por ello se alteren los principios fundamentales que le caracterizan y distinguen.

35

N O T A

EN RESUMEN: El presente modelo de utilidad que, por veinte años se solicita para España y sus Colonias, ha de recaer sobre las siguientes reivindicaciones:

40

1ª.- PERFORADOR PARA PAQUETES, que se caracteriza esencialmente por estar constituido por un cilindro hueco que termina en



59224

45 uno de sus extremos en forma de cono, mientras que en su parte central presenta dos aberturas laterales y en su extremo opuesto dos pitones perpendiculares a las caras del cilindro para la fijación del dispositivo al paquete, una vez introducido en él, haciéndole efectuar un giro de media vuelta, quedando sujeto el conjunto por una corona circular que ejerce contrapresión contra la pared externa del paquete.

50 2ª.- Se reivindica como objeto sobre el que ha de recaer la protección jurídica del presente modelo de utilidad que, por veinte años, se solicita para España y sus Colonias, - - -

p o r

" PERFORADOR PARA PAQUETES "

55 Todo conforme queda expresado en la presente memoria descriptiva que consta de tres folios escritos a máquina por una sola cara y una hoja de dibujos que se acompaña.

Madrid, 26 de Marzo de 1.957

P.A.,

PEDRO FELIU MORA
" "

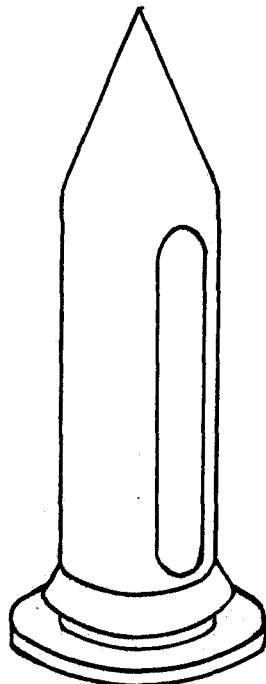

59224

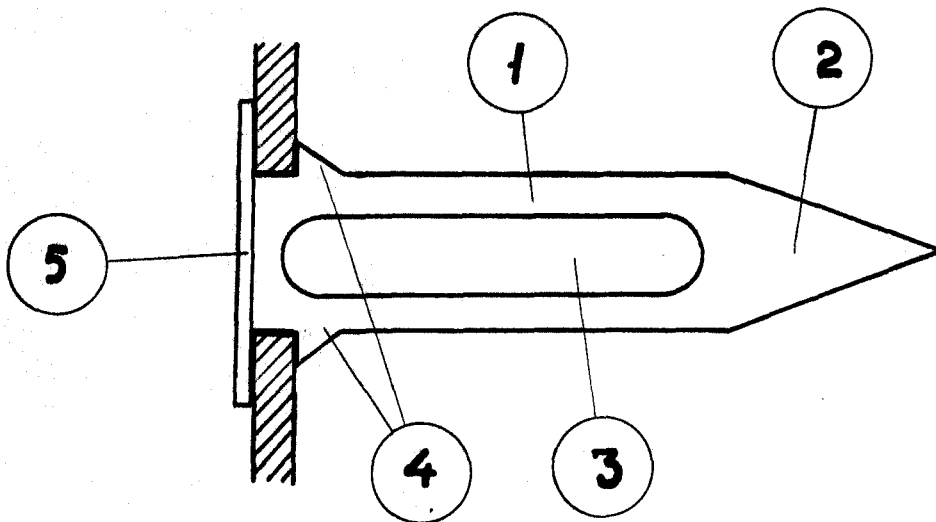

ESCALA VARIABLE

MADRID, 26 MAR 1957

P.A.

PEDRO FELIX BARRA
D.B.