



15.- piado estampando despues el troquel que al ser levantado llevará consigo las pasta convenientemente grabada, y pudiendose depositar entonces en la bandeja o lugar donde haya de tener lugar la cocción , accionando para ello el extractor de que va provisto.

20.- Si a éste dispositivo se le acompañan las formulas precisas, que el autor de éste trabajo ha reunido , gracias al concurso de técnicos especializados con largos años de experiencia , se habrá conseguido llevar una aspiración por tantos sentida.

25.- Despues del antecedente preliminar con la ayuda de la lámina de dibujos adjunta, que es una de las variadas -realizaciones a que en la práctica puede llegarse con la aplicación de sus esencialidades características, pasaremos a describirlo.

30.- Consiste , según se representa en las figuras I y II, de la lámina de dibujos , en una pieza cilíndrica 1, terminada en su base inferior y en todo su contorno en un reborde circular y cortante 2; seguido hacia dentro de una corona circular 3, provista de un dibujo en relieve ; y disponiendo en su centro de un saliente rectangular 4 , en el que del mismo modo aparecen grabados unos dibujos tambien en relieve , y por último unos salientes 5 , a modo de agujas perforadoras .Esta misma pieza en su parte superior va provista o se le ha practicado una cavidad cilíndrica y roscada interiormentec para otornillar en ella el mango 8.

40.- En la cavidad cilíndrica inferior que lleva practicada la pieza 1, va dispuesta otra cilíndrica de poca altura 9 , llamada extractor por cumplir tal finalidad , la cual va oradada o atravesada con las formas de los salientes 4 y 5 que discurren a su traves sobresaliendo hacia fuera de la base del extractor de que hablamos señalada

45.-



1957

80.- guido hacia adentro de una franja dotada de un relieve y seguida del mismo modo hacia su centro de una cavidad de la que sobresalen hacia afuere unos salientes a modo de agujas perforadoras y un rectangulo para marcarse en la galleta y llevando practicado en su base superior un orifici3n o cavidad interiormente roscado para atornillar en ella el mango apropiado.

85.- 2^a.-TROQUEL MANUAL PARA GALLETAS, segun la anterior reivindicaci3n caracterizado porque en la cavidad central de la pieza base de la anterior reivindicaci3n va dispuesta una pieza de su misma disposici3n que es atravesada por las agujas perforadoras y el saliente rectangular de la cavidad citada en que se dispone , y la cual hace las veces de extractor.

90.- 3^a.-TROQUEL MANUAL PARA GALLETAS , segun lo ya reivindicado caracterizado porque el extractor de la reivindicaci3n segunda se mantiene en posici3n en virtud de unas varillas verticales que atraviesan, saliendo hacia arriba , la base del troquel, y disponiendose , en ellas, por fuera unos muelles , seguidos de unas piezas salientes hacia ambos lados , para accionar y empujar y extractor hacia abajo y dar salida y depositar la galleta en sitio apropiado.

95.- 4^a.-"TROQUEL MANUAL PARA GALLETAS".

Todo tal y conforme queda descrito, representado y reivindicado.

Esta memoria consta de cuatro hojas mecanografiadas y foliadas por una sola cara, conteniendo un total de ciento seis lineas.

MADRID A 25 DE MARZO DE 1957.
P.A.
MANUEL DE ARPE.



• 59202

D I S E Ñ O

.....
DEL MODELO DE UTILIDAD A FAVOR DE DON JOSÉ DE TORRES RODRIGUEZ, RESIDENTE EN VILLAR DEL OLMO (MADRID), POR :
" TROQUEL MANUAL PARA GALLETAS "

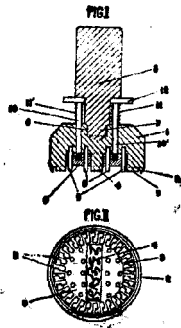

Escala variable.

MADRID, 25 DE MARZO DE 1.957.
P.A.
MANUEL DE ARPE.

FIG. I

• 59202

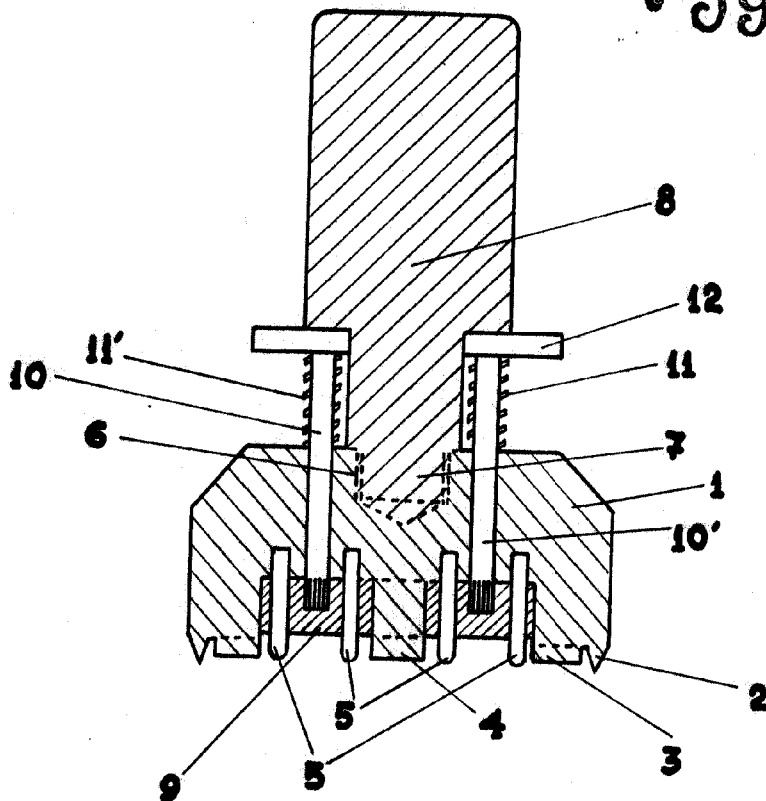
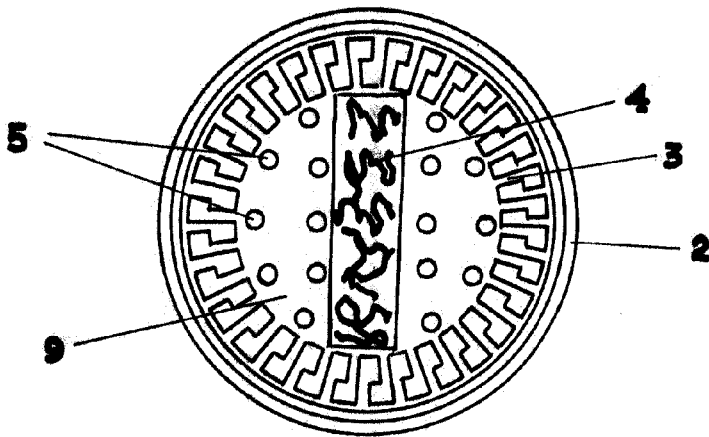

FIG. II



ESCALA VARIABLE

Madrid,

25 MAR. 1957



1957

[Handwritten signature]