



• 59199

59

MEMORIA DESCRIPTIVA

de una Patente de registro de Modelo de Utilidad, por veinte años en España, a favor de Don Angel Castejón Gaspar, de nacionalidad española, residente en Madrid, calle del Doctor Castelo, nº 46,

por:

"MACETA PERFECCIONADA"

-----

Las flores y las plantas, en general, constituyen un indudable elemento decorativo y ornamental de buen gusto, contribuyendo grandemente a realzar la vistosidad de paseos, terrazas y balcones y prestando incluso condiciones de suntuosidad cuando se disponen en portales, escaleras, salones y en el interior de los recintos religiosos.

En esta función ornamental, juega un papel relevante la maceta o recipiente contenedor de las plantas, habiendose construido hasta la fecha diversos tipos de macetas, fabricadas principalmente en barro, cerámica, madera y metales, pero no se ha logrado armonizar en ninguno de ellos las condiciones ideales exigidas para garantizar la perfecta conservación de las plantas, con las características de vistosidad deseadas y con un costo de producción discreto.

El modelo de utilidad que nos ocupa, se contrae a una maceta perfeccionada dotada de singulares características, en la cual se han logrado reunir todas las condiciones exigibles, tanto por lo que se refiere a la técnica de conservación de las plantas en ella contenidas, como por lo que afecta a estéticas, practicidad y economía, permitiendo la adaptación de variados formatos y coloridos, así como su utiliza-



59199

ción con fines publicitarios.

20

Se caracteriza esencialmente este modelo por hallarse formado por una armadura de hierro u otro metal, constituida por una base poligonal conformada en barra de ángulo, sirviendo uno de los lados del ángulo de borde en que descansa la superficie de apoyo de la tierra de la maceta; estableciéndose en cada uno de los vértices de la base unos largueros que se elevan constituyendo las aristas del poliedro, abierto en su parte superior, que determina el cuerpo de la maceta, estando construidos dichos largueros en doble barra angular, unida por su vértice mediante un nervio longitudinal en forma que establece, a ambos lados de cada larguero, sendos canales guías en los que se alojan las superficies laterales de la maceta.

25

30

En la base poligonal, se establecen en lados opuestos y fijas por soldadura sendas ~~mas~~ abatibles, así como, preferentemente en los vértices y en la parte inferior, también por soldadura, las patas de la maceta, constituidas por barra de alambre grueso curvado y con sus puntas orientadas cada una hacia un lado distinto.

35

Las superficies laterales y la básica, se hallan constituidas por un material poroso, particularmente por fibrocemento, conocido corrientemente en el mercado bajo las marcas registradas "Uralita", "Portlandita", "Magnesita", etc., formando láminas independientes cada uno de los lados así como la base está formada por dos o más láminas independientes colocadas en sucesión.

40

Se ha previsto la disposición de unos tirantes interiores fijados con tornillos entre cada dos caras opuestas, con finalidad de reforzar la solidez del conjunto en aquellos casos en que sea preciso por su gran tamaño o peso de las plantas contenidas.

45

Para facilitar la comprensión de cuanto queda descrito, en los adjuntos dibujos, a título de ejemplo, se representa una forma de ejecución práctica.

50

La fig. 1 nos muestra una perspectiva de una maceta, en este caso concreto de forma troncopiramidal de base cuadrada.

La fig. 2, es una vista análoga, pero desprovista de dos caras



laterales para permitirnos contemplar la superficie básica dividida en dos partes.

La fig. 3 es una vista de una de las láminas laterales.

55

La fig. 4 es un corte o sección según el plano AB de la fig. 1.

Por último, la fig. 5, es otra sección según el plano CD de la misma fig. 1.

60

En estos dibujos contemplamos los largueros laterales (1) establecidos en los ángulos de la base poligonal (2), en cuya base están dispuestas las patas (3) y las asas (4). Las paredes laterales están constituidas por las láminas independientes (5) establecidas en las guías determinadas por las barras en ángulo (1) y (6), mientras que las láminas (7) que forman la base, descansan por simple apoyo en la base poligonal (2).

65

Lo dicho es fiel reflejo de la invención, la cual deberá considerarse en su aspecto más amplio posible, pudiendo variar los formatos, colores y, en general, todos cuantos detalles no afecten a la esencialidad que se reivindica.

N O T A

70

En resumen, el presente modelo de utilidad recaerá sobre las siguientes reivindicaciones:

75

PRIMERA.- Maceta perfeccionada que se caracteriza por comprender una armadura de hierro u otro metal, constituida por una base poligonal conformada en barra de ángulo, sirviendo uno de los lados del ángulo de borde en que descansa la superficie de apoyo de la tierra de la maceta, estableciéndose en cada uno de los vértices de la base unos largueros que se elevan, constituyendo las aristas del poliedro abierto superiormente que determina el cuerpo de la maceta, estando contruidos estos largueros en doble barra angular unida por su vértice mediante un nervio longitudinal, en forma que establece, a ambos lados de cada larguero, sendos canales guías en los que se alojan las superficies laterales de la maceta.

80

SEGUNDA.- Maceta, caracterizada por que en la base poligonal se estable-



85 cen, así como preferentemente, en los vértices y en la parte inferior también por soldadura, las patas de la maceta, constituidas por barra o alambre grueso curvado y con sus puntas orientadas cada una hacia un lado distinto.

90 TERCERA.- Maceta, caracterizada porque las superficies laterales y la básica, se hallan constituidas por un material poroso, formando láminas independientes cada uno de los lados, así como la base esta formada por dos o más láminas independientes colocadas en sucesión.

95 CUARTA.- Maceta, caracterizada porque se ha previsto la disposición de tirantes interiores fijados por tornillos entre cada dos caras opuestas, con finalidad de reforzar la solidez del conjunto en aquellos casos en que sea preciso por su gran tamaño o peso de las plantas contenidas.

QUINTA.- MACETA PERFECCIONADA.

Según se describe en esta memoria que consta de cuatro hojas escritas a máquina por una sola cara y dibujos.

Madrid, 23 de Marzo de 1.957.

*Carlos J. J. J.*

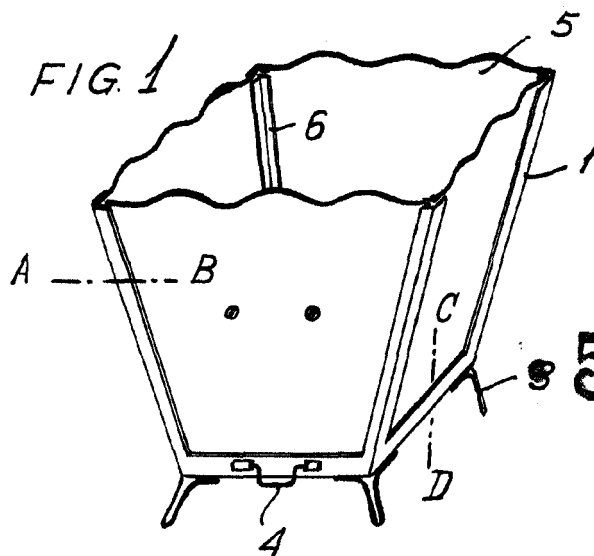

FIG. 2

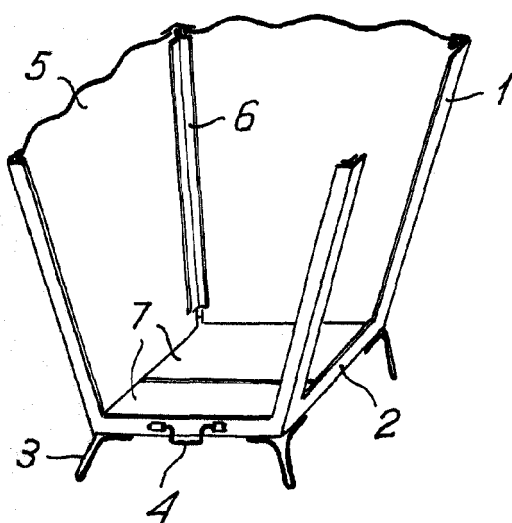

FIG. 3

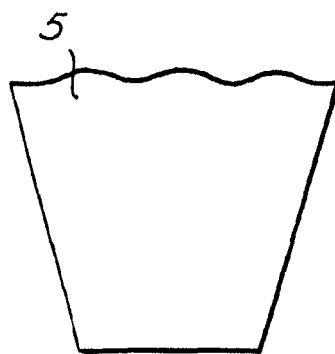

FIG. 4

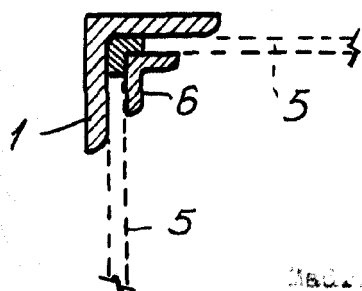
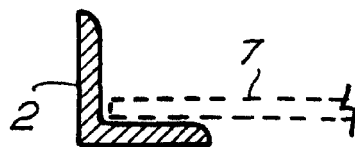

FIG. 5



Madrid, 23 de Marzo de 1957

*Angel Castejón Gaspar*

Escala variable.