

• 59198

23 MA



MEMORIA DESCRIPTIVA

sobre:

"Pasador perfeccionado, para cierre de puertas".

====

Solicitantes: MANUEL ABELLA CARAZO, JULIAN MARTINEZ VAREA
y FERNANDO BERNALDO DE QUIROS ROBLES,
todos de nacionalidad española, residentes en
Madrid, Margaritas, 25.

====

El presente Modelo de Utilidad tiene por objeto
un pasador perfeccionado, para cierre de puertas.

En el dibujo adjunto, a título de ejemplo no
limitativo, se ilustra una forma de ejecución del
5. invento, con referencia al cual:

El pasador, según la invención, comprende un
botón, 1, de forma cilíndrica y terminado interiormente
en una pieza piramidal, que, al ser accionado el botón,
actúa sobre una palanca, 2, a la que hace girar alrededor
10. del eje, 3, y cuya palanca empuja al resbalón, 4, que,



23 M

a su vez, gira alrededor de su eje, 5.

La manilla, 6, y la placa de sujeción, 7, forman una sola pieza, ajustándose esta placa a la puerta mediante tornillos, para lo cual está provista de los correspondientes orificios.

5.

Es fácilmente comprensible que podrán variar los materiales, tamaños y proporciones en este modelo, ya que estas accesoriedades quedan comprendidas en la invención, al no alterar su esencialidad.

10.

N O T A

Descrita suficientemente la naturaleza del invento, así como la manera de realizarlo en la práctica, debe hacerse constar que las disposiciones anteriormente indicadas son susceptibles de modificaciones de detalle en cuanto no alteren su principio fundamental, siendo lo que constituye la esencia del referido invento y por lo que se solicita Modelo de Utilidad por 20 años en España: "Pasador perfeccionado, para cierre de puertas"; caracterizándose por lo siguiente:

15.

20.

1º.- Pasador perfeccionado, para cierre de puertas, que se caracteriza porque comprende un botón cilíndrico terminado en una pieza de forma piramidal, cuyo botón al ser accionado actúa sobre una palanca a la que hace girar alrededor de un eje.

25.

2º.- Pasador perfeccionado, según reivindicación precedente, que se caracteriza porque comprende el resbalón que, al ser empujado por la palanca, gira alrededor de su correspondiente eje.

30.

3º.- Pasador perfeccionado, según reivindicaciones anteriores, que se caracteriza porque la placa

23 M



de sujeción a la puerta y la manilla de accionamiento, forman una sola pieza.

- 4º.- Pasador perfeccionado, para cierre de puertas; tal y como queda substancialmente descrito en la presente memoria e ilustrado en los adjuntos dibujos.
- 5.

Esta memoria consta de tres hojas escritas a máquina por una sola cara.

Madrid, 23 MAR. 1957

MANUEL ABELLA CARAZO
MANUEL MARTINEZ VAREA Y
FERNANDO BERNALDO DE QUIROS ROBLES.

J. GOMEZ ACEBO Y MODELA
P. P.

59198

23 MAR

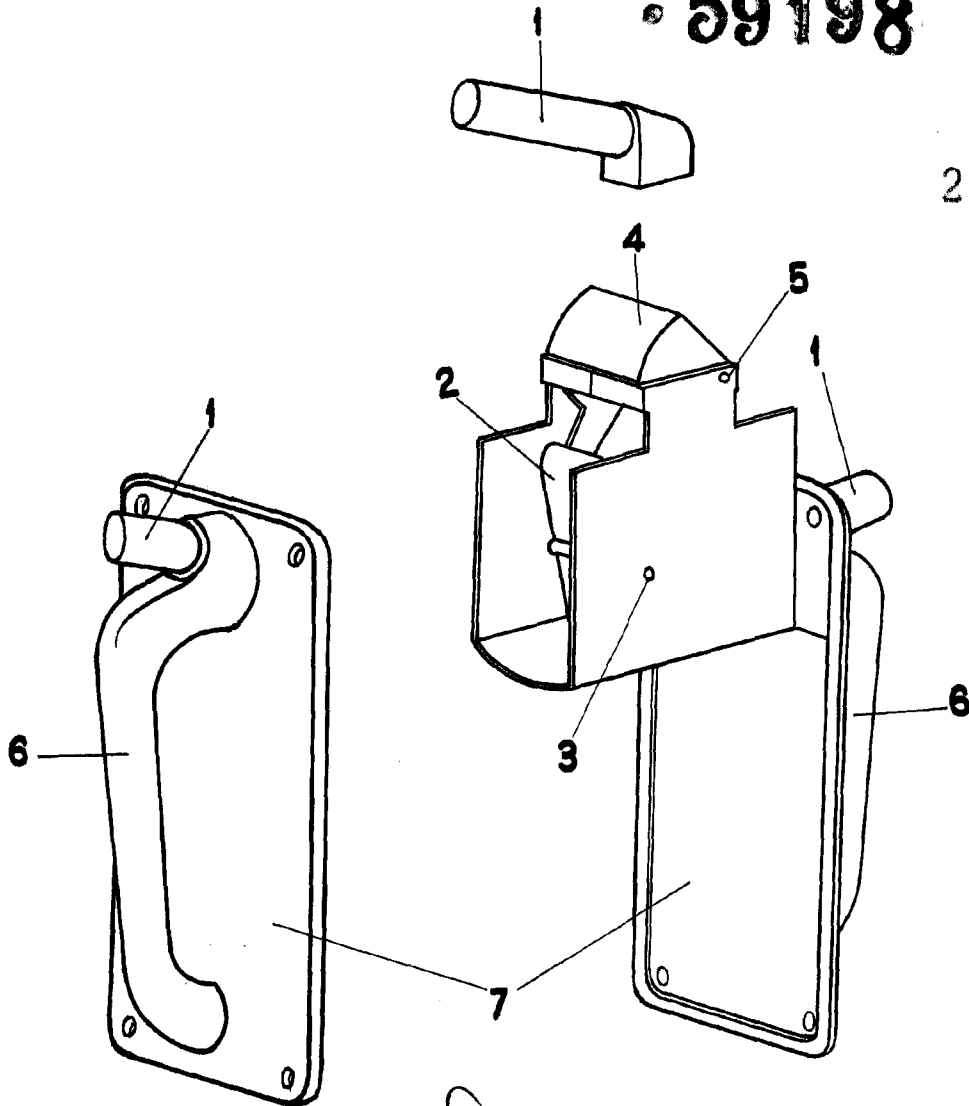

MADRID DE 23 MAR. 1957 1957
MANUEL ABELLA CARAZO.
JULIAN MARTINEZ VAREA.
FERNANDO BERNALDO DE QUIROS
ROBLES.
P. P.

J. GOMEZ AQUEBO Y MOGEL
P. P.

ESCALA VARIABLE.