

01

59161

=====

MEMORIA DESCRIPTIVA

Del Modelo de Utilidad por veinte años, cuyo registro se solicita a favor de DON PABLO PIETZSCH RICCARDI, cuyo objeto recae sobre:

"UN MARCO PARA MONTAJE DE TRANSPARENCIAS FOTOGRAFICAS"

=====

59161



MEMORIA DESCRIPTIVA

Del Modelo de Utilidad por VEINTE AÑOS, cuyo registro se solicita a favor de D. Pablo Pietzsch Riccardi, de nacionalidad alemana, con domicilio en Madrid, calle de Viriato nº 53, cuyo objeto recae sobre:

"UN MARCO PARA MONTAJE DE TRANSPARENCIAS FOTOGRAFICAS"

=====

5 Las transparencias fotográficas, sean en blanco y negro o en color, para poder ser empleadas, necesitan ir montadas debidamente, con el fin de lograr inmensidad, una colocación perfectamente centrada y plana, y protección contra rayados, dobleces, etc, que estropearían la transparencia fotográfica.

10 Hasta ahora se ha empleado un marco de carton rectangular, cerrado, con una ranura, por la que se introduce la transparencia fotográfica, hasta situarla en el lugar conveniente. Sin embargo, este sistema tiene grandes inconvenientes, tales como la dificultad de evitar al introducir la película, el rayado de ésta, con el consiguiente desperfecto de la misma, y, como la película no queda fija, aunque se logre que esté perfectamente centrada, cosa bastante difícil, con el calor del proyector, la transparencia fotográfica se curva, 15 lo que la hace practicamente inservible, por lo defectuoso de la imagen proyectada.

20 Se intentó obviar esta dificultad, haciendo unos marcos de carton abiertos con un rebaje en una de sus partes y con goma, de tal forma que se pegaba la transparencia en ese rebaje; luego, se cerraba el marco, doblándolo sobre su parte central, quedando pegadas las dos partes del marco y sujeta la película. Con esto se evitaba el rayado que producía la introducción en el marco cerrado, pero los inconvenientes de este nuevo marco son tantos que prácticamente lo hacen inservible. Y ello es así, porque es de gran dificultad centrar 25



30 la película, dando lugar a una gran lentitud en el montaje, lo que aumenta considerablemente el precio, añadiéndose que el sistema de pegamento empleado, exige la aplicación de agua con lo que con gran frecuencia se moja y ensucia la transparencia, que de esta forma se daña irreparablemente.

35 Con el marco objeto del presente Modelo de Utilidad se trata de superar todos los inconvenientes anteriormente señalados logrando un montaje de las transparencias fotográficas, en color o en blanco y negro, en el que se logra, rapidez limpieza, fijación centrada y plana, y se evita el que la película se doble, raye o sufra algún desperfecto.

40 El presente marco, que podrá ser de cartón o cualquier otra materia apropiada, es una sola pieza, doblable por la parte central, quedando dividido en dos partes iguales, y consta de los siguientes elementos, según la numeración del plano que se adjunta:

- 1.-Parte superior
- 2.-Parte inferior
- 45 3.-huecos rectangulares que han de cubrir la transparencia fotográfica
- 4.-Recuadro o bordes del marco
- 5.-muescas de sujeción

50 En la parte superior alrededor del hueco, por todo el recuadro, lleva una serie de muescas en las cuales se encaja con toda rapidez y facilidad la transparencia fotográfica, que de esta forma queda perfecta y automáticamente centrada.

55 Además todo el recuadro o borde del marco de la parte superior e inferior, lleva adherido un pegamento termoadhesivo, que pega sin necesidad de agua, simplemente con el calor que se aplica exteriormente, durante breves segundos.

60 Encajada la transparencia fotográfica en las muescas, lo que se hace con la máxima rapidez y comodidad, se dobla el marco haciendo coincidir ambas partes (1 y 2) entre las cuales queda la transparencia, y aplicado exteriormente calor, en breves segundos queda pegado el marco y centrada, inamovible, limpia, y en una situación perfectamente plana, la transparencia, que está ya en condiciones de ser usada en el proyector. También se asegura mediante este marco, que el calor del proyector no afecte a la situación plana de la película, produciendo curvaturas que son totalmente imposibles, con el empleo de este nuevo sistema de montaje.

65



N O T A

59161

Se declaran como de propiedad, novedad y utilidad en todo el territorio español, las siguientes

REIVINDICACIONES

1ª.-UN MARCO PARA MONTAJE DE TRANSPARENCIAS FOTOGRAFICAS, que se caracteriza por estar constituido por una sola pieza do- blable por su parte central, quedando dividido en dos partes igua- les, superior e inferior, que una vez pegadas seran el anverso y re- verso del marco.

2ª.-UN MARCO PARA MONTAJE DE TRANSPARENCIAS FOTOGRAFICAS, segun reivindicacion anterior, que se caracteriza porque las dos partes iguales llevan en cada una, un hueco rectangular, en el que ha de quedar instalada la transparencia fotografica una vez mon- tada.

3ª.-UN MARCO PARA MONTAJE DE TRANSPARENCIAS FOTOGRAFICAS, segun reivindicaciones anteriores, que tambien se caracteriza por- que en su parte superior, lleva una serie de muescas, para el enca- je y sujecion de la transparencia.

4ª.-UN MARCO PARA MONTAJE DE TRANSPARENCIAS FOTOGRAFICAS, segun reivindicaciones anteriores, que, asi mismo, se caracteriza porque todo el recuadro o borde del marco, lleva adherido un pe- gamento termoadhesivo, por medio del cual se pegan ambas partes del marco por la simple accion del calor aplicado exteriormente durante breves segundos.

5ª.-UN MARCO PARA MONTAJE DE TRANSPARENCIAS FOTOGRAFICAS/ Todo cual queda descrito en la presente memoria, que se com- pone de tres hojas mecanografiadas por una sola cara y figura en dibujos adjuntos.

Madrid 22 de Marzo de 1957

P.P.

Juan Bueta

59161

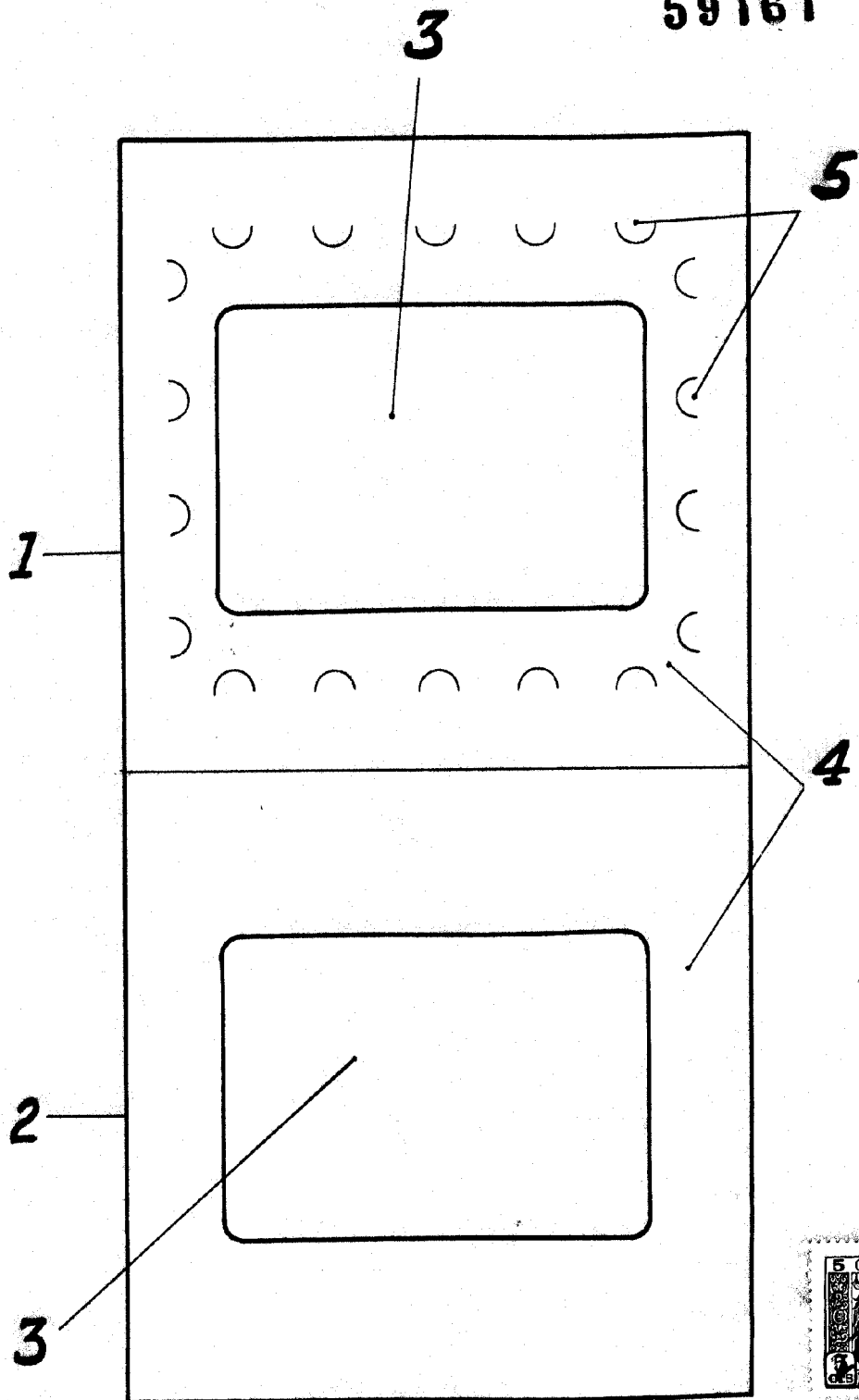

Escala variable
Madrid 22 Marzo 1957.
R.P. Quintanilla

DISEÑO

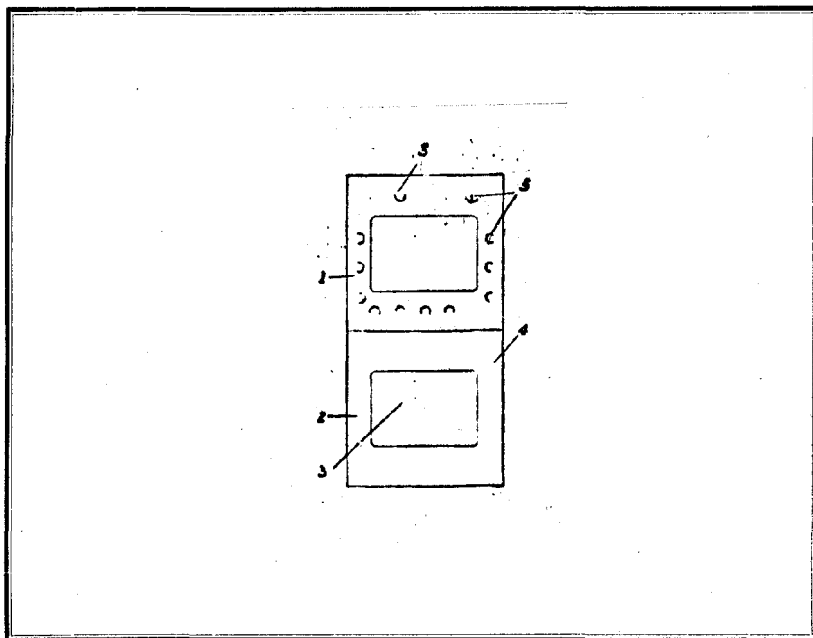

ESCALA VARIABLE

Madrid, 22 de Marzo de 1957
P. P.

Juan Bueta