

58.13



• 59146

MÓDELO DE UTILIDAD

por 20 años

por "UNA ARTICULACION PERFECCIONADA PARA ASIEN-
DE WATERS", a favor de D. Virgilio Latorre Esparza, de na-
cionalidad española, domiciliado en Barcelona, Aragón, 54,
1º, 4º.

=====

MEMORIA DESCRIPTIVA

Las tapas y asientos de waters conviene principal-
mente que reúnan dos condiciones fundamentales, que son, ser
inalterables frente a la corrosión y carecer de rincones o
escalonamientos que hagan dificultosa su limpieza, siendo
5 las articulaciones de los mismos los puntos peor resueltos
hasta el presente.

Con la articulación que se describe en este Mode-
lo de utilidad se obtiene una solución inmejorable, de modo



10 que es posible fabricar todas las piezas componentes de un material totalmente inatacable, tal como caucho vulcanizado, no quedando visibles al exterior ninguno de los elementos de fijación que forman parte de la articulación, y siendo posible realizar una fácil limpieza de todos los rincones, desarmándose con suma facilidad la articulación.

15 Para mejor comprensión se adjuntan unos dibujos a título de ejemplo, de una de estas articulaciones.

Según se indica en los dibujos, el marco -1- del asiento, tiene en su parte posterior una prolongación horizontal -2- con un par de quicios -3- en las caras extremas, apropiados para recibir a los gorriones -4- de las escuadras de fijación -5-, siendo de notar que -2- tiene un escalonamiento en su cara inferior que permite disponer debajo del mismo las patas de fijación -6- de las escuadras -5-.

20

25 La tapa -7- tiene una prolongación análoga, con los correspondientes quicios -8-, en los que encajan los gorriones -9- de las mismas escuadras -5-, con todo lo cual, una vez montado y abatidas la tapa y el asiento, queda completamente oculta a la vista la fijación de la articulación, apareciendo al exterior solamente superficies lisas.

30

Las escuadras -5-, fundamentalmente deberán tener una elasticidad suficiente para que sea posible separarlas, a mano, lo suficiente para poder desmontar la tapa y el asiento y proceder a la cómoda limpieza de todos los rincones, circunstancia que no se da en ningún tipo de asientos conocido.

35

Todo cuanto no afecte, altere, cambie o modifique la esencia de la articulación descrita, será variable



a los efectos del actual Modelo.

40

N O T A .

Se reivindica como objeto de este registro por Modelo de utilidad:

45

1 - Una articulación perfeccionada para asientos y tapas de waters, caracterizada por estar formada por un par de escuadras flexibles uno de cuyos lados, completamente liso, tiene en la cara interna un par de gorriones a distinto nivel, apropiados para encajar en sendos quicios previstos en unas prolongaciones posteriores del marco del asiento y de la tapa del mismo, siendo fundamental que debajo de la prolongación del asiento, exista espacio suficiente para situar los lados de fijación de las mencionadas escuadras de los gorriones.

50

55

Sean cuales fueren las circunstancias que concurren en la esencialidad del Modelo de utilidad definido en la anterior reivindicación, cual objeto es:

2 - "UNA ARTICULACION PERFECCIONADA PARA ASIENTOS Y TAPAS DE WATERS".

60

Consta la presente memoria de tres hojas foliadas, mecanografiadas por una sola cara y del dibujo unido a la misma.

Barcelona, seis de marzo de mil novecientos cincuenta y siete.

P.A. de D. Virgilio Latorre Esparza,

L. DURÁN
P. P.

D. VIRGILIO LATORRE ESPARZA

HOJA UNICA

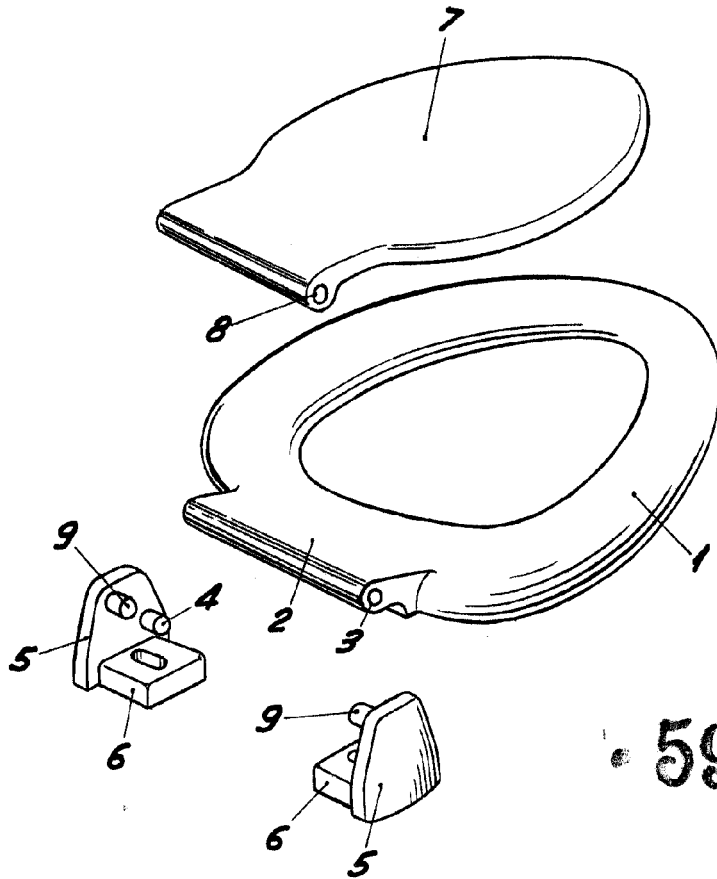

59146

Fig. I

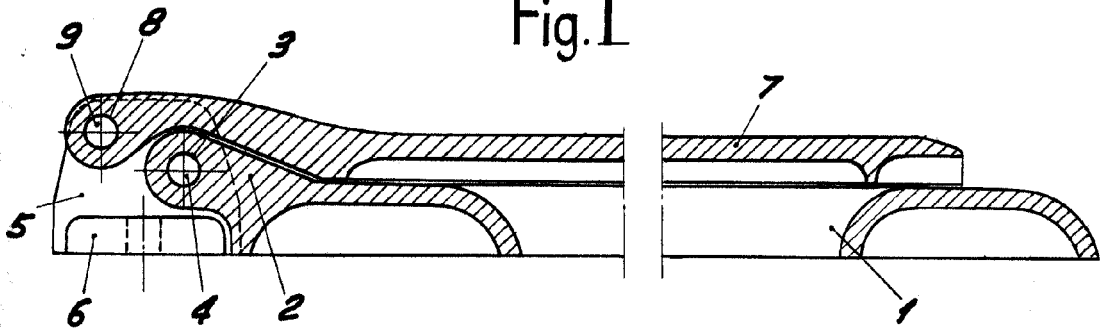

Fig. II

BARCELONA, 6 MARZO DE 1957

L. DUBAN

P.P.

ESCALA VARIABLE