

59142



• 59142

MODELO DE UTILIDAD

por VEINTE años

cuyo privilegio se solicita para to  
do el territorio nacional y sus co-  
lonias a favor de:

Don ALFREDO BENLLOCH LLORACH

de nacionalidad española y con resi  
dencia en Barcelona, calle Rosellón,  
nº 237, por:

"ESTUCHE DE MAQUILLAJE PERFECCIONADO"

=====



5 Este Modelo de Utilidad se contrae, conforme indica su enunciado, a un estuche perfeccionado de maquillaje que gracias a sus especiales características y organización contiene en una sola unidad o conjunto, los elementos más indispensables para el maquillaje, tales como espejo, barras de pintar labios y perfumador o perfilador, y todo ello contenido en una pieza que posee una pequeña lámpara eléctrica y su correspondiente pila, proporcionando así la iluminación  
10 necesaria debidamente enfocada para maquillarse.

Actualmente existen ciertamente muy diversos tipos de estuches de maquillaje, unos con iluminación propia, otros sin ellas, y así mismo conteniendo unos barras de color y otros complementos para el maquillaje, pero todos ellos resultan inapropiados para el cómodo uso, unos por su gran  
15 tamaño y otros por no ser manejables o por no poder contener a los útiles necesarios, particularidades que se han reunido en el objeto que se contrae este Modelo de Utilidad, que por ello, significa el logro de un sensible mejoramiento de  
20 lo conocido.

Este estuche se caracteriza principalmente en quedar formado por dos medias cajas acoplables por ajuste a presión, de planta circular y con una prominencia o abultamiento lateral, completándose con la disposición a los lados de la  
25 prominencia, de dos orificios que en la tapa van calados hasta el borde y en la caja ligeramente prolongados hacia el interior en forma cilíndrica, sirviendo éstos para alojar y guiar al tubo de barra para labios y un pulverizador u otra

• 59142<sup>3</sup> -

• 5914



30 barra para perfilar, siempre que éstos sean cilíndricos y de diámetro ligeramente inferior al de los orificios.

35 Es también característica del mismo objeto que la caja está dotada de dos orificios circulares en su fondo, uno pequeño en el abultamiento y otro de gran diámetro concéntrico con el borde, sirviendo el primero para alojar a una pequeña bombilla eléctrica y el segundo para instalar en él a un espejo, preferentemente cóncavo.

40 Es otra característica del mismo estuche, que la caja, en su interior, lleva instalado un pequeño porta-lámparas enfrentado con el orificio menor y que va conectado a una pila eléctrica alojada también dentro de esta caja, la cual queda asimismo conectada a un interruptor de pulsador cuyo botón sobresale al exterior por un orificio practicado en el borde de la caja y diametralmente opuesto al abultamiento, con lo que basta apretar este pulsador para que la bombilla se encienda e ilumine el rostro de la usuaria, facilitando su ma-  
45 quillaje con las barras de color que el propio estuche lleva alojadas. Dada la especial constitución de este estuche, la reposición de la pila eléctrica se reduce a levantar la tapa y reemplazar la usada por otra nueva, volviendo a cerrar la  
50 caja con la misma facilidad con que se abrió.

55 Para hacer más fácilmente comprensible la organización y constitución de este nuevo estuche de maquillaje, se describen seguidamente las figuras de la adjunta hoja de dibujos en los que se han grafiado diversas vistas de un caso de posible realización, el cual debe ser considerado como ejemplo ilustrativo sin carácter limitativo.



En dicha hoja la figura primera grafía una vista en perspectiva por delante, de un estuche (1) con su espejo (2) y el abultamiento (3) con la bombilla eléctrica (4), llevando alojados en sendos orificios practicados a los lados del abultamiento (3), barras para perfilar (5) y para pintar labios (6), apareciendo por la parte inferior el pulsador (7) del interruptor eléctrico. En esta figura y para mayor claridad se han representado las barras (5) y (6) a medio sacar ya que cuando están totalmente introducidas, sus cabezas quedan aplicadas sobre el borde lateral.

La figura segunda representa el mismo estuche en sección transversal, habiéndose señalado por (8) el portalámparas en el que va enroscado el zócalo (9) de la bombilla (4), estableciéndose el contacto eléctrico por (10) con el polo negativo (11) de la pila (12), la que está obligada a permanecer en la posición grafiada por medio del resorte (13), dimensionándose todo ello de tal suerte que el polo positivo (14) queda alejado del ventago metálico (15), con lo que se constituye el interruptor, para lo que el ventago (15) se prolonga en el pulsador (16) que sobresale por el orificio (17), quedando dotado del ensanchamiento o disco (18) sobre el que se aplica el resorte (13). De esta manera al oprimir el pulsador (16) el ventago (15) toma contacto con el polo (14) y entonces la corriente circula por el hilo (19) soldado al disco (18) y el contacto central (20) del portalámparas encendiéndose así la bombilla, al soltar el pulsador, se deshace el circuito eléctrico y la bombilla se apaga. En esta misma figura se ha señalado por (21) el pequeño orificio frontal por el que asoma la bombilla, y por (22) el calado concéntrico con el propio estuche, en el que se instala el espejo (2).

• 59142



90 En la figura tercera se grafía una vista en perspectiva por detrás del mismo cuerpo de las figuras anteriores, apreciándose en ella la situación de los orificios (23) que se prolongan en las tubuluras (24) y que sirven para alojar en ellas a las barras de labios y perfiladora, las cuales quedan correctamente acopladas debido a la presencia de dichas prolongaciones que les sirven de guía.

95 Por último la figura cuarta representa a la tapa posterior (25) que adopta la misma forma que el cuerpo, presentando los cortes (26) y (27) que quedan enfrentados con los orificios (23) y el inferior (28) enfrentado con el pulsador (16), con lo que al colocar la tapa, queda el estuche perfectamente cerrado y sin que ello impida la extracción de las  
100 barras ni el manejo del pulsador.

105 Describas convenientemente las particularidades de constitución y organización del estuche a que se contrae este Modelo de Utilidad, se hace constar que en el mismo se podrán introducir todas aquellas modificaciones que la experiencia y la práctica pudieran aconsejar, siempre que con ellas no se cambie, altere o modifique su idea fundamental, que es la que se resume y concreta en la siguiente:

N O T A

110 Se declaran de novedad, propiedad y utilidad para todo el territorio nacional y sus colonias, las siguientes:



115 1ª.- Estuche de maquillaje perfeccionado que se  
caracteriza en quedar formado por dos piezas acoplables a  
modo de caja y tapa, ambas rebordeadas, y de planta circu-  
lar con un abultamiento lateral, presentando en una de las  
caras, un pequeño orificio centrado en el abultamiento por  
el que asoma una bombillita eléctrica, y un amplio calado  
circular concéntrico al contorno general de la pieza, por  
120 el que aparece un espejo cóncavo solidarizado por el inte-  
rior del cuerpo.

125 2ª.- Estuche de maquillaje perfeccionado según la  
nota anterior que se caracteriza también en presentar prac-  
ticados en el borde lateral y a los lados del abultamiento,  
dos orificios circulares que por el interior se prolongan  
parcialmente en forma cilíndrico-tubular, en los que van  
alojadas dos barras de color o perfumador.

130 3ª.- Estuche de maquillaje perfeccionado según las  
notas precedentes que se caracteriza también en quedar dotado  
en el interior, de un pequeño portalámparas en el que se en-  
rosca la bombilla, y que está conectado, a través de un in-  
terruptor, con los polos de una pila o batería eléctrica ins-  
talada también dentro del mismo cuerpo.

135 4ª.- Estuche de maquillaje perfeccionado según las  
notas precedentes que se caracteriza también en que el in-  
terruptor es de pulsador y su botón sobresale al exterior  
del propio cuerpo, instalándose un resorte que mantiene se-  
parado al pulsador del contacto central de la pila eléctri-



ca, la que a su vez es soportada y fijada por el mismo resorte.

140

5ª.- Estuche de maquillaje perfeccionado según las notas precedentes que se caracteriza también en que la tapa está dotada del correspondiente reborde y en el existen tres cortes, que coinciden respectivamente, con los dos orificios para alojar a las barras de labios o perfumador y con el pulsador o botón del interruptor eléctrico.

145

6ª.- "ESTUCHE DE MAQUILLAJE PERFECCIONADO"

Todo ello tal y como queda descrito y reivindicado en la presente memoria que consta de siete hojas foliadas y mecanografiadas por una sola de sus caras y una hoja de dibujos que la ilustra.

150

BARCELONA, 14 MAR. 1957

P. A.

Fig. 1

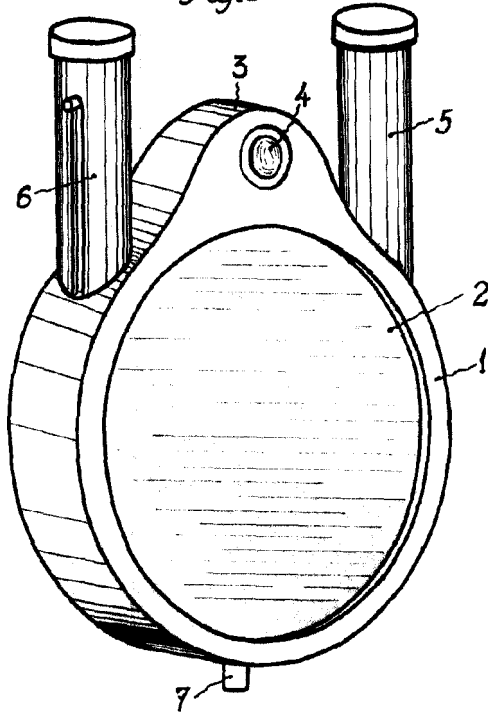
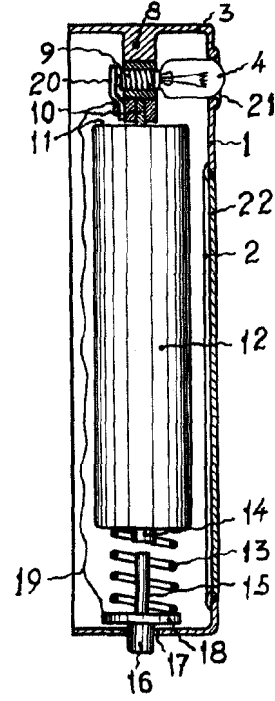

Fig. 2



10 50

Fig. 3

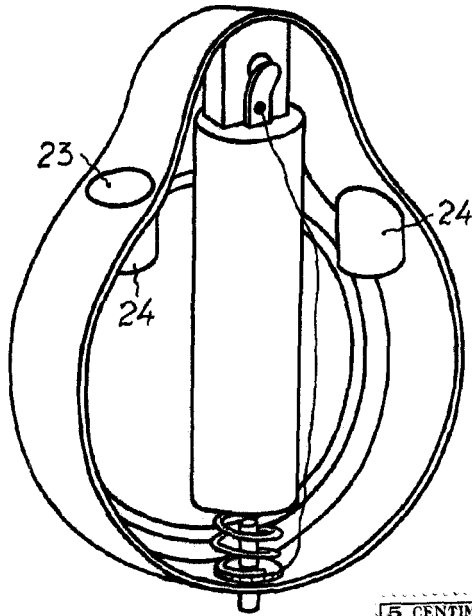
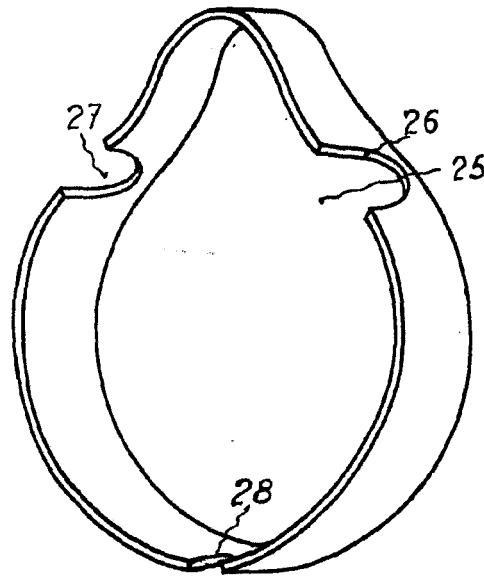

Fig. 4



BARCELONA, 14 MAR. 1957



Escala variable

P. A. *Lucy*