



• 59131

M O D E L O  
D E  
U T I L I D A D

a favor de Don JOSÉ VALLES ROVIRA, de nacionalidad española, residente en Barcelona, calle Marqués del Duero 61, por "PLACA SOPORTE PARA ACONDICIONAMIENTO DE BOTELLAS".

- . -

MEMORIA DESCRIPTIVA

La presente invención se refiere a una placa soporte para acondicionamiento de botellas, que se caracteriza por su sencillez y fácil fabricación, la cual está destinada particularmente a constituir un motivo ornamental que realce la presentación de un obsequio de botellas.

5.

La indicada placa consiste esencialmente en una bandeja, de cualquier forma y material consistente, la cual lleva practicados, convenientemente distribuidos, una pluralidad de orificios. A través de dichos orificios

10.



va dispuesta una cinta, cordón u otro elemento similar, mediante el cual se sujetan una o dos botellas a la bandeja.

5. Para la mejor comprensión de cuanto se indica en la presente memoria descriptiva, se acompaña un dibujo en el que, tan sólo a título de ejemplo, se representa un caso práctico de realización de la placa soporte objeto de la invención.

10. En dicho dibujo, la figura 1 muestra una vista en planta superior de la bandeja; la figura 2, una vista en alzado lateral seccionado de una bandeja como la de la figura anterior, con una botella; la figura 3, una vista frontal de la placa de la figura 2; y en la figura 4 se observa una vista análoga a la de la figura 3 en la que la placa lleva sujetas dos botellas.

15. La aludida placa soporte está constituida por una bandeja -1-, de forma circular, en cuyo fondo hay practicados, dispuestos en dos líneas paralelas, ocho orificios -2-, -2'- y -3-, -3'-.

20. Como se deduce de la descripción hecha y por la observación del dibujo, la forma de sujetar las botellas sobre la placa soporte objeto de la invención es la siguiente: se pasan unas cintas -4- y -5- por los juegos de orificios -2-, -2'- de modo que la porción del fondo de la placa y el cuello y cuerpo de la botella queden abarcados por ella y se procede a hacer una lazada que los solidarice. En el caso de la fig. 4 en que son dos las botellas a sujetar, se disponen las cintas

25.



por los pares de orificios -2-, -3- y -2'-, -3'-, respectivamente y se procede en forma análoga a la descrita anteriormente.

5. Como puede observarse, la placa objeto de la invención permite mejorar la presentación de las botellas y con ello dar realce al obsequio.

Se prevén diversas realizaciones con diferentes contornos para la bandeja, así como el dotarla de dibujos en colores.

10. Se comprende que serán independientes del objeto de la invención los materiales empleados en la placa soporte, así como la forma y dimensiones, tanto absolutas como relativas, de la misma y, en general, todo cuanto no afecte a su esencialidad.

- . -

N O T A

15. Se reivindica como objeto del presente modelo de utilidad:-

1. Placa soporte para accionamiento de botellas, que se caracteriza esencialmente por estar constituida por una bandeja de cualquier forma y material consistente, la cual lleva practicados, convenientemente distribuidos, una pluralidad de orificios, a través de los cuales se dispone adecuadamente una cinta, cordón o similar por el que se sujetan a la placa una o
- 20.

59131



dos botellas.

2. Placa soporte para acondicionamiento de botellas.

5. La presente memoria consta de cuatro hojas foliadas, escritas a máquina por una sola cara.

Barcelona, a 12 de marzo de 1957

José VALLES ROVIRA

p.a.

I. PONTI

P.P.

• 59131



Fig. 1

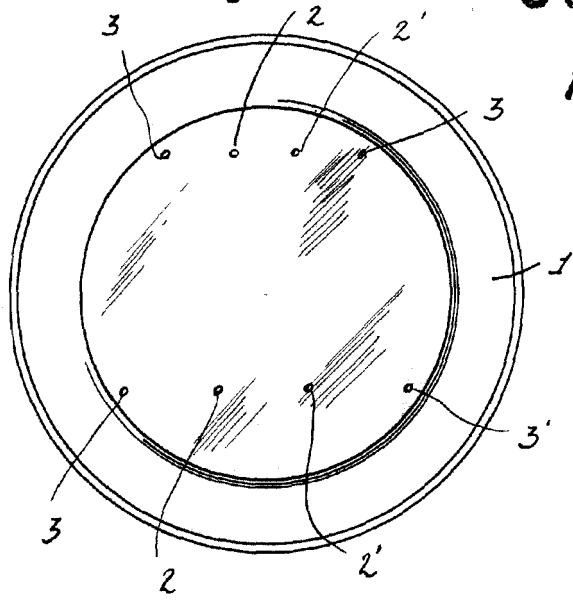

Fig. 2

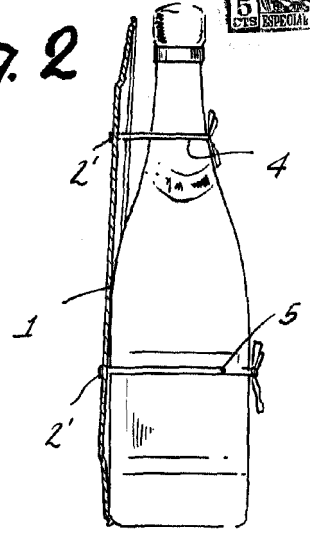

Fig. 3

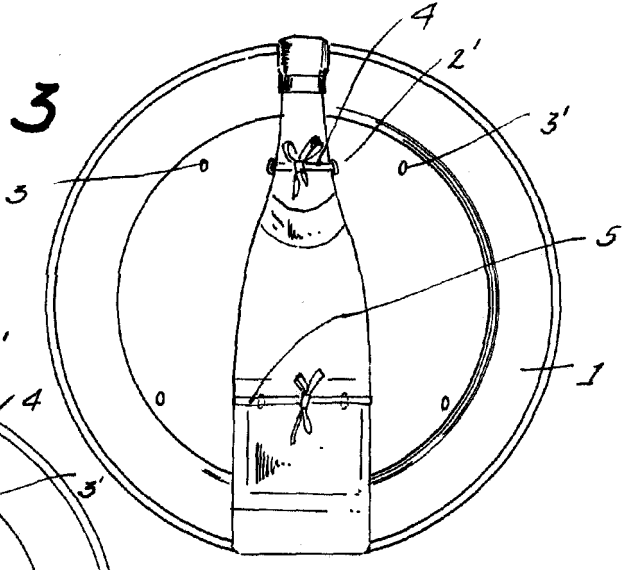
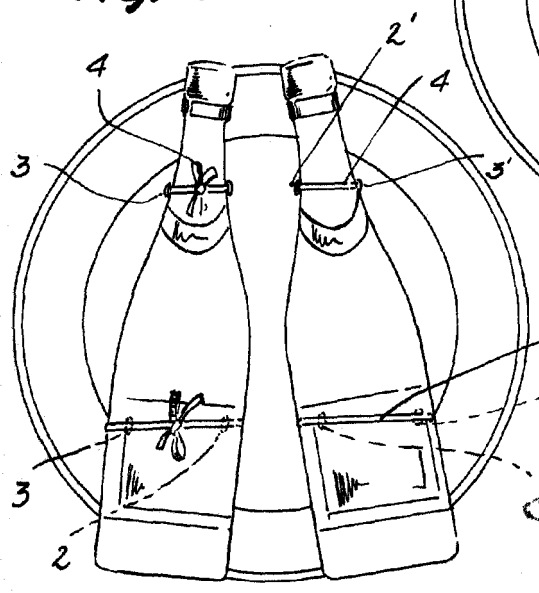

Fig. 4



Barcelona, 12 Marzo 1957  
José Vallés Rovira  
p.a. L. PONTI  
P. P.