

JE.



• 59130

MODELO DE UTILIDAD

a favor de

Don EVELIO PRAT DIVI, de nacionalidad española, domiciliado en C. Wifredo, nº 109, BADALONA,

por:

"Servilletero con envase para tabletas o similares".

==== ::: =====

D e s c r i p c i ó n.

La mayoría de los tratamientos médicos comprenden la administración de medicamentos precisamente a las horas de las comidas, ya sea antes o después de éstas, ocurriendo frecuentemente que por olvido se interrumpe la continuidad del tratamiento, reduciéndose así su efi-



5 cacia. Un gran número de tales medicamentos se presentan usualmente en forma de tabletas, sellos, comprimidos, grageas, u otra semejante, contenidas generalmente en tubos o frascos que por sus pequeñas dimensiones fácilmente pasan inadvertidos, aumentándose las probabilidades de olvidarse de tomarlos a las horas prescritas.

10 El presente modelo de utilidad tiene por objeto un servilletero provisto de un depósito o envase para esta clase de medicamentos, con el que se evita un posible olvido involuntario, ya que el envase junto con el servilletero constituye una unidad de mayores dimensiones, y por tanto de mas difícil pérdida, y junto con la servilleta, a la que se aplique como tal servilletero propiamente dicho, forma un conjunto de uso prácticamente obligado a las horas de las comidas, precisamente las mismas en que debe tomarse el medicamento contenido en el envase, constituyendo de esta manera un seguro recordatorio al empezar y al terminar las comidas.

20 Este servilletero-envase está constituido esencialmente por un tubo de forma y dimensiones apropiadas para contener cierto número de tabletas o similares, provisto del correspondiente tapón, y que en sus extremos lleva unida lateralmente una pieza curvada en forma aproximadamente de U, que forma junto con el tubo un contorno cerrado, a modo de un aro o argolla, utilizable como servilletero para mantener doblada o arrollada una servilleta, del modo usual.

25 Este servilletero puede construirse de cualquier material, siendo especialmente apropiada su construcción en un material plástico transparente moldeado en una so-



la pieza, aunque también puede hacerse el envase y el aro o servilletero de dos materiales distintos, por ejemplo de colores diferentes.

5 Se obtiene así un objeto de gran utilidad doméstica, que también puede constituir un original objeto de propaganda para los laboratorios preparadores de específicos.

10 En el plano adjunto se representa como ejemplo una forma de realización práctica del servilletero con envase para tabletas o similares, objeto de este modelo de utilidad.

La figura 1 es una vista en perspectiva del servilletero.

15 La figura 2 representa la utilización práctica del mismo.

20 Este servilletero-envase está constituido por un tubo -1-, de material plástico transparente o de otro material apropiado, el cual puede ser de forma cilíndrica o prismática, con una sección interior correspondiente al tamaño de las tabletas, o pastillas en general, que deba contener, y que puede cerrarse por medio del correspondiente tapón -2-.

25 Lateralmente a este tubo -1- van fijados o unidos solidariamente, los extremos de las dos ramas laterales de una pieza laminar curvada en forma de U -3-, que puede ser del mismo o de otro material que el tubo -1-, de manera que esta pieza en U -3- con el tubo -1- forma un aro cerrado utilizable como servilletero propiamente dicho, para introducir en el mismo una servilleta
30 arrollada -4-.



• 59130

Preferiblemente y por razones estéticas, la longitud del tubo -1- se hace igual a la anchura o diámetro que deba presentar el servilletero, pero no hay ningún inconveniente en que dicho tubo -1- sea de mayor longitud, sobresaliendo sus extremos por ambos lados de la pieza curvada -3-.

Ya se comprende que no solo puede variar la forma del tubo -1-, sino también la de dicha pieza -3- que forma el servilletero propiamente dicho, la cual, aparte de la representada, puede adoptar igualmente una forma poligonal o semicircular, y también circular u ovalada, uniéndose entonces el tubo -1- por un punto de tangencia y presentar una sección transversal plana, circular, u otra; como asimismo, esta pieza -3- puede hacerse abierta o interrumpida por su parte opuesta al tubo -1-, sin que ninguna de estas u otras posibles variantes alteren las características esenciales de este modelo de utilidad.

N O T A
=====

Se reivindica como objeto de este registro de modelo de utilidad:

1) Servilletero con envase para tabletas y similares, caracterizado por comprender un envase tubular, provisto del correspondiente tapón, y al que va unido lateralmente una pieza que forma como un aro o argolla, apropiada para introducir en ella una servilleta convenientemente doblada o arrollada.

2) Servilletero con envase para tabletas y similares según la reivindicación anterior, caracterizado porque la argolla unida lateralmente al envase tubular está constituida por una pieza laminar, curvada esen -



cialmente en forma de U, y unida lateralmente por sus extremos a los extremos del citado envase tubular.

3) Servilletero con envase para tabletas o similares.

5 Esta memoria consta de cinco páginas escritas por una sola cara.

BARCELONA, 12 MAR. 1957

P. A.

JOSÉ A. ...

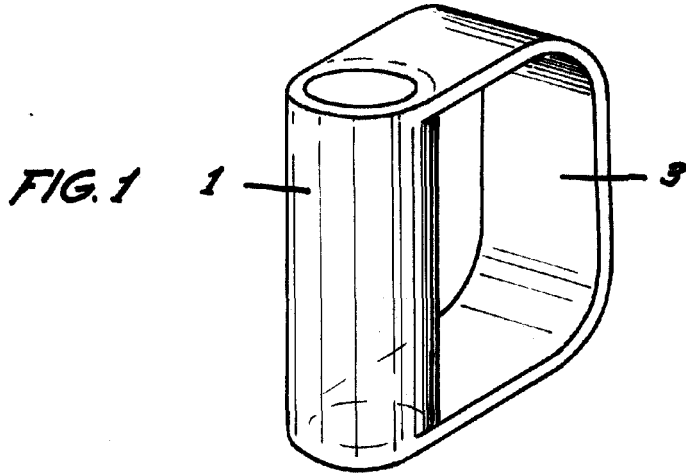
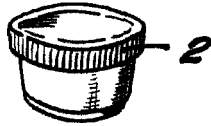

• 59130

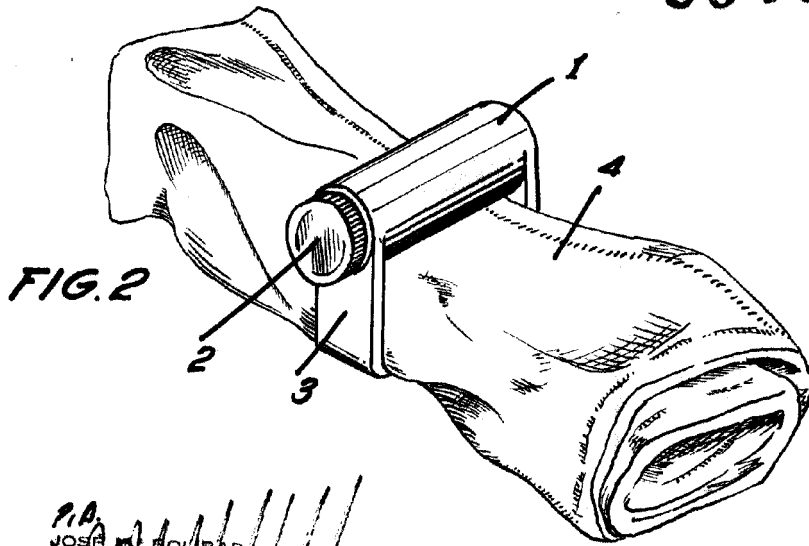

P.A.
JOSE M. BOLBAR
P.