

59107

20 MAR 1969



• 59107

MEMORIA DESCRIPTIVA

CORRESPONDIENTE A UN MODELO DE UTILIDAD, QUE SE SOLICITA POR VEINTE AÑOS, PARA TODO EL TERRITORIO NACIONAL Y SUS COLONIAS, A FAVOR DE D. LUCIEN JUY, DE NACIONALIDAD FRANCESA, RESIDENTE EN DIJON (COTE D'OR), FRANCIA, CALLE DEL GENERAL FAUCONNET Nº 75.

Por:

DISPOSITIVO ANTIRROBO PARA VELOMOTORES Y SIMILARES.

5. El presente registro merece el privilegio de ser considerado como Modelo de Utilidad, toda vez que su finalidad práctica está perfectamente definida y se ajusta en un todo a lo preceptuado en el Artículo 171 de la vigente Ley de Propiedad Industrial.



Como su enunciado indica, consiste la esencialidad del presente registro en un dispositivo antirrobo para velomotores y similares, de acuerdo con la descripción detallada que del mismo se realiza, debiendo interpretarse siempre en su más amplio sentido y nunca en limitativo.

5.

Para mejor comprensión de este objeto, se adjuntan tres hojas de planos, en los que a título de ejemplo se representan todas y cada una de las partes que lo componen y relación que guardan entre sí.

10.

En las citadas hojas de dibujos se aprecian las siguientes referencias:

Hoja 1ª.- La misma representa una vista longitudinal del dispositivo, apreciándose un cuerpo A con superficie en forma de rector de cubrimiento de una base correspondiente B, destinada a ser fijada por medio de soldadura fuerte sobre el tubo de dirección del cuadro.

15.

Hoja 2ª.- Muestra una vista en planta con ligera oblicuidad, mostrándose con toda precisión el medio de fijación de la base B del cuerpo A, mediante un tornillo de fijación de seis lados C con cabeza de rotura.

20.

Hoja 3ª.- Muestra una vista del dispositivo frontal oblicuada, apreciándose la tubuladura A1, solidaria del cuerpo A, donde va alojada la cerradura D, correspondiente a la llave o elemento de cierre y apertura.

25.

La tubuladura A2, es solidaria del cuerpo A de donde sale el elemento de bloqueo E de la cabeza de la horquilla.

El giro en el sentido natural de la cerradura, determinado por la llave correspondiente, actúa sobre el dedo de bloqueo, provocando un cierre de máxima seguridad.

30.

Este dispositivo va fijado mediante soldadura, sobre el



tubo de dirección del cuadro del velomotor o similar.

Su funcionamiento sencillo ofrece la máxima seguridad y resistencia, siendo de reducido volumen y peso.

Descritas suficientemente las partes de que se compone este Modelo de Utilidad y su aplicación, se hace constar expresamente que cualquier modificación que se introduzca en el mismo, tanto en forma, dimensiones o clase de material empleado, se considerará incluida dentro del presente registro, siempre y cuando que no altere o modifique esencialmente su finalidad característica.

NOTA

Por último, se declara de novedad y utilidad las siguientes:

REIVINDICACIONES

15.

1ª.- Dispositivo antirrobo para velomotores y similares, caracterizado por comprender un cuerpo principal, metálico, de dimensiones convenientes, de estructura curvada y dotado de superficie que determina la superposición a una base y unido por soldadura sobre el tubo de dirección del cuadro del vehículo.

20.

2ª.- Dispositivo antirrobo para velomotores y similares, según la anterior reivindicación, caracterizado por comprender un medio de fijación sobre una base curvada inferior, formado por un espárrago roscado, de dimensiones variables, de cabeza hexagonal. Dicho tornillo aproximadamente en la mitad de su altura exteriormente, presenta un ensanchamiento de sección circular en su acoplamiento de la base de contención.

25.

30.

3ª.- Dispositivo antirrobo para velomotores y similares, según las anteriores reivindicaciones, caracterizado por comprender una tubuladura de sección cilíndrica de dimensiones



convenientes, como prolongación lateral del cuerpo principal, en cuyo vaciado interior va alojada una cerradura que actúa sobre un elemento de bloqueo y accionada en sentido de giro normal por una llave de características especiales.

5.

4ª.- Dispositivo antirrobo para velomotores y similares, según las anteriores reivindicaciones, caracterizado por comprender una segunda tubuladura, prolongación lateral inferior del cuerpo principal, yendo unidas las secciones tubulares cilíndricas por su origen. En esta zona y en alojamiento circular, va alojado un dedo de bloqueo, que es accionado por el giro de la cerradura. Dicho dedo actúa sobre la cabeza de la horquilla.

10.

5ª.- DISPOSITIVO ANTIRROBO PARA VELOMOTORES Y SIMILARES.

15.

Todo ello tal y como se describe en el cuerpo de esta Memoria, se reivindica en su nota y se representa a título de ejemplo en las adjuntas hojas de planos a los fines que se citan.

20.

Esta Memoria descriptiva consta de cuatro hojas foliadas y mecanografiadas por una sola de sus caras.

Madrid, 20 MAR. 1957

M. Schuck

59107 1957

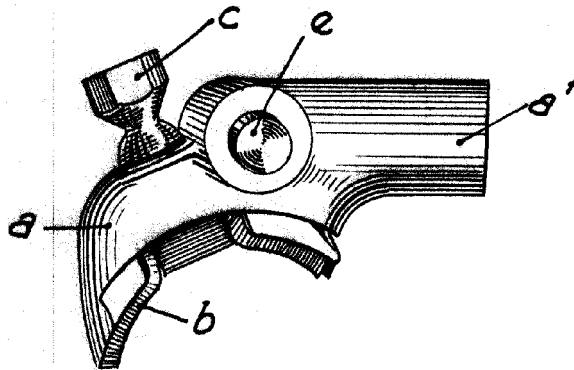

MADRID, 20 MAR. 1957

M. Schick

ESCALA VARIABLE

• 59107

20 MAR 1957

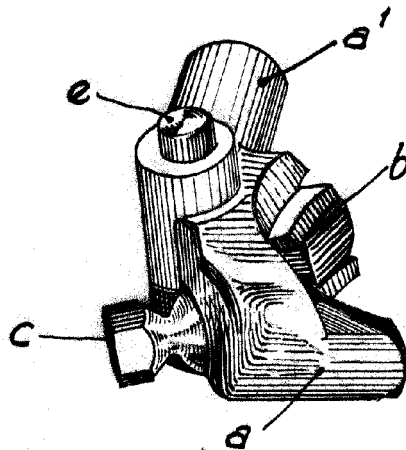

MADRID, 20 MAR. 1957

M. Schick

ESCALA VARIABLE

59107

20 MAR 57

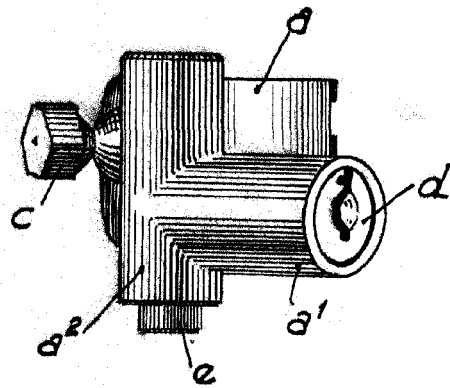

MADRID, 20 MAR. 1957

M. Schudy

ESCALA VARIABLE