

59070

MAR. 16



.59070

PATENTE

DE

MODELO DE UTILIDAD

por 20 años

a favor de "LABORATORIO Y COMERCIAL HERMES, S.A."

de nacionalidad española

residente en Barcelona, Plaza del Duque de Medinaceli, 4

por:

"ENVASE PARA EL ACONDICIONAMIENTO DE SUPOSITARIOS DE
DISTINTA COMPOSICIÓN FARMACOLÓGICA"

MEMORIA DESCRIPTIVA

La presente Patente de Modelo de Utilidad se refiere a un envase destinado al acondicionamiento de supositorios de distinta composición farmacológica, los cuales se caracterizan por poseer un indicador cromático que facilita la administración del medicamento, lo cual resulta muy importante cuando han de suministrarse al paciente preparados de acción progresiva o espaciada.

5. Esencialmente, el objeto de la invención comporta un soporte laminar transparente que presenta, en puntos coincidentes con cada supositorio, indicaciones destinadas a control de la



administración, como se ha apuntado más arriba, siendo tales supositorios mutuamente diferenciables debido a la desigualdad del color de la pigmentación de su masa, el cual responde en cada supositorio a distinta composición químico-farmacéutica, hallándose el conjunto colocado en una caja protectora, con doble tapa y con aberturas laterales para la extracción de los supositorios dispuestos en su soporte común.

5. Para la mejor comprensión de la presente Memoria descriptiva, se acompaña una hoja de dibujos en la que, tan sólo a título de ejemplo, se representa un caso práctico de realización de un envase de las características referidas.

10. En dicho dibujo, la Fig. 1, es una vista en perspectiva del soporte laminar portador de los supositorios; y la Fig. 2, corresponde a una vista, igualmente en perspectiva, de la caja de acondicionamiento de los aludidos supositorios.

15. El envase en cuestión comporta, en primer lugar, un soporte transparente (1), a base de dos láminas adheridas y provistas de alvéolos para la retención de otros tantos supositorios (2), (3) y (4), en el presente caso en número de tres.

20. Sobre una de las láminas componentes del soporte (1), y en puntos coincidentes con cada supositorio (2), (3) y (4), figuran sendas indicaciones gráficas, literales o numéricas (5), (6) y (7), las cuales actúan para el control en la administración escalonada o espaciada del medicamento.

25. Para diferenciar estos supositorios (2), (3) y (4), en concordancia con la composición química-farmacéutica de los mismos, aquéllos presentan un color diferente, obtenido por pigmentación de la totalidad de la masa de cada supositorio.

30. El conjunto descrito se acondiciona dentro de una caja (8), dotada en una de sus caras mayores de una tapa exterior



(9) que viene a adosarse sobre otras dos menores (10). En dos de los costados de esta caja (8) aparecen otras tapas (11), destinadas a permitir la extracción lateral del soporte laminar (1) junto con los supositorios (2), (3) y (4).

5. Gracias a las indicaciones de control (5), (6) y (7) y al distintivo cromático propio de cada supositorio, no cabe peligro alguno de confusión en la administración del medicamento, lo que supone, como es evidente, notables ventajas en relación a las ejecuciones similares existentes en el mercado que carecen de aquellos medios de diferenciación.
- 10.

Serán independientes del objeto de la invención la naturaleza del soporte de los supositorios, números y coloración de éstos, así como los materiales, formas y dimensiones del envase general, siempre que las variaciones que se introduzcan no afecten a su esencialidad.

15.

N O T A

REIVINDICACIONES

Se reivindica como objeto de la presente Patente de Modelo de Utilidad:

20. 1ª.- Envase para el acondicionamiento de supositorios de distinta composición farmacológica, que se caracteriza esencialmente por el hecho de que el soporte laminar transparente que retiene los citados supositorios presenta, en puntos coincidentes con cada uno de estos últimos, indicaciones destinadas a
25. control en la administración del medicamento, siendo tales supositorios mutuamente diferenciables debido a la desigualdad del color de la pigmentación total de su masa, el cual responde en cada supositorio a distinta composición química-farmacéutica, hallándose colocado el conjunto en una caja protectora con aberturas
30. adecuadas para la extracción de los supositorios dispues-

- 4 - • 59070

MAR. 1957



tos en su soporte común.

2ª.- ENVASE PARA EL ACONDICIONAMIENTO DE SUPOSITORIOS DE
DISTINTA COMPOSICION FARMACOLOGICA.

Sean cuales fueren las circunstancias que concurren con
la esencialidad propia de la misma.

Consta la presente Memoria descriptiva de cuatro páginas
foliadas y mecanografiadas por una sola cara y va acompañada
de una hoja de dibujos aclarativos.

Madrid, 15 de Marzo de 1957

P. A.

59070

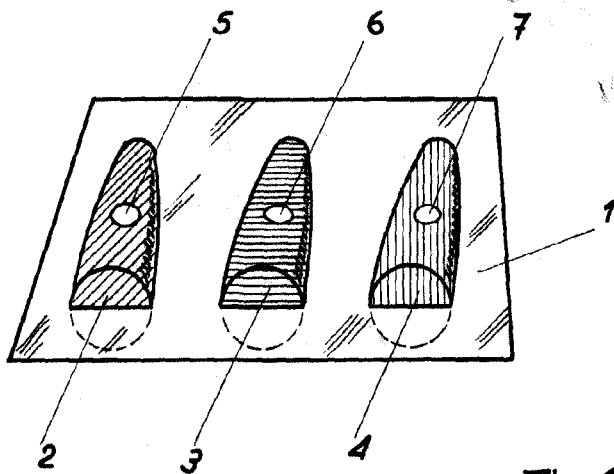
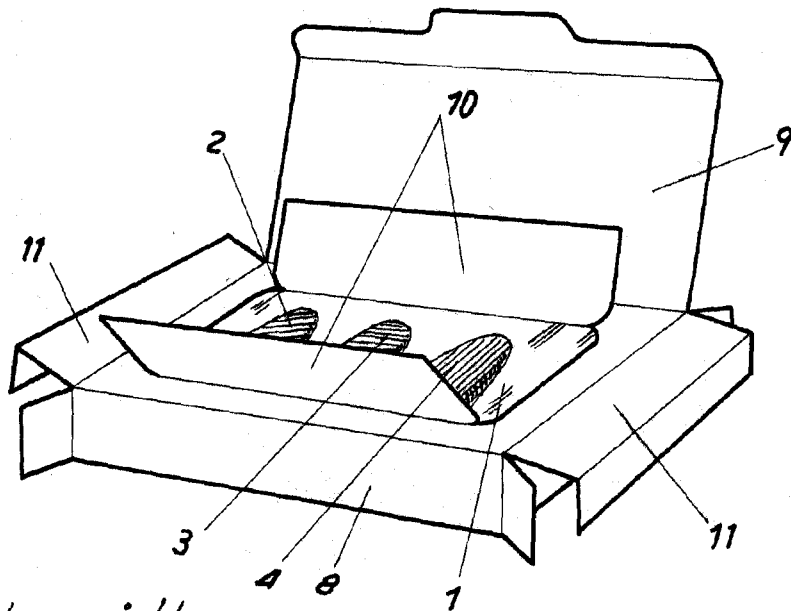

Fig. 1

Fig. 2



Escala variable

Madrid de Marzo 1957

P. Ae

Handwritten notes on the left margin, including the number '59070' and a signature.